

# Bedienungsanleitung



Für die Modelle:

MS46, MS46 R, MS49 R, MS54 R, MS54 RV,  
MA46, MA46R, MA49R, MA49 RV, MA54 RVD



ÜBERSETZUNG DER ORIGINALBETRIEBSANLEITUNG.

Es werden verschiedenste Modelle von Mähern aus dem Angebot der Firma Herkules in diesem Handbuch beschrieben. Nicht alle der beschriebenen Details treffen notwendigerweise auf den von Ihnen gekauften Mäher zu. Wichtig: Bewahren Sie diese Gebrauchsanweisung und die Anleitung des Motorenherstellers sorgfältig auf, da sie wichtige Informationen über den Rasenmäher enthalten.





# Erklärung der Symbole

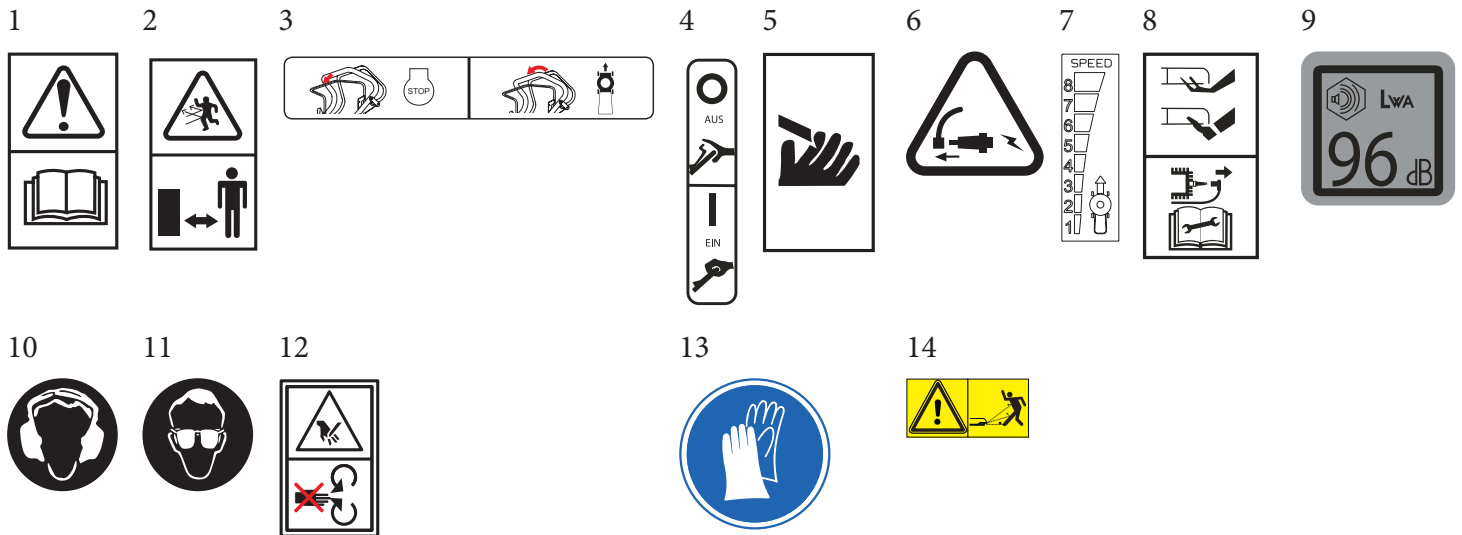

1. Bitte lesen Sie das Benutzerhandbuch vor der Inbetriebnahme sorgfältig durch und beachten Sie die Hinweise!
2. Gefahr durch herausschleudernde Gegenstände - Halten Sie Dritte aus dem Gefahrenbereich des Mähers fern!
3. Bedienung der Kupplung
4. Bedienung des Sicherheitsbügels
5. Verletzungsgefahr durch scharfe Messer - Halten Sie Hände und Füße fern!
6. Kerzenstecker entfernen
7. Variomatiksteuerung
8. Vorsicht Rotationsmesser - Halten Sie Hände und Füße fern! Vor allen Arbeiten am Mäher und vor Verlassen des Mähers muss immer der Motor abgestellt, der Zündkerzenstecker gezogen und ggf. der Zündschlüssel entfernt werden!
9. Lautstärke der Maschine
10. Tragen Sie einen Gehörschutz beim Betrieb der Maschine!
11. Tragen Sie eine Schutzbrille oder einen Augenschutz beim Betrieb der Maschine!
12. Gefahr durch rotierende Messer - Halten Sie Hände und Füße von den Öffnungen fern, während die Maschine in Betrieb ist!
13. Tragen Sie Schutzhandschuhe!
14. Achtung, es könnten Gegenstände herausgeschleudert werden.

## INHALT

Erklärung der Symbole .....	3
Sicherheitsanweisungen.....	4
Technische Daten .....	6
Montage des Rasenmähers.....	9
Vorbereitung des Motors.....	9
Motorbetrieb .....	10
Starten .....	10
Anhalten .....	11
Antriebssteuerung.....	11
Der Grasfangkorb.....	11
Schnitthöhenregler .....	13
Ratschläge zum Mähen.....	13
Messer .....	14
Mulcheinsatz .....	14
Nach dem Mähen .....	14
Wartung des Antriebs .....	15
Einstellung des Keilriemens.....	15
Wartung des Motors.....	15
Fehlersuche.....	16

In diesem Handbuch werden mehrere verschiedene Rasenmäher beschrieben. Möglicherweise treffen nicht alle Merkmale auf Ihren Rasenmäher zu.

**WICHTIG:** Bewahren Sie diese Anleitung und die Motorbeschreibung zur späteren Einsichtnahme an einem sicheren Ort auf. Diese Unterlagen enthalten wichtige Informationen über Ihren Rasenmäher.



### VORSICHT

VORSICHT WEIST AUF BESONDERE VORSICHTSMASSNAHMEN HIN, UM EINE BESCHÄDIGUNG DES MÄHERS ZU VERMEIDEN.



### ACHTUNG

DIESE WARNUNG WEIST DARAUF HIN, DASS IM FOLGENDEN BESONDERE VERFAHREN EINZUHALTEN SIND, UM VERLETZUNGEN AM BETREIBER ODER UMSTEHENDEN ZU VERMEIDEN.

## Sicherheitsanweisungen



### VORSICHTSMASSNAHMEN

1. Lesen Sie die Betriebs- und Wartungsanleitungen aufmerksam durch. Machen Sie sich mit den Bedienelementen und der ordnungsgemäßen Benutzung des Rasenmähers vertraut.

Insbesondere sollten Sie wissen, wie Sie den Mäher im Notfall schnell anhalten und die Bedienelemente entkuppeln.

2. Gestatten Sie die Benutzung dieses Rasenmähers niemals Kindern oder Personen, die nicht mit dieser Anleitung vertraut sind.
3. Halten Sie Dritte, insbesondere Kinder und Haustiere, vom Gefahrenbereich fern.
4. Mähen Sie nicht, wenn Kinder oder Haustiere in der Nähe sind.
5. Denken Sie daran, dass der Betreiber bzw. Benutzer für Unfälle oder Sachschäden, die anderen Personen entstehen, haftbar ist.

### VOR DER INBETRIEBNAHME

1. Inspizieren Sie den Mähbereich und entfernen Sie jegliche Steine, Stöcke, Draht, Knochen und andere Gegenstände, die von dem Schnittmesser weggeschleudert werden könnten.
2. Bedienen Sie den Mäher nicht barfuß oder in Sandalen. Tragen Sie stets feste Schuhe und lange Hosen. Es empfiehlt sich auch, einen geeigneten Augenschutz zu tragen.
3. Prüfen Sie den Benzinzustand, bevor Sie den Motor anlassen. Rauchen Sie nicht beim Auftanken des Motors. Füllen Sie den Benzintank stets im Freien. Nehmen Sie die Tankkappe nicht bei laufendem Motor ab und lassen Sie den Motor vor dem Nachfüllen von Benzin zunächst mehrere Minuten abkühlen. Wischen Sie verschüttetes Benzin ab, bevor Sie den Motor anlassen.
4. Verstellen Sie die Schnitthöhe nicht bei laufendem Motor.
5. Mähen Sie nur bei Tageslicht oder ausreichenden künstlichen Lichtverhältnissen und halten Sie Kinder stets vom Mähbereich fern.
6. Benutzen Sie den Rasenmäher nicht bei nassem Gras. Sorgen Sie stets für gutes Gleichgewicht; halten Sie den Griff fest und gehen Sie im Schrittempo, keinesfalls im Laufschrift. Gehen Sie beim Rasenmähen niemals rückwärts.
7. Fehlerhafte Schalldämpfer sind umgehend auszutauschen.
8. Prüfen Sie den Rasenmäher vor der Benutzung stets auf abgenutzte oder beschädigte Schnittmesser und -bolzen sowie auf deren richtige Montage. Ersetzen Sie beschädigte Schnittmesser oder Bolzen stets als ganzen Satz, um das Gleichgewicht aufrechtzuerhalten.
9. Tragen Sie beim Betrieb des Rasenmähers stets einen Gehörschutz und eine Schutzbrille.
10. Vermeiden Sie lockere Kleidungsstücke oder frei hängende Bänder oder Kordel.
11. Betreiben Sie den Rasenmäher auf freier Fläche (d. h. nicht nahe an einer Mauer oder an anderen unbeweglichen Gegenständen) und auf festem, ebenem Boden.
12. Betreiben Sie den Rasenmäher nicht auf einem gepflasterten oder mit Kies bestreuten Boden, wo herausgeschleuderte Gegenstände Verletzungen verursachen könnten.

### BETRIEB

1. Entkuppeln Sie vor dem Anlassen des Motors die Schnittmesser und Bedienelemente.
2. Kippen Sie den Rasenmäher nicht beim Anlassen des Motors.
3. Starten Sie den Motor behutsam und halten Sie dabei die Füße von den Schnittmessern fern.
4. Halten Sie Hände und Füße stets von rotierenden Teilen fern. Halten Sie sich stets vom Schnittmesser und der Auswurföffnung fern.
5. Verstellen Sie nicht die Motorreglereinstellungen und lassen Sie den Motor nicht mit überhöhten Drehzahlen laufen. Zu hohe Drehzahlen sind gefährlich und verkürzen die Lebenszeit des Motors.
6. Schalten Sie den Motor aus, wenn Sie den Mäher über Kieswege oder Einfahrten fahren.
7. Mähen Sie nicht über schwere oder massive Gegenstände, denn der Schlag mit dem Messer kann den Motor beschädigen und die Garantie verfallen lassen.
8. Wenn Sie einen schweren Gegenstand getroffen haben, nehmen Sie das Kabel von der Zündkerze ab und prüfen Sie den Mäher gründlich auf Beschädigung. Beheben Sie gegebenenfalls den Schaden, bevor Sie den Mäher wieder starten und in Betrieb nehmen.
9. Sollte der Mäher plötzlich unnormale Vibrationen zeigen, halten Sie den Motor an, nehmen Sie das Kabel von der Zündkerze ab und suchen Sie umgehend nach der Ursache. Vibrationen sind im Allgemeinen ein Anzeichen von Störungen.
10. Halten Sie den Motor stets an, wenn Sie den Mäher allein lassen, auch nur für kurze Zeit, sowie vor der Reinigung des Mähergehäuses und vor jeglichen Reparaturen oder Inspektionen.
11. Vergewissern Sie sich vor der Reinigung, Reparatur oder Inspektion, dass die Schnittmesser und alle beweglichen Teile still stehen, und dass der Motor ausreichend abgekühlt ist. Nehmen Sie das Kabel von der Zündkerze ab und bewahren Sie es getrennt von der Zündkerze auf, um ein versehentliches Starten des Motors zu verhindern.
12. Lassen Sie den Motor nur im Freien laufen. Der Motor kann tödliche Abgase produzieren.
13. Halten Sie den Motor an und warten Sie, bis das Schnittmesser komplett still steht, bevor Sie den Fangkorb abnehmen oder den Auswurfschacht freimachen.
14. Mähen Sie Abhänge stets seitwärts, niemals auf- und abwärts. Beim Richtungswechsel auf Abhängen ist stets extreme Vorsicht walten zu lassen. Unterlassen Sie das Mähen übermäßig steiler Abhänge.
15. Betreiben Sie den Mäher niemals ohne die mitgelieferten Schutzteile oder sonstige angebrachte Schutzvorrichtungen.
16. Heben Sie niemals einen im Betrieb

befindlichen Mäher hoch.

17. Wenn Ihr Mäher mit einem Benzinhahn versehen ist, drehen Sie diesen nach dem Mähen zu und verringern Sie die Leistungseinstellung bis zum Motorstillstand.

18. Lassen Sie den Motor nicht in engen Räumen laufen, wo sich gefährliche Kohlenmonoxidämpfe ansammeln können.

19. Gehen Sie stets im Schrittempo, niemals im Laufschriff.

20. Beim Rückwärtsgehen oder wenn Sie den Mäher auf sich zu ziehen ist extreme Vorsicht geboten.

21. Warten Sie den Stillstand der Messer ab, wenn der Rasenmäher zum Transport gekippt werden muss, beim Überqueren rasenloser Flächen und beim Transport des Rasenmähers zu der zu mähenden Fläche.

22. Starten Sie den Motor nicht, wenn Sie vor der Auswurföffnung stehen.

23. Halten Sie Hände und Füße von Drehteilen fern und halten Sie sich stets von der Auswurföffnung fern.

#### WARTUNG UND PFLEGE

1. Prüfen Sie die Schnittmesser und zugehörige Schrauben und Bolzen auf Verschleiß und Beschädigung. Ersetzen Sie beschädigte Schnittmesser oder Bolzen stets als ganzen Satz, um das Gleichgewicht aufrechtzuerhalten. **BESCHÄDIGTE SCHNITTMESSER UND VERSCHLISSENE BOLZEN SIND SEHR GEFÄHRLICH.**

2. Achten Sie darauf, dass alle Schrauben, Bolzen und Muttern fest angezogen sind, um den Rasenmäher in einem sicheren Betriebszustand zu halten.

3. Bewahren Sie den Mäher niemals mit gefülltem Tank in einem Gebäude auf, in dem die Gase durch eine offene Flamme oder einen Funken entzündet werden könnten. Lassen Sie den Motor abkühlen, bevor der Mäher an eine geschlossene Lagerstelle gebracht wird.

4. Lagern Sie den Kraftstoff in einem dafür zugelassenen Behälter in einem kühlen, gut belüfteten Raum außerhalb der Reichweite von Kindern.

5. Zur Verringerung der Feuergefahr halten Sie den Motor frei von Gras, Laub und übermäßigen Mengen Schmierstoff.

6. Prüfen Sie den Fangkorb regelmäßig auf Beschädigung und Verschleiß und wechseln Sie ihn bei Bedarf aus. Vergewissern Sie sich, dass der Ersatzfangkorb mit den Empfehlungen und Spezifikationen des Originalherstellers konform ist. Aus Sicherheitsgründen sind Benzintank und andere Tankverschlüsse bei Beschädigung auszutauschen.

- Falls der Kraftstofftank zu entleeren ist, sollte dies im Freien erfolgen.

7. Wenn der Motor für Wartungs-, Inspektions- oder Lagerungszwecke angehalten wird oder ein Zubehörteil ausgewechselt werden soll, schalten Sie die Antriebsquelle ab, nehmen Sie das Zündkerzenkabel von

der Zündkerze ab und achten Sie darauf, dass alle beweglichen Teile still stehen. Lassen Sie den Motor vor jeglichen Inspektionen, Einstellungen usw. stets abkühlen.

8. Denken Sie bei Arbeiten am Messer stets daran, dass der Antrieb das Messer zwar aufgrund der Sperrschutzeinrichtung nicht in Betrieb setzen wird, dass es aber dennoch durch einen manuellen Startmechanismus bewegt werden kann.

#### LAGERUNG DES RASENMÄHERS

Der Führungsholm kann umgeklappt werden, um Platz zu sparen.

#### UMKLAPPEN DES FÜHRUNGSHOLMS:

Lockern Sie die Verriegelungsknöpfe oder entriegeln Sie die Hebel in der Mitte des Führungsholms und klappen Sie das Oberteil über den Motor.



**VORSICHT**

PRÜFEN SIE DIE BOWDENZÜGE AUF LEICHTGÄNGIGKEIT. SCHADHAFTTE BOWDENZÜGE MÜSSEN ERSETZT WERDEN.



**VORSICHT**

ZUM KIPPEN DES MÄHERS - LEEREN SIE DEN BENZINTANK UND KIPPEN SIE DEN MÄHER MIT DER ZÜNDKERZE NACH OBEN. NEHMEN SIE DAS ZÜNDKERZENKABEL AB.

In dieser Position ist sichergestellt, dass die Zündkerze oben ist

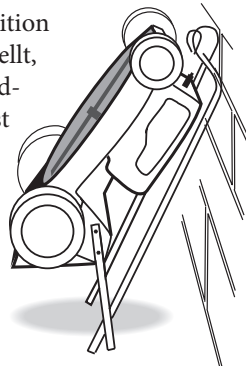

## Technische Daten

<b>Modell:</b> . . . . .	MS 46
Motorart: . . . . .	B&S 550, 140cm <sup>3</sup>
Motorleistung: . . . . .	2,13kW
Nennndrehzahl ohne Belastung: . . . . .	2900/min
Benzintankvolumen: . . . . .	0,8l
Öltankvolumen: . . . . .	0,47l
Schnittbreite: . . . . .	460mm (18“)
Verstellbare Schnitthöhe: . . . . .	15-84mm
Volumen des Grasfangkorbs: . . . . .	60l
Gewicht: . . . . .	27kg
Schalldruckpegel (Lpa) an der Betreiberposition: . . . . .	82dB(A)
Gemessener Schallleistungspegel, Lwa: . . . . .	92dB(A)
Garantierter Schallleistungspegel, Lwa: . . . . .	94dB(A)
Vibration: . . . . .	5m/s <sup>2</sup> . . . . . (K=1.5m/s <sup>2</sup> )

<b>Modell:</b> . . . . .	MS 46 R
Motorart: . . . . .	B&S 550, 140cm <sup>3</sup>
Motorleistung: . . . . .	2,13kW
Nennndrehzahl ohne Belastung: . . . . .	2900/min
Benzintankvolumen: . . . . .	0,8l
Öltankvolumen: . . . . .	0,47l
Schnittbreite: . . . . .	460mm (18“)
Verstellbare Schnitthöhe: . . . . .	15-84mm
Volumen des Grasfangkorbs: . . . . .	60l
Gewicht: . . . . .	29kg
Schalldruckpegel (Lpa) an der Betreiberposition: . . . . .	81dB(A)
Gemessener Schallleistungspegel, Lwa: . . . . .	94dB(A)
Garantierter Schallleistungspegel, Lwa: . . . . .	94dB(A)
Vibration: . . . . .	6m/s <sup>2</sup> . . . . . (K=1.5m/s <sup>2</sup> )

<b>Modell:</b> . . . . .	MS 49 R
Motorart: . . . . .	B&S XVS 675, 190cm <sup>3</sup>
Motorleistung: . . . . .	2,38kW
Nennndrehzahl ohne Belastung: . . . . .	2900/min
Benzintankvolumen: . . . . .	1,0l
Öltankvolumen: . . . . .	0,6l
Schnittbreite: . . . . .	485mm (19“)
Verstellbare Schnitthöhe: . . . . .	17-59mm
Volumen des Grasfangkorbs: . . . . .	65l
Gewicht: . . . . .	37kg
Schalldruckpegel (Lpa) an der Betreiberposition: . . . . .	84dB(A)
Gemessener Schallleistungspegel, Lwa: . . . . .	95dB(A)
Garantierter Schallleistungspegel, Lwa: . . . . .	95dB(A)
Vibration: . . . . .	6m/s <sup>2</sup> . . . . . (K=1.5m/s <sup>2</sup> )

<b>Modell:</b> . . . . .	MS 54 R
Motorart: . . . . .	B&S XVS 675, 190cm <sup>3</sup>
Motorleistung: . . . . .	2,38kW
Nennndrehzahl ohne Belastung: . . . . .	2900/min
Benzintankvolumen: . . . . .	1,0
Öltankvolumen: . . . . .	0,6l
Schnittbreite: . . . . .	540mm (21“)
Verstellbare Schnitthöhe: . . . . .	13-65mm
Volumen des Grasfangkorbs: . . . . .	65l
Gewicht: . . . . .	42kg
Schalldruckpegel (Lpa) an der Betreiberposition: . . . . .	84dB(A)
Gemessener Schallleistungspegel, Lwa: . . . . .	97dB(A)
Garantierter Schallleistungspegel, Lwa: . . . . .	97dB(A)
Vibration: . . . . .	5,5m/s <sup>2</sup> . . . . . (K=1.5m/s <sup>2</sup> )

<b>Modell:</b>	MS 54 RV
Motorart:	B&S XVS 675, 190cm <sup>3</sup>
Motorleistung:	2,38kW
Nennndrehzahl ohne Belastung:	2900/min
Benzintankvolumen:	1,0l
Öltankvolumen:	0,6l
Schnittbreite:	540mm (21“)
Verstellbare Schnitthöhe:	13-65mm
Volumen des Grasfangkorbs:	65l
Gewicht:	43kg
Schalldruckpegel (Lpa) an der Betreiberposition:	84dB(A)
Gemessener Schallleistungspegel, Lwa:	96,3dB(A)
Garantierter Schallleistungspegel, Lwa:	97dB(A)
Vibration:	6m/s <sup>2</sup> . . . . . (K=1.5m/s <sup>2</sup> )

<b>Modell:</b>	MA 46
Motorart:	B&S 550E, 140cm <sup>3</sup>
Motorleistung:	2,13kW
Nennndrehzahl ohne Belastung:	2900/min
Benzintankvolumen:	0,8l
Öltankvolumen:	0,47l
Schnittbreite:	460mm (18“)
Verstellbare Schnitthöhe:	15-81mm
Volumen des Grasfangkorbs:	60l
Gewicht:	27kg
Schalldruckpegel (Lpa) an der Betreiberposition:	82dB(A)
Gemessener Schallleistungspegel, Lwa:	92dB(A)
Garantierter Schallleistungspegel, Lwa:	94dB(A)
Vibration:	5m/s <sup>2</sup> . . . . . (K=1.5m/s <sup>2</sup> )

<b>Modell:</b>	MA 46R
Motorart:	B&S 550E, 140cm <sup>3</sup>
Motorleistung:	2,13kW
Nennndrehzahl ohne Belastung:	2900/min
Benzintankvolumen:	0,8l
Öltankvolumen:	0,47l
Schnittbreite:	460mm (18“)
Verstellbare Schnitthöhe:	15-59mm
Volumen des Grasfangkorbs:	60l
Gewicht:	31kg
Schalldruckpegel (Lpa) an der Betreiberposition:	82dB(A)
Gemessener Schallleistungspegel, Lwa:	93,3dB(A)
Garantierter Schallleistungspegel, Lwa:	94dB(A)
Vibration:	5m/s <sup>2</sup> . . . . . (K=1.5m/s <sup>2</sup> )

<b>Modell:</b>	MA 49 R
Motorart:	B&S XVS 675, 190cm <sup>3</sup>
Motorleistung:	2,38W
Nennndrehzahl ohne Belastung:	2850/min
Benzintankvolumen:	1,0
Öltankvolumen:	0,6l
Schnittbreite:	485mm (19“)
Verstellbare Schnitthöhe:	17-55mm
Volumen des Grasfangkorbs:	65l
Gewicht:	37kg
Schalldruckpegel (Lpa) an der Betreiberposition:	84dB(A)
Gemessener Schallleistungspegel, Lwa:	96dB(A)
Garantierter Schallleistungspegel, Lwa:	96dB(A)
Vibration:	5,5m/s <sup>2</sup> . . . . . (K=1.5m/s <sup>2</sup> )

**Modell:** . . . . . MA 49 RV  
 Motorart: . . . . . B&S XVS 675, 190cm<sup>3</sup>  
 Motorleistung: . . . . . 2,38W  
 Nenn Drehzahl ohne Belastung: . . . . . 2850/min  
 Benzintankvolumen: . . . . . 1,0  
 Öltankvolumen: . . . . . 0,6l  
 Schnittbreite: . . . . . 485mm (19“)  
 Verstellbare Schnitthöhe: . . . . . 17-55mm  
 Volumen des Grasfangkorbs: . . . . . 65l  
 Gewicht: . . . . . 39kg  
 Schalldruckpegel (Lpa) an der Betreiberposition: . . . . . 84dB(A)  
 Gemessener Schallleistungspegel, Lwa: . . . . . 96dB(A)  
 Garantierter Schallleistungspegel, Lwa: . . . . . 96dB(A)  
 Vibration: . . . . . 6m/s<sup>2</sup> . . . . . (K=1.5m/s<sup>2</sup>)

**Modell:** . . . . . MA 54 RVD  
 Motorart: . . . . . B&S DOV, 161cm<sup>3</sup>  
 Motorleistung: . . . . . 2,73W  
 Nenn Drehzahl ohne Belastung: . . . . . 2800/min  
 Benzintankvolumen: . . . . . 1,0  
 Öltankvolumen: . . . . . 0,6l  
 Schnittbreite: . . . . . 540mm (21“)  
 Verstellbare Schnitthöhe: . . . . . 15-66mm  
 Volumen des Grasfangkorbs: . . . . . 65l  
 Gewicht: . . . . . 43kg  
 Schalldruckpegel (Lpa) an der Betreiberposition: . . . . . 84dB(A)  
 Gemessener Schallleistungspegel, Lwa: . . . . . 96,3dB(A)  
 Garantierter Schallleistungspegel, Lwa: . . . . . 97dB(A)  
 Vibration: . . . . . 6m/s<sup>2</sup> . . . . . (K=1.5m/s<sup>2</sup>)



## Montage des Rasenmähers

Bitte beachten Sie die folgenden Abschnitte insbesondere vor der ersten Inbetriebnahme des Rasenmähers

- Führungsholm montieren
- Motor vorbereiten
- Fangkorb anbringen

ANMERKUNG: Bezugnahmen auf die linke bzw. rechte Seite des Mähers gelten für die Sicht aus der Betreiberposition hinter dem Führungsholm.

### Montage des Führungsholmes

In manchen Fällen ist der Führungsholm unter Umständen komplett vom Mähergehäuse getrennt und nur am oberen Teil durch das Leistungskontrollkabel damit verbunden. Nehmen Sie den Mäher und die Holmteile vorsichtig zusammen aus dem Karton, um eine Beschädigung des Leistungskontrollkabels zu vermeiden.

### Montage des Führungsholmes mit Schraubenverriegelung

Der untere Holm wird mit den vier Bolzen in den Halterungen befestigt, zwei auf jeder Seite, wie in der nachstehenden Zeichnung mit „A“ gekennzeichnet. Um den unteren Holm am Mäher zu befestigen, führen Sie die Bolzen durch den unteren Holm und montieren dann den Holm an das Mähergehäuse, indem Sie die Muttern an der Innenseite der Halterungen mit einem 13 mm A/F Steckschlüssel oder Schraubenschlüssel festziehen.

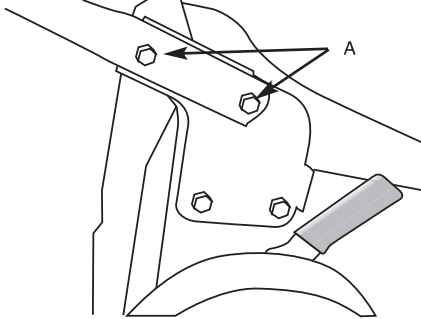

**VORSICHT**

ACHTEN SIE BEI DER MONTAGE AUF DIE KORREKTE VERLEGUNG DER BOWDENZÜGE.

Führen Sie die beiden langen Bolzen von der Innenseite aus durch die Löcher im unteren Holmteil, wobei die Rundköpfe passgerecht am Holmrohr anliegen. Legen Sie die Löcher im oberen Holm über die beiden langen Bolzen. Achten Sie darauf, dass sich die Leistungssteuerung auf der rechten Seite befindet. Setzen Sie den Plastikknopf außen auf den Bolzen des unteren Holmes auf, wie nachstehend gezeigt, und ziehen Sie ihn mit der Hand fest, bis der obere Holm in der richtigen Position verriegelt ist.

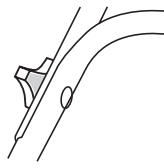

### Montage des Führungsholmes mit Nockenverriegelung

Die meisten dieser Modelle sind voll montiert verpackt, so dass Sie den Mäher lediglich aus dem Karton nehmen, den Holm in die Betriebsposition klappen und den bzw. die Holmhebel verriegeln müssen.

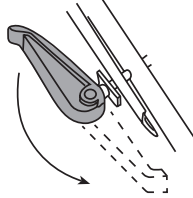

Mitunter ist der Holm mit Nockenverriegelung jedoch für den Transport umgekehrt. Um ihn wieder in die richtige Lage zu bringen, lockern Sie die Mutter bis zum Ende des Gewindes mit einem 13 mm A/F Schraubenzieher bzw. Steckschlüssel, ziehen Sie den Holm mit Nockenverriegelung nach außen und drehen Sie ihn um 180°. Ziehen Sie die Mutter wieder fest, bis der Holm in der richtigen Position einrastet und seine Stellung beim Mähen nicht verändert.

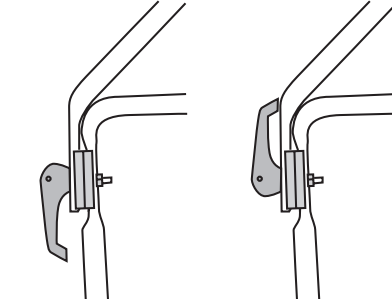

Sperrposition für Transport.

Korrekte Sperrposition nach dem Umdrehen.



### Einstellbarer Führungsholm

Der Holm kann in der Höhe 3-fach verstellt werden. Lösen Sie hierzu die beiden Verriegelungshebel und stellen Sie den Holm passend ein, verschließen Sie die beiden Verriegelungshebel wieder.

## Vorbereitung des Motors

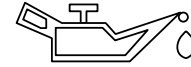

BITTE LESEN SIE VOR DER INBETRIEBNAHME DES RASENMÄHERS DIE MOTORBETRIEBSANLEITUNG DES MOTORENHERSTELLERS AUFMERKSAM DURCH.

**VORSICHT**

VOR DEM STARTEN DES MOTORS DEN ÖLSTAND KONTROLLIEREN. BEACHTEN SIE AUCH DIE ANWEISUNGEN IN DEM HANDBUCH DES MOTORS.

### ÖL

Viertaktmotoren werden ohne Öl ausgeliefert. Stellen Sie den Rasenmäher auf eine ebene Fläche, nehmen Sie die mit „OIL FILL“ beschriftete Kappe ab und gießen Sie langsam Öl in die Ölwanne. Füllen Sie die Ölwanne bis zur Markierung „Full“ auf dem Ölmesstab. Die jeweilige Füllmenge entnehmen Sie bitte der Übersicht. Benutzen Sie Motoröl SAE 30. Nach dem Prüfen des Ölstandes und vor dem Anlassen des Motors, schrauben Sie bitte den Ölmesstab gut fest.

B&S 550 Ölfüllmenge 0,47l

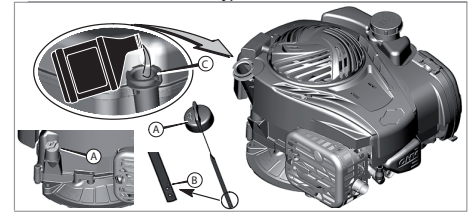

B&S 675EX Ölfüllmenge 0,6l

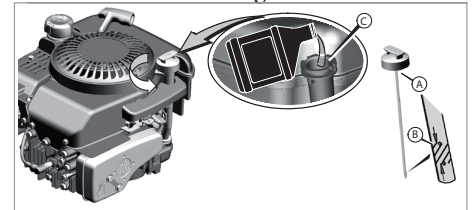

B&S 750DOV Ölfüllmenge 0,6l

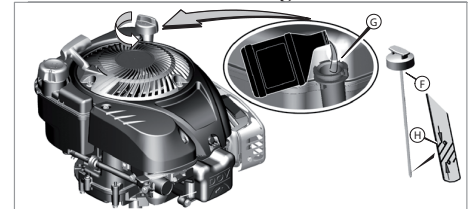

### ÖLWECHSEL

Bei Viertaktmotoren sollte der Ölstand nach jeweils 8 Betriebsstunden (oder täglich) überprüft werden. Nach 50 Betriebsstunden ist die Ölwanne zu leeren und das Öl zu wechseln.

## Kraftstoff



### ACHTUNG

BENZINDÄMPFE SIND ÄUSSERST LEICHT ENTLAMMBAR UND EXPLOSIV. MIT ÄUSSERSTER VORSICHT VORGEHEN. NUR IN ORDNUNGSGEMÄSSEN KANISTERN LAGERN. TANK NICHT BEI LAUFENDEM ODER NICHT ABGECÜHLTEM MOTOR FÜLLEN. VON OFFENEM FEUER, ZÜNDHÖLZERN ODER ZIGARETTEN FERN HALTEN. TANK IM FREIEN BEI GUTER BELÜFTUNG AUFFÜLLEN. VOR DEM STARTEN DES MOTORS VERSCHÜTTETES BENZIN ABWISCHEN UND RASENMÄHER VON BENZINDÄMPFEN ENTFERNEN.



### VORSICHT

DER BLAUE STÖPSEL, DER SICH MÖGLICHERWEISE UNTER DEM TANKEINFÜLLDECKEL BEFINDET, MUSS ENTFERNT WERDEN. ER DIENST LEDIGLICH ZUM TRANSPORT.

Beim Auffüllen des Kraftstofftanks darauf achten, dass ca. 5mm bis zum Rand frei gelassen werden, damit der Kraftstoff Platz zum Ausdehnen hat.



### VORSICHT

IMMER NUR SAUBERES FRISCHES BENZIN VERWENDEN, VORZUGSWEISE BLEIFREI MIT EINEM OKTANGEHALT VON MINDESTENS 91. VIERTAKTMOTOREN BENUTZEN NORMALBENZIN. ACHTUNG: KRAFTSTOFF ALTERT SEHR SCHNELL. BEWAHREN SIE KRAFTSTOFF NICHT LÄNGER ALS 6 WOCHEN AUF.

## Motor

Das Beachten einiger einfacher Schritte in regelmäßigen Intervallen kann einen langen und sorgenfreien Betrieb gewährleisten. Führen Sie regelmäßige Wartungen nach der Bedienungsanleitung des Motors durch und überprüfen Sie regelmäßig den festen Sitz der Befestigungsschrauben des Motors. Hinweis: Die Garantie für den Motor leistet der Hersteller des Motors und nicht Herkules.



### ACHTUNG

BEVOR EINSTELLUNGEN AM RASENMÄHER VORGENOMMEN WERDEN, DARAUFGAHTEN, DASS DER MOTOR ABGESCHALTET IST, UND DASS DAS MESSER AUFGEHÖRT HAT, SICH ZU DREHEN. IMMER DAS ZÜNDKABEL ABZIEHEN UND DARAUFGAHTEN, DASS ES NICHT VERSEHENTLICH IN KONTAKT MIT DER ZÜNDKERZE KOMMT, BEVOR ETWAS UNTER DEM MOTORGEHÄUSE ANGEFASST WIRD.

## Motorbetrieb

### Gasregler

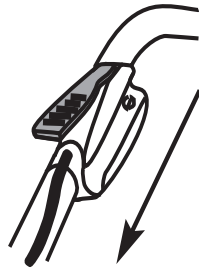

Bei allen Modellen für Vollgas Reglerhebel nach vorne drücken.

Dieser ist oben am Griff montiert. Er erlaubt die Einstellung der Regelgeschwindigkeit des Motors.

Die Einstellungen müssen beim Mähen nicht verstellt werden, da der Motordrehzahlregler auch bei unterschiedlichen Mähgutvolumen die ausgewählte Geschwindigkeit beibehält. Einige Regler zeigen Symbole statt Wörter. Diese bedeuten,  
↖ SCHNELL,  
↗ LANGSAM.

Der Motor stoppt, wenn der Motorstopphebel losgelassen wird.

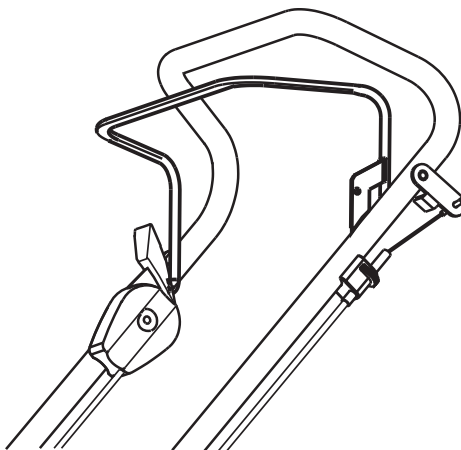

Hinweis: Die Mäher haben einen Motorstopphebel oben am Griff. Dieser muss vor dem Starten des Motors gegen den Griff gedrückt werden. Der Motor stoppt unverzüglich, wenn der Bügel entlastet wird.

## Starten des Motors

Achten Sie darauf, dass der Motor korrekt vorbereitet ist (siehe „Motor vorbereiten“) und dass der Kraftstoffhahn (falls vorhanden) auf ON (ein) gestellt ist. Vor jedem Mähvorgang wird empfohlen, den Ölstand zu prüfen.



### ACHTUNG

MOTOR NIE IN GESCHLOSSENEN RÄUMEN ODER SCHLECHT BELÜFTETER UMGEBUNG LAUFEN LASSEN. MOTORABGASE ENTHALTEN KOHLENMONOXID, EIN GERUCHLOSES TÖDLICHES GAS. HÄNDE, FÜSSE, HAAR UND LOSE SITZENDE KLEIDUNG VON BEWEGLICHEN TEILEN FERN HALTEN.

## Motorstart bei Modellen mit Primer

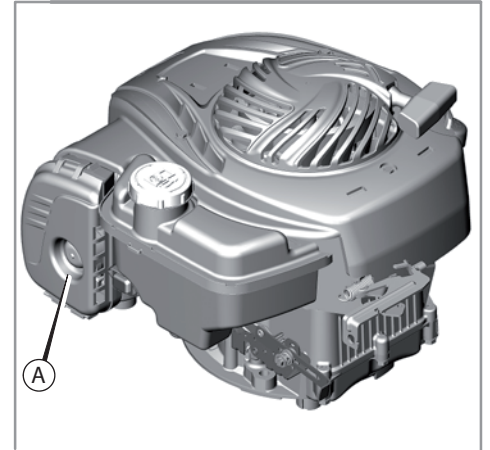

Den Ölstand kontrollieren. Darauf achten, dass die Bedienelemente für den Geräteantrieb (falls vorhanden) ausgeschaltet sind. Den Gashebel (falls vorhanden) auf schnelle Position stellen. Den roten Primer (A) drei Mal drücken. Hinweis: Beim erneuten Start eines warmen Motors ist Vorpumpen gewöhnlich nicht notwendig. Wenn der Mäher über einen Motorstopphebel verfügt, den Motorstopphebel gegen den Griff halten. Den Starterseilgriff sicher festhalten. Langsam am Starterseilgriff ziehen, bis Widerstand spürbar wird. Dann kräftig ziehen.

## Motorstart bei Modellen mit Easy Start

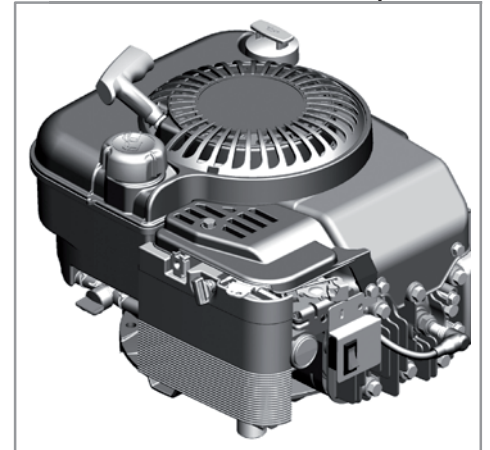

Den Ölstand kontrollieren. Darauf achten, dass die Bedienelemente für den Geräteantrieb (falls vorhanden) ausgeschaltet

sind. Den Gashebel (falls vorhanden) auf schnelle Position stellen. Wenn der Mäher über einen Motorstopphebel verfügt, den Motorstopphebel gegen den Griff halten. Den Starterseilgriff sicher festhalten. Langsam am Starterseilgriff ziehen, bis Widerstand spürbar wird. Dann kräftig ziehen.

### Einfache Starthinweise

Den Rasenmäher auf einen befestigten Weg oder eine Einfahrt stellen, wo das Messer kein Gras berühren kann. Wenn auf dem Rasen gestartet werden muss, auf einer bereits gemähten Fläche beginnen und/oder den Schnittabstand erhöhen. Den Rasenmäher nicht auf einer unbefestigten Oberfläche starten. Einen warmen Motor mit dem Gasregler auf der SLOW Position starten. Rasenmäher unten sauber halten. Checkliste bei Startschwierigkeiten (auf folgende Mängel überprüfen):

#### Kraftstoff:

1. Nicht genug Kraftstoff im Tank.
2. Kraftstoffhahn nicht aufgedreht.
3. Alter Kraftstoff.
4. Wasser oder Schmutz im Kraftstoff.
5. Blockierter Luftabzug im Tankdeckel.

#### Zündung:

1. Loses Zündkabel.
2. Zündkerzenelektroden verschmutzt.
3. Inkorrektter Zündkerzenabstand.
4. Inkorrektter Zündkerzentyp.

#### Sonstiges:

1. Verstopfter Luftfilter (Schmutz oder Öl).
2. Gaszug nicht richtig eingestellt.
3. Schnittmesser blockiert.

## Fahrtrieb

Damit sich der Mäher von selbst in Bewegung setzt, einfach den Antriebshebel bis zum Rasenmähergriff nach vorne drücken. Der Antriebsmechanismus wird ausgekuppelt, wenn der Bügel entlastet wird. Natürlich kann der Mäher auch als Schiebemodell benutzt werden, indem der Griff auf normale Weise gehandhabt wird.

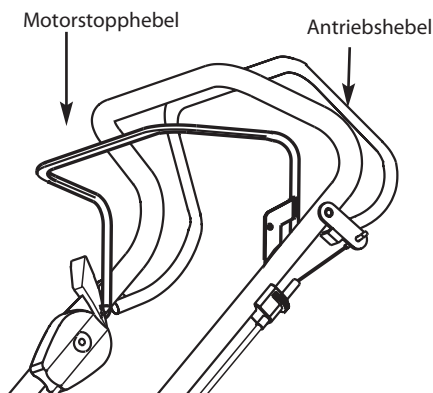

## Antriebssteuerungen einstellen

Um den Antriebsbowdenzug einzustellen gehen Sie wie folgt vor:

1. Starten Sie den Motor;
2. Drücken Sie den Antriebshebel langsam an den Holm, der Antrieb muss ca. 2-3 cm bevor der Antriebshebel den Holm berührt einsetzen. Wenn nicht, stellen Sie den Bowdenzug mit der Rändelschraube passend ein.

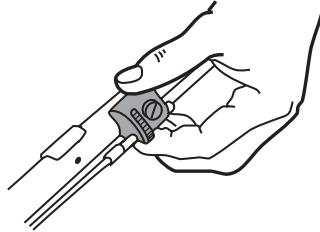

STELLEN SIE DEN BOWDENZUG NUR NACH, WENN DAS GETRIEBE NICHT MEHR ANTREIBT. EIN ZU STRAMM EINGESTELLTER ZUG BESCHÄDIGT DIE BAUTEILE.

## Motorstopphebel

Dies ist ein Sicherheitsmechanismus, der den Motor unverzüglich stoppt, wenn der Benutzer den Druck auf den Griff lockert. Um den Motor wieder zu starten, muss der Bügel wieder an den Griff des Rasenmähers zurückgedrückt werden.



WENN DER BETRIEBS- ODER BREMSMECHANISMUS DES MOTORS NICHT RICHTIG EINGESTELLT ODER BESCHÄDIGT IST, KANN ES VORKOMMEN, DASS DAS MESSER NICHT AUFHÖRT ZU ROTIEREN, NACHDEM DER MOTORSTOPPEHEBEL ENTLASTET WURDE. IN DIESEM FALL DEN RASENMÄHER NICHT BENUTZEN. WENDEN SIE SICH AN IHREN ÖRTLICHEN SERVICEFACHHÄNDLER.

## Modelle mit variabler Geschwindigkeit

Einige Modelle haben an der Seite des Griffes einen zusätzlichen Regler, mit dem die Fahrgeschwindigkeit des Rasenmähers geregelt werden kann, ohne die Motorgeschwindigkeit zu verändern. Dieser Regler kann auf acht Positionen gestellt werden. Hebel nach vorne drücken, um die Fahrgeschwindigkeit zu erhöhen und nach hinten, um sie zu verringern.

Dieser Hebel darf nur benutzt werden, wenn der Motor läuft. (Wird er aus Versehen zurückgestellt, wenn der Motor nicht in Betrieb ist, wird der Antriebsriemen schlaff und kann schleifen. Um wieder für Zugleistung zu sorgen, bei laufendem Motor und ohne Gas Hebel nach vorne drücken.) Man kann die Geschwindigkeit sowohl während der Fahrt als auch im Stand verändern.

## Grasfangeinrichtung

Bei einigen Modellen ist der Grasfangkorb bereits montiert.

Fangkorb aus Textilgewebe

1. Sack über den Drahtrahmen schieben. Die Plastikklammer unter die Querstange des Rahmens (welche griffartig geformt ist) schieben und über der Drahtquerstange festhaken. Ein Schraubenzieher kann als Hebel benutzt werden, um das Ende der Klammer öffnen und über den Draht schieben zu können.
2. Seiten- und Vorderklammern auf dieselbe Weise in den Rahmen schieben und am Draht festhaken.

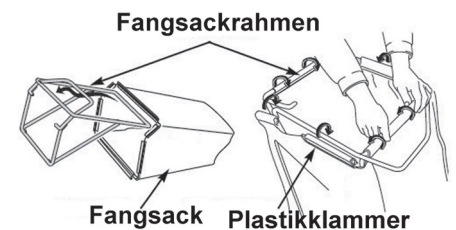

## Anbringen des Fangkorbs



DEN FANGKORB NUR DANN AM RASENMÄHER ANBRINGEN ODER DAVON ENTFERNEN, WENN DER MOTOR AUS IST.

Von der rechten Seite des Rasenmähers mit der rechten Hand nach unten fassen und die Sicherheitsklappe am Griff hochziehen bis sie sich parallel zum Rasenmähergriff befindet. Den Fangkorb mit der linken Hand aufheben und hinten am Rasenmäher einhängen.

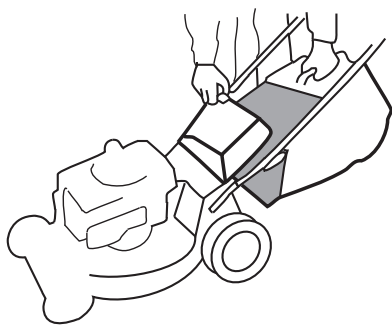

## Entfernen des Fangkorbs



### ACHTUNG

BEVOR DER FANGKORB ENTFERNT WIRD ODER DER RASENMÄHER EINGESTELLT WIRD, IMMER WARTEN BIS DER MOTOR UND DIE MESSER VÖLLIG ZUM STILLSTAND GEKOMMEN SIND. NICHT VERGESSEN, DASS DER SCHALLDÄMPFER UND DESSEN UMFELD SEHR HEISS SEIN KÖNNEN.

Motor abschalten und rechts vom Rasenmäher stehen. Den Fangkorb mit der linken Hand am Griff fassen und leicht anheben, während die Sicherheitsklappe mit der rechten Hand hochgehoben wird. Fangkorb herausnehmen und Klappe über Grasauswurföffnung senken.



### ACHTUNG

BEVOR GRASSCHNITT, DER IM AUSWURFSCHACHT STECKENGEBLIEBEN IST, AUSGERÄUMT WIRD, IMMER MOTOR ABSTELLEN. IMMER WARTEN, BIS DAS MESSER VÖLLIG ZUM STILLSTAND GEKOMMEN IST. ZÜNDKABEL ABZIEHEN.

### Ausleeren

Um das Mähgut zu entleeren, Fangkorb senkrecht halten. Beim Textilfangkorb am Stahlrahmen hinten halten. Falls nötig, schütteln, damit das gesamte Mähgut herausfallen kann.

### Wartung des Fangkorbes

Modelle aus Textilgewebe. Bei diesen Modellen ist es wichtig, dass die Luft zur effektiven Mähgutsammlung frei durch das Gewebe zirkulieren kann. Wenn nötig waschen, um das Maschengewebe offen zu halten. Einen Gewebesack nicht direktem Sonnenlicht aussetzen, wenn er nicht in Gebrauch ist. Wenn der Sack zu lange dem Sonnenlicht ausgesetzt ist, verkürzt das die Lebensdauer des Gewebes. Dagegen macht es nichts aus, wenn er nass gelagert wird. Mähgut nicht über längeren Zeitraum im Fangsack lassen.



### ACHTUNG

GRASFANGSACK HÄUFIG AUF ABNUTZUNG UND VERSCHLEISS ÜBERPRÜFEN UND GEBEBENENFALLS ERSETZEN. NUR ORIGINALERSATZZUBEHÖR VERWENDEN, DA ANDERE SÄCKE GEFÄHRLICH SEIN KÖNNTEN.

## Schritthöhenregler

Ein einziger Regler stellt die Schnitthöhe für alle vier Räder gleichzeitig ein. Zur Bedienung Rasenmäher mit einer Hand am Griff fest halten und mit der anderen den Hebel nach außen vom Mäher wegziehen. Auf die gewünschte Höhe stellen.

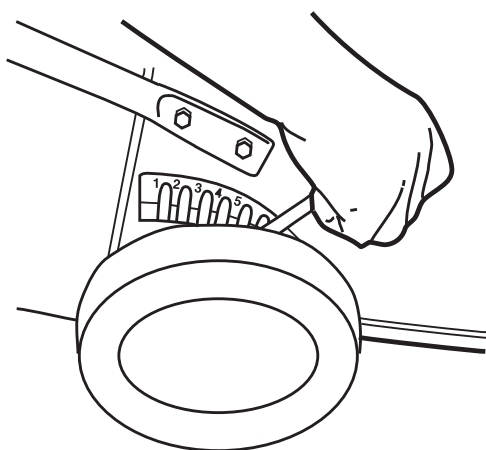

### Ratschläge zum Mähen

Der frühe Nachmittag ist die beste Zeit zum Rasenmähen. Bis dahin hatte das Gras Gelegenheit zu trocknen und das empfindliche, frisch gemähte Gras ist nicht der direkten Sonneneinstrahlung ausgesetzt. Für einen gesunden Rasen sollte das Gras nicht zu kurz geschnitten werden. Die niedrigste Einstellung kann die Rasenkronen zerstören und das Wachstum breitblättriger Unkräuter fördern. Jede Woche das Mähmuster variieren. In der einen Woche den Rasen von Norden nach Süden mähen und in der nächsten von Osten nach Westen. Das verhindert Verfilzen und Vernarbung des Grasses. Für beste Ergebnisse darauf achten, dass das Schnittmesser immer scharf ist. Mit einem stumpfen Messer werden die Grashalme eher gerupft als geschnitten. Beim Mähen von sehr langem Gras zunächst mit einer hohen Einstellung vormähen und dann (vorzugsweise einen oder mehrere Tage später) nochmals mit einer niedrigeren Einstellung mähen. Das reduziert den gesamten Arbeits- und Zeitaufwand. Das Gras nicht in einem Durchgang zu kurz schneiden. Dies kann zu einer Überlastung des Motors führen und die Mulchleistung beeinflussen. Beim Mulchen die zwei oder drei niedrigsten Höheneinstellungen vermeiden. Für beste Ergebnisse beim Mulchen nur oberstes Drittel (oder weniger) des Grasses mähen. Kürzeres Mähen ist

einer guten Mulchleistung abträglich. Wenn beim Mulchen der Rasenmäher am Ende einer gemähten Bahn gewendet wird, kann es vorkommen, dass Flächen nicht gemulcht wurden. Der Rasenmäherboden richtet sich beim Wenden ganz natürlich nach oben, so dass die Luftströmung, die das Gras zum Mähen in Position hält, für einen Moment nachlässt. Das kann behoben werden, indem nach Beenden des Mähvorgangs zu den Wendepunkten zurückgekehrt und nochmals gemäht wird, um das Mähgut zu beseitigen. Mähgehäuse innen häufig reinigen, um Verstopfungen zu beseitigen. Das sorgt für beste Mähergebnisse, besonders beim Mulchen. Den Rasen nicht bei nassem Wetter mähen. Nasses Gras formt sich leicht zu Klumpen und beeinträchtigt die Mulchleistung des Rasenmähers. Wenn das Mähgut nicht gesammelt wird, einem Muster folgen, welches das Mähgut auf die vorher gemähte Bahn ablagert. Wenn der Rasenmäher also Mähgut auf der linken Seite auswirft, sollte sich die nächste Bahn auf der rechten Seite der vorherigen befinden und umgekehrt. Beim Benutzen des Rasenmähers ohne Aufsammlung des Mähguts kann sich der Grasausbletschacht als vorteilhaft erweisen, da er dabei behilflich ist, das Mähgut effektiv zu verteilen. Wenn in der Nähe von Hindernissen, wie zum Beispiel Bäumen, oder am Rasenrand gemäht wird, wo die Räder keine Auflage finden, die linke Seite des Rasenmähers benutzen, damit das Messer einen guten Griff bekommt und diese schwer zugänglichen Flächen leichter erreicht werden.



### ACHTUNG

AUSWURFÖFFNUNGEN MÜSSEN IMMER GESICHERT SEIN. GRASABLEITSCHACHT NICHT WÄHREND DES MÄHVORGANGS ENTFERNEN ODER SICHERHEITSKLAPPE HOCHHALTEN.



## Anbringen des Mulcheinsatzes am Rasenmäher

Motor abschalten

Darauf achten, dass die Auswurföffnung und die Unterseite des Rasenmähers sauber sind.

Siehe unter ‚Nach dem Mähvorgang‘. Klappe öffnen und Mulchblock mit Hilfe des Handgriffes mit der abgewinkelten Seite auf der rechten Seite des Mähers in die Auswurföffnung einsetzen.

Bei Rasenmähern mit offener Rückseite darauf achten, dass die Rückseite des Blocks auf der Hinterachse aufsitzt, bevor die Klappe gesenkt wird. Wenn der Block in einen Rasenmäher mit einem Grasableitschacht angebracht wird, darauf achten, dass die Lasche links unten in den Schlitz auf der hinteren Schachtseitenwand einrastet. Für Ratschläge zum Mulchen siehe unter ‚Ratschläge zum Mähen‘.

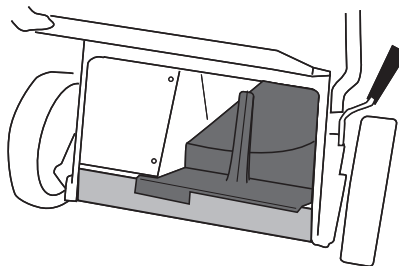
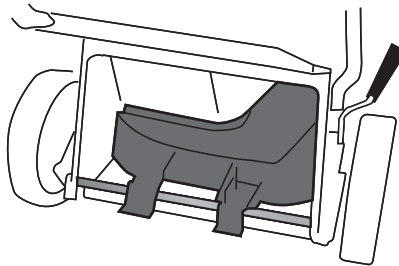
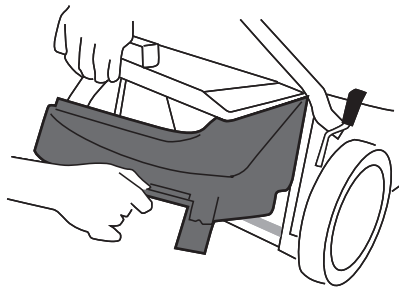

## Nach dem Mähvorgang Reinigung



**Motor abschalten und wenn das Messer gestoppt hat, Zündkabel abziehen. Fangkorb abnehmen und den Rasenmäher gemäß der Anweisungen im Wartungsabschnitt der Anleitung des Motorenherstellers kippen (Zündkerze obenauf).**

**Unterseite des Rasenmähers sowie den Fangkorb mit dem Gartenschlauch waschen.**

 **VORSICHT**

MOTOR NICHT WASCHEN, DA DER LUFTFILTER UND DAS ZÜNDSYSTEM DURCH WASSER BESCHÄDIGT WERDEN KÖNNEN. VOR DEM KIPPEN DES RASENMÄHERS SIEHE ANWEISUNGEN IM WARTUNGSABSCHNITT DER ANLEITUNG DES MOTORENHERSTELLERS. RASENMÄHER AUF DEN RÄDERN LAGERN, NICHT AUF DER SEITE.

## Messer

Beschädigte Messer und abgenutzte Schrauben sind große Gefahrenquellen. Regelmäßig überprüfen, dass die Befestigungsschrauben fest angezogen sind. Zustand der Messer regelmäßig überprüfen, besonders, wenn der Rasenmäher auf einen Gegenstand aufgeschlagen hat oder wenn er anfängt zu vibrieren. Ein vernachlässigtes Messer hat schlechten Schnitt und Fang zur Folge. Abgenutzte Messer werden gerne von Ihrem Vertragshändler geschliffen oder ersetzt, falls nötig, oder er hat die benötigten Teile auf Lager, wenn Sie das lieber selbst machen möchten.

**Hinweise zur Wartung der Messer.**

 **VORSICHT**

IMMER ORIGINALERSATZTEILE BENUTZEN, UM SICHERHEIT UND GUTE LEISTUNG ZU GARANTIEREN. ERSATZTEILE, DIE NICHT VOM ORIGINALHERSTELLER STAMMEN, GENÜGEN MÖGLICHERWEISE DEN ANFORDERUNGEN NICHT UND KÖNNEN GEFÄHRLICH SEIN.

## Unteres Messer

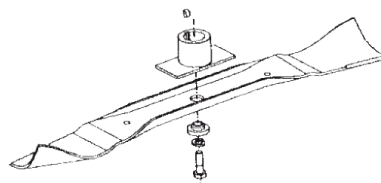

1. Zündkabel abziehen und von der Zündkerze fern halten, um zufälligen Zündkontakt zu vermeiden.
2. Rasenmäher aufrecht kippen. Vor dem Kippen des Rasenmähers siehe Anweisungen im Wartungsabschnitt der Anleitung des Motorenherstellers. Die Zündkerze muss sich obenauf befinden.
3. Die Mittelschraube und die Federscheibe entfernen.
4. Abgestufte Beilagscheibe und dann das Messer abnehmen. Altes Messer entweder schleifen und auswuchten, oder neues anbringen. In umgekehrter Reihenfolge zusammenbauen. Darauf

achten, dass die abgestufte Beilagscheibe in das Loch im Messer einrastet.

## Oberes Messer

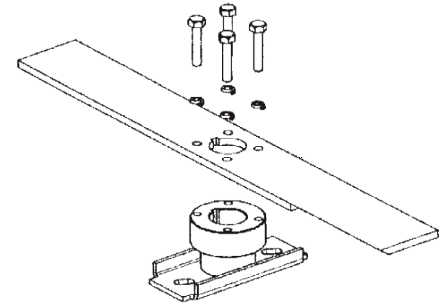

## Drehmomenteinstellung beim Einbau der Ersatzmesser

Vier 6-mm-Schrauben 9 - 11 Nm

Vier 8-mm-Schrauben 20 - 22 Nm

Mittlere Messerschraube 45 - 50 Nm

## Wartung des Motors

Siehe Anweisungen in der Anleitung des Motorenherstellers.

### Öl ablassen

Die meisten Motoren haben unten eine Ölablassschraube, aber oft ist es einfacher, den Ölpeilstab abzuschrauben und den Rasenmäher auf die Seite zu kippen. Altöl in geeignetem flachen Behälter sammeln.

### Zündung

Ihr Motor besitzt ein unterbrecherloses, kontaktloses Zündsystem, das außer gelegentlicher Überprüfung der Zündkerze kaum einer Wartung bedarf. Es wird empfohlen, die Zündkerze alle 50 Betriebsstunden zu reinigen und den Abstand neu einzustellen und alle 100 Betriebsstunden durch eine neue zu ersetzen (siehe Anleitung des Motorenherstellers).

 **VORSICHT**

ZÜNDKERZEN NICHT SANDSTRAHLEN, DA DIE RAUEN KÖRNCHEIN DEN MOTOR EINDRINGEN UND ERNSTHAFTE SCHADEN VERURSACHEN KÖNNEN. EXAKT NUR DIE TYPEN VON ERSATZZÜNDKERZEN BENUTZEN, DIE IN DER ANLEITUNG DES MOTORENHERSTELLERS ANGEGBEN SIND.

### Luftfilter.

Für eine lange Lebensdauer des Motors ist ein sauberer, korrekt eingebauter Filtereinsatz absolut notwendig. Luftfilter alle 25 Betriebsstunden (bei ungünstigen Bedingungen öfter) warten, gemäß der Anleitungen in der Broschüre des Motorenherstellers.

## Schalldämpfer



Ein verrosteter oder beschädigter Schalldämpfer hat gesteigerten Auspufflärm zur Folge. Zustand des Schalldämpfers regelmäßig überprüfen und nur durch ein Originalzubehörteil ersetzen.

## Wartung des Antriebs

Alle 100 Betriebsstunden jedes der hinteren Räder abnehmen. Erst Radkappe entfernen und dann die 8mm Nyloc-Mutter mit Beilagscheibe lösen, mit der das Rad auf der Achse befestigt ist. Den Sprengring, der das Ritzel hält, entfernen. Darauf achten, dass er nicht überdehnt wird. Beilagscheibe und Ritzel abnehmen. Sperrklinke 5, Bohröffnung des Ritzels 6, und Antriebsritzel 7 schmieren. Darauf achten, dass Sperrklinken wieder genauso eingebaut werden, wie sie herausgenommen wurden und Ritzel nicht auf der gegenüberliegenden Seite des Rasenmähers anbringen

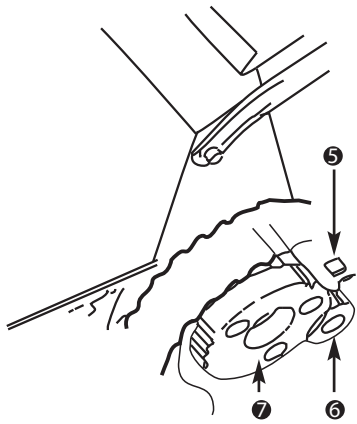

## Getriebe

Das Getriebe bei diesen Modellen ist ein versiegeltes Bauteil, das keiner Wartung bedarf. Lediglich außen sauber halten.

### Einstellung des Keilriemens

Modelle mit einfacher Geschwindigkeit:  
Um Zugang zum Getriebe zu finden, Rasenmäher mit der Zündkerze obenauf kippen. Mit zwei 10mm Schraubenschlüsseln die Schraube, die die Getriebeankerhalterung am Rasenmähergehäuse festhält, gerade soweit aufmachen, dass das Getriebe auf seiner Abgangswelle gedreht werden kann. Getriebe drehen, um schlaffen Keilriemenantrieb zu spannen und Ankerhalterung wieder in ihrer neuen Position befestigen, indem Schraube und Mutter fest angezogen werden.

Modelle mit variabler Geschwindigkeit:  
Rasenmäher nicht kippen, wie oben beschrieben für Modelle mit einfacher Geschwindigkeit. Modelle mit variabler Geschwindigkeit besitzen einen Einsteller

im Kabel, das vom Gasregler zum Antriebsmechanismus führt. Diesen Einsteller nur dann verstellen, wenn die Reichweite des Gasreglerhebels nicht mit der vollen Anzahl der zur Verfügung stehenden Fahrgeschwindigkeiten übereinstimmt.

Der Einsteller hat drei Teile, zwei Endanschlüsse, von denen jeder an obere und untere äußere Kabel angeschlossen ist, und eine Mittelwalze, die rechts und links Verbindungen zu den Endanschlüssen hat. Um die Fahrgeschwindigkeit zu erhöhen, Endanschlüsse nicht bewegen und Walze drehen, um die Enden auseinanderzupressen. Um die Fahrgeschwindigkeit zu reduzieren, Endanschlüsse zusammenbringen. Die Benutzung dieses Einstellers kann eine Riemenspannung oder mögliche Abnutzung ausgleichen.

## Fehlersuche

Fehler	Mögliche Ursache	Fehlerbehebung
Ungleichmäßiger oder schlechter Schnitt.	Stumpfes Messer.	Messer schärfen.
Große Mengen von Mulch verbleiben auf Mähbahn.	Schnitthöhe ist zu niedrig für die Höhe des zu mähenden Grases.	Schnitthöhe so anpassen, dass ca. ein Drittel der Graslänge gemäht werden kann. Dann weiter bis zur gewünschten Höhe reduzieren.
	Motor läuft nicht auf voller Geschwindigkeit.	Gas auf FAST stellen.
	Unterseite des Mähergehäuses ist mit nassem Schnittgut verstopft.	Unterseite des Mähers waschen. Siehe unter ‚Nach dem Mähvorgang‘

# CE Dokument MS46



## EG-KONFORMITÄTSERKLÄRUNG

WIR,

Adolf Telsnig e.K.  
Dörnbergstrasse 27-29  
34233 Fuldata-Ihringshausen

bestätigen, dass das folgende Gerät mit den Anforderungen Annex VI der EG Richtlinie übereinstimmt.

<b>Marke:</b>	Herkules
<b>Modell:</b>	MS 46
<b>Type:</b>	Rasenmäher
<b>Kategorie:</b>	Verbrennungsmotor
<b>Motor:</b>	Marke: Briggs & Stratton Modell: W16 550E
	Hubraum cm <sup>3</sup> : 140 cm <sup>3</sup>
	Leistung kW netto: 2.13
<b>Drehzahl Motor:</b>	2900 /min
<b>Schnittbreite:</b>	46 cm
<b>Gewicht:</b>	27 kg
<b>Schall-Leistungspegel gemessen Lwa:</b>	92 dB(A)
<b>Schall-Leistungspegel garantiert Lwa:</b>	94 dB(A)
<b>Schalldruckpegel am Ohr Betreiber LPA:</b>	82 dB(A)
<b>Vibrationen am Handgriff:</b>	5 m/s (K=1.5m/s <sup>2</sup> )

**Direktive:**

<b>Maschinenrichtlinie:</b>	2006/42/EC	EN ISO 5395-2:2013
<b>Geräuschwerte:</b>	2000/14/EC 2005/88/EC	ISO 11094:1991
<b>Sicherheit:</b>	2004/108/EC	EN ISO 14982:2010
<b>Vibration:</b>	ISO 5349-1 -2	



Prüfstelle:  
TÜV SÜD Product Service GmbH  
Westendstrasse 199  
80686 München  
Deutschland 0036

Dokumentation durchgeführt durch:  
Adolf Telsnig e.K.  
Dörnbergstrasse 27-29  
34233 Fuldata-Ihringshausen.

Responsible Person:

Adolf Telsnig

Date: 01-Dec-14

Place: Fuldata; Deutschland.

P/No. 564397.A.5

# CE Dokument MS46 R



## EG-KONFORMITÄTSERKLÄRUNG

WIR,

Adolf Telsnig e.K.  
Dörnbergstrasse 27-29  
34233 Fuldata-Ihringshausen

bestätigen, dass das folgende Gerät mit den Anforderungen Annex VI der EG Richtlinie übereinstimmt.

<b>Marke:</b>	Herkules
<b>Modell:</b>	MS 46 R
<b>Type:</b>	Rasenmäher
<b>Kategorie:</b>	Verbrennungsmotor
<b>Motor:</b>	Marke: Briggs & Stratton Modell: W16 550E
	Hubraum cm <sup>3</sup> : 140 cm <sup>3</sup>
	Leistung kW netto: 2.13
<b>Drehzahl Motor:</b>	2900 /min
<b>Schnittbreite:</b>	46 cm
<b>Gewicht:</b>	29 kg
<b>Schall-Leistungspegel gemessen Lwa:</b>	94 dB(A)
<b>Schall-Leistungspegel garantiert Lwa:</b>	94 dB(A)
<b>Schalldruckpegel am Ohr Betreiber LPA:</b>	81 dB(A)
<b>Vibrationen am Handgriff:</b>	6 m/s (K=1.5m/s <sup>2</sup> )

**Direktive:**

<b>Maschinenrichtlinie:</b>	2006/42/EC	EN ISO 5395-2:2013
<b>Geräuschwerte:</b>	2000/14/EC 2005/88/EC	ISO 11094:1991
<b>Sicherheit:</b>	2004/108/EC	EN ISO 14982:2010
<b>Vibration:</b>	ISO 5349-1 -2	



Prüfstelle:  
TÜV SÜD Product Service GmbH  
Westendstrasse 199  
80686 München  
Deutschland 0036

Dokumentation durchgeführt durch:  
Adolf Telsnig e.K  
Dörnbergstrasse 27-29  
34233 Fuldata-Ihringshausen.

Responsible Person:

Adolf Telsnig

Date: 01-Dec-14

Place: Fuldata; Deutschland.

P/No. 564399.A.5



# CE Dokument MS49 R



## EG-KONFORMITÄTSERKLÄRUNG

WIR,

Adolf Telsnig e.K.  
Dörnbergstrasse 27-29  
34233 Fuldata-Ihringshausen

bestätigen, dass das folgende Gerät mit den Anforderungen Annex VI der EG Richtlinie übereinstimmt.

<b>Marke:</b>	Herkules
<b>Modell:</b>	MS 49 R
<b>Type:</b>	Rasenmäher
<b>Kategorie:</b>	Verbrennungsmotor
<b>Motor:</b>	Marke: Briggs & Stratton Modell: XVS 675
	Hubraum cm <sup>3</sup> : 190 cm <sup>3</sup>
	Leistung kW netto: 2.38
<b>Drehzahl Motor:</b>	2900 /min
<b>Schnittbreite:</b>	49 cm
<b>Gewicht:</b>	37 kg
<b>Schall-Leistungspegel gemessen Lwa:</b>	95 dB(A)
<b>Schall-Leistungspegel garantiert Lwa:</b>	95 dB(A)
<b>Schalldruckpegel am Ohr Betreiber LPA:</b>	84 dB(A)
<b>Vibrationen am Handgriff:</b>	6 m/s (K=1.5m/s <sup>2</sup> )

**Direktive:**

<b>Maschinenrichtlinie:</b> 2006/42/EC	EN ISO 5395-2:2013
<b>Geräuschwerte:</b> 2000/14/EC _2005/88/EC	ISO 11094:1991
<b>Sicherheit:</b> 2004/108/EC	EN ISO 14982:2010
<b>Vibration:</b> ISO 5349-1 -2	



Prüfstelle:  
TÜV SÜD Product Service GmbH  
Westendstrasse 199  
80686 München  
Deutschland 0036

**Dokumentation durchgeführt durch:**  
Adolf Telsnig e.K.  
Dörnbergstrasse 27-29  
34233 Fuldata-Ihringshausen.

Responsible Person:

Adolf Telsnig

Date: 01-Dec-14

Place: Fuldata; Deutschland.

P/No. 564403.A.5

# CE Dokument MS54 R



## EG-KONFORMITÄTSERKLÄRUNG

WIR,

Adolf Telsnig e.K.  
Dörnbergstrasse 27-29  
34233 Fuldata-Ihringshausen

bestätigen, dass das folgende Gerät mit den Anforderungen Annex VI der EG Richtlinie übereinstimmt.

<b>Marke:</b>	Herkules
<b>Modell:</b>	MS 54 R
<b>Type:</b>	Rasenmäher
<b>Kategorie:</b>	Verbrennungsmotor
<b>Motor:</b>	Marke: Briggs & Stratton Modell: XVS 675
	Hubraum cm <sup>3</sup> : 190 cm <sup>3</sup>
	Leistung kW netto: 2.38
<b>Drehzahl Motor:</b>	2900 /min
<b>Schnittbreite:</b>	54 cm
<b>Gewicht:</b>	42 kg
<b>Schall-Leistungspegel gemessen Lwa:</b>	97 dB(A)
<b>Schall-Leistungspegel garantiert Lwa:</b>	97 dB(A)
<b>Schalldruckpegel am Ohr Betreiber LPA:</b>	84 dB(A)
<b>Vibrationen am Handgriff:</b>	5.5 m/s (K=1.5m/s <sup>2</sup> )

**Direktive:**

<b>Maschinenrichtlinie:</b> 2006/42/EC	EN ISO 5395-2:2013
<b>Geräuschwerte:</b> 2000/14/EC 2005/88/EC	ISO 11094:1991
<b>Sicherheit:</b> 2004/108/EC	EN ISO 14982:2010
<b>Vibration:</b> ISO 5349-1 -2	



Prüfstelle:  
TÜV SÜD Product Service GmbH  
Westendstrasse 199  
80686 München  
Deutschland 0036

Dokumentation durchgeführt durch:  
Adolf Telsnig e.K.  
Dörnbergstrasse 27-29  
34233 Fuldata-Ihringshausen.

Responsible Person:

Adolf Telsnig

Date: 01-Dec-14

Place: Fuldata; Deutschland.

P/No. 564407.A.5

# CE Dokument MS54 RV



## EG-KONFORMITÄTSERKLÄRUNG

WIR,

Adolf Telsnig e.K.  
Dörnbergstrasse 27-29  
34233 Fuldata-Ihringshausen

bestätigen, dass das folgende Gerät mit den Anforderungen Annex VI der EG Richtlinie übereinstimmt.

<b>Marke:</b>	Herkules
<b>Modell:</b>	MS 54 RV
<b>Type:</b>	Rasenmäher
<b>Kategorie:</b>	Verbrennungsmotor
<b>Motor:</b>	Marke: Briggs & Stratton Modell: XVS 675
	Hubraum cm <sup>3</sup> : 190 cm <sup>3</sup>
	Leistung kW netto: 2.38
<b>Drehzahl Motor:</b>	2900 /min
<b>Schnittbreite:</b>	54 cm
<b>Gewicht:</b>	43 kg
<b>Schall-Leistungspegel gemessen Lwa:</b>	96.3 dB(A)
<b>Schall-Leistungspegel garantiert Lwa:</b>	97 dB(A)
<b>Schalldruckpegel am Ohr Betreiber LPA:</b>	84 dB(A)
<b>Vibrationen am Handgriff:</b>	6 m/s (K=1.5m/s <sup>2</sup> )

**Direktive:**

<b>Maschinenrichtlinie:</b> 2006/42/EC	EN ISO 5395-2:2013
<b>Geräuschwerte:</b> 2000/14/EC _2005/88/EC	ISO 11094:1991
<b>Sicherheit:</b> 2004/108/EC	EN ISO 14982:2010
<b>Vibration:</b> ISO 5349-1 -2	



Prüfstelle:  
TÜV SÜD Product Service GmbH  
Westendstrasse 199  
80686 München  
Deutschland 0036

**Dokumentation durchgeführt durch:**  
Adolf Telsnig e.K.  
Dörnbergstrasse 27-29  
34233 Fuldata-Ihringshausen.

Responsible Person:

Adolf Telsnig

Date: 01-Dec-14

Place: Fuldata; Deutschland.

P/No. 564395.A.5



## EG-KONFORMITÄTSERKLÄRUNG

WIR,

Adolf Telsnig e.K.  
Dörnbergstrasse 27-29  
34233 Fuldata-Ihringshausen

bestätigen, dass das folgende Gerät mit den Anforderungen Annex VI der EG Richtlinie übereinstimmt.

<b>Marke:</b>	Herkules
<b>Modell:</b>	MA 46
<b>Type:</b>	Rasenmäher
<b>Kategorie:</b>	Verbrennungsmotor
<b>Motor:</b>	Marke: Briggs & Stratton Modell: W16 550E
	Hubraum cm <sup>3</sup> : 140 cm <sup>3</sup>
	Leistung kW netto: 2.13
<b>Drehzahl Motor:</b>	2900 /min
<b>Schnittbreite:</b>	46 cm
<b>Gewicht:</b>	27 kg
<b>Schall-Leistungspegel gemessen Lwa:</b>	92 dB(A)
<b>Schall-Leistungspegel garantiert Lwa:</b>	94 dB(A)
<b>Schalldruckpegel am Ohr Betreiber LPA:</b>	82 dB(A)
<b>Vibrationen am Handgriff:</b>	5 m/s (K=1.5m/s <sup>2</sup> )

**Direktive:**

<b>Maschinenrichtlinie:</b> 2006/42/EC	EN ISO 5395-2:2013
<b>Geräuschwerte:</b> 2000/14/EC 2005/88/EC	ISO 11094:1991
<b>Sicherheit:</b> 2004/108/EC	EN ISO 14982:2010
<b>Vibration:</b> ISO 5349-1 -2	



Prüfstelle:  
TÜV SÜD Product Service GmbH  
Westendstrasse 199  
80686 München  
Deutschland 0036

Dokumentation durchgeführt durch:  
Adolf Telsnig e.K.  
Dörnbergstrasse 27-29  
34233 Fuldata-Ihringshausen.

Responsible Person:

Adolf Telsnig

Date: 01-Dec-14

Place: Fuldata; Deutschland.

P/No. 564385.A.5

# CE Dokument MA46R



## EG-KONFORMITÄTSERKLÄRUNG

WIR,

Adolf Telsnig e.K.  
Dörnbergstrasse 27-29  
34233 Fuldata-Ihringshausen

bestätigen, dass das folgende Gerät mit den Anforderungen Annex VI der EG Richtlinie übereinstimmt.

<b>Marke:</b>	Herkules
<b>Modell:</b>	MA 46 R
<b>Type:</b>	Rasenmäher
<b>Kategorie:</b>	Verbrennungsmotor
<b>Motor:</b>	Marke: Briggs & Stratton Modell: W16 550E
	Hubraum cm <sup>3</sup> : 140 cm <sup>3</sup>
	Leistung kW netto: 2.13
<b>Drehzahl Motor:</b>	2900 /min
<b>Schnittbreite:</b>	46 cm
<b>Gewicht:</b>	31 kg
<b>Schall-Leistungspegel gemessen Lwa:</b>	93.3 dB(A)
<b>Schall-Leistungspegel garantiert Lwa:</b>	94 dB(A)
<b>Schalldruckpegel am Ohr Betreiber LPA:</b>	82 dB(A)
<b>Vibrationen am Handgriff:</b>	5 m/s (K=1.5m/s <sup>2</sup> )

**Direktive:**

<b>Maschinenrichtlinie:</b> 2006/42/EC	EN ISO 5395-2:2013
<b>Geräuschwerte:</b> 2000/14/EC _2005/88/EC	ISO 11094:1991
<b>Sicherheit:</b> 2004/108/EC	EN ISO 14982:2010
<b>Vibration:</b> ISO 5349-1 -2	



Prüfstelle:  
TÜV SÜD Product Service GmbH  
Westendstrasse 199  
80686 München  
Deutschland 0036

**Dokumentation durchgeführt durch:**  
Adolf Telsnig e.K.  
Dörnbergstrasse 27-29  
34233 Fuldata-Ihringshausen.

Responsible Person:

Adolf Telsnig

Date: 01-Dec-14

Place: Fuldata; Deutschland.

P/No. 564413.A.5

# CE Dokument MA49 R



## EG-KONFORMITÄTSERKLÄRUNG

WIR,

Adolf Telsnig e.K.  
Dörnbergstrasse 27-29  
34233 Fuldata-Ihringshausen

bestätigen, dass das folgende Gerät mit den Anforderungen Annex VI der EG Richtlinie übereinstimmt.

<b>Marke:</b>	Herkules
<b>Modell:</b>	MA 49 R
<b>Type:</b>	Rasenmäher
<b>Kategorie:</b>	Verbrennungsmotor
<b>Motor:</b>	Marke: Briggs & Stratton Modell: XVS 675
	Hubraum cm <sup>3</sup> : 190 cm <sup>3</sup>
	Leistung kW netto: 2.38
<b>Drehzahl Motor:</b>	2850 /min
<b>Schnittbreite:</b>	49 cm
<b>Gewicht:</b>	37 kg
<b>Schall-Leistungspegel gemessen Lwa:</b>	96 dB(A)
<b>Schall-Leistungspegel garantiert Lwa:</b>	96 dB(A)
<b>Schalldruckpegel am Ohr Betreiber LPA:</b>	84 dB(A)
<b>Vibrationen am Handgriff:</b>	5.5 m/s (K=1.5m/s <sup>2</sup> )

### Direktive:

<b>Maschinenrichtlinie:</b> 2006/42/EC	EN ISO 5395-2:2013
<b>Geräuschwerte:</b> 2000/14/EC 2005/88/EC	ISO 11094:1991
<b>Sicherheit:</b> 2004/108/EC	EN ISO 14982:2010
<b>Vibration:</b> ISO 5349-1 -2	



Prüfstelle:  
TÜV SÜD Product Service GmbH  
Westendstrasse 199  
80686 München  
Deutschland 0036

**Dokumentation durchgeführt durch:**  
**Adolf Telsnig e.K**  
**Dörnbergstrasse 27-29**  
**34233 Fuldata-Ihringshausen.**

Responsible Person:

Adolf Telsnig

Date: 01-Dec-14

Place: Fuldata; Deutschland.

P/No. 564409.A.5

# CE Dokument MA49 RV



## EG-KONFORMITÄTSERKLÄRUNG

WIR,

Adolf Telsnig e.K.  
Dörnbergstrasse 27-29  
34233 Fuldata-Ihringshausen

bestätigen, dass das folgende Gerät mit den Anforderungen Annex VI der EG Richtlinie übereinstimmt.

<b>Marke:</b>	Herkules
<b>Modell:</b>	MA 49 RV
<b>Type:</b>	Rasenmäher
<b>Kategorie:</b>	Verbrennungsmotor
<b>Motor:</b>	Marke: Briggs & Stratton Modell: XVS 675
	Hubraum cm <sup>3</sup> : 190 cm <sup>3</sup>
	Leistung kW netto: 2.38
<b>Drehzahl Motor:</b>	2900 /min
<b>Schnittbreite:</b>	49 cm
<b>Gewicht:</b>	39 kg
<b>Schall-Leistungspegel gemessen Lwa:</b>	96 dB(A)
<b>Schall-Leistungspegel garantiert Lwa:</b>	96 dB(A)
<b>Schalldruckpegel am Ohr Betreiber LPA:</b>	84 dB(A)
<b>Vibrationen am Handgriff:</b>	6 m/s (K=1.5m/s <sup>2</sup> )

**Direktive:**

<b>Maschinenrichtlinie:</b>	2006/42/EC	EN ISO 5395-2:2013
<b>Geräuschwerte:</b>	2000/14/EC 2005/88/EC	ISO 11094:1991
<b>Sicherheit:</b>	2004/108/EC	EN ISO 14982:2010
<b>Vibration:</b>	ISO 5349-1 -2	



Prüfstelle:  
TÜV SÜD Product Service GmbH  
Westendstrasse 199  
80686 München  
Deutschland 0036

Dokumentation durchgeführt durch:  
Adolf Telsnig e.K.  
Dörnbergstrasse 27-29  
34233 Fuldata-Ihringshausen.

Responsible Person:

Adolf Telsnig

Date: 01-Dec-14

Place: Fuldata; Deutschland.

P/No. 564411.A.5



## EG-KONFORMITÄTSERKLÄRUNG

WIR,

Adolf Telsnig e.K.  
Dörnbergstrasse 27-29  
34233 Fuldata-Ihringshausen

bestätigen, dass das folgende Gerät mit den Anforderungen Annex VI der EG Richtlinie übereinstimmt.

<b>Marke:</b>	Herkules
<b>Modell:</b>	MA 54 RVD
<b>Type:</b>	Rasenmäher
<b>Kategorie:</b>	Verbrennungsmotor
<b>Motor:</b>	Marke: Briggs & Stratton Modell: DOV 750
	Hubraum cm <sup>3</sup> : 161 cm <sup>3</sup>
	Leistung kW netto: 2.73
<b>Drehzahl Motor:</b>	2900 /min
<b>Schnittbreite:</b>	54 cm
<b>Gewicht:</b>	43 kg
<b>Schall-Leistungspegel gemessen Lwa:</b>	96.3 dB(A)
<b>Schall-Leistungspegel garantiert Lwa:</b>	97 dB(A)
<b>Schalldruckpegel am Ohr Betreiber LPA:</b>	84 dB(A)
<b>Vibrationen am Handgriff:</b>	6 m/s (K=1.5m/s <sup>2</sup> )

**Direktive:**

<b>Maschinenrichtlinie:</b> 2006/42/EC	EN ISO 5395-2:2013
<b>Geräuschwerte:</b> 2000/14/EC 2005/88/EC	ISO 11094:1991
<b>Sicherheit:</b> 2004/108/EC	EN ISO 14982:2010
<b>Vibration:</b> ISO 5349-1 -2	



Prüfstelle:  
TÜV SÜD Product Service GmbH  
Westendstrasse 199  
80686 München  
Deutschland 0036

**Dokumentation durchgeführt durch:**  
Adolf Telsnig e.K  
Dörnbergstrasse 27-29  
34233 Fuldata-Ihringshausen.

Responsible Person:

Adolf Telsnig

Date: 01-Dec-14

Place: Fuldata; Deutschland.

P/No. 564393.A.5



Neben den jeweils gültigen gesetzlichen Gewährleistungsbestimmungen erhalten Sie auf Ihren Herkules Rasenmäher eine Garantie. Die Garantiebestimmungen entnehmen Sie bitte dem beiliegenden Service-Checkheft, das alle wichtigen Hinweise zu den HERKULES Garantiebedingungen enthält. Ebenso können in das Service-Checkheft alle Inspektionen eingetragen und somit dokumentiert werden.



Modell	
Serien-Nr.	Händler:
Datum	Gekauft von:

An einigen Geräten ist auch ein Serviceaufkleber, der Sie an den nächsten Service erinnert. Fragen Sie ihren Fachhändler nach dem Service.



## Notizen

---

---

---

---

---

---

---

---

---

---

---

---

---

---

---

---

---

---

---

---

---

---

---

---

---

---

---

---

---

---





Adolf Telsnig e. K. • Dörnbergstr. 27-29 • 34233 Fuldataal  
Telefon +49(0)561 98186-0  
Telefax +49(0)561 98186-26  
E-Mail [info@telsnig.de](mailto:info@telsnig.de)  
Homepage [www.telsnig.de](http://www.telsnig.de)