



**ZIPPER MASCHINEN GmbH**  
Gewerbepark 8 · 4707 Schüsslberg  
AUSTRIA  
Tel. +43 7248-61116-700  
info@zipper-maschinen.at  
[www.zipper-maschinen.at](http://www.zipper-maschinen.at)

Originalfassung

**DE BETRIEBSANLEITUNG**

**KOMPRESSOR**

Übersetzung / Translation

**EN USER MANUAL**

**AIR COMPRESSOR**

**CZ NÁVOD K POUŽITÍ**

**KOMPRESOR**

**SK NÁVOD NA POUŽITIE**

**KOMPRESOR**



**ZI-COM90-10**  
EAN: 9120039235189



**ACHTUNG:** Öl kontrollieren!



**ATTENTION:** Check oil!

**YOUR  
JOB.  
OUR  
TOOLS.**



<b>1</b>	<b>INHALT / INDEX</b>	
1	INHALT / INDEX .....	2
2	SICHERHEITSZEICHEN / SAFETY SIGNS / BEZPEČNOSTNÍ ZNAČKY / BEZPEČNOSTNÉ ZNAČKY .....	5
3	TECHNIK / TECHNICS / TECHNICKÁ ČÁST / TECHNIKA .....	6
3.1	Lieferumfang / Delivery content / Rozsah dodávky / Rozsah dodávky .....	6
3.2	Komponenten / Components / Komponenty / Komponenty .....	6
3.3	Technische Daten / Technical data / Technické údaje / Technické údaje .....	7
4	VORWORT (DE) .....	9
5	SICHERHEIT .....	10
5.1	Bestimmungsgemäße Verwendung .....	10
5.1.1	Technische Einschränkungen .....	10
5.1.2	Verbotene Anwendungen / Gefährliche Fehlanwendungen .....	10
5.2	Anforderungen an Benutzer .....	10
5.3	Sicherheitseinrichtungen .....	11
5.4	Sicherheitshinweise .....	11
5.5	Elektrische Sicherheit .....	12
5.6	Spezielle Sicherheitshinweise für diese Maschine .....	12
5.7	Gefahrenhinweise .....	13
6	TRANSPORT .....	13
7	MONTAGE .....	14
7.1	Vorbereitende Tätigkeiten .....	14
7.1.1	Lieferumfang .....	14
7.1.2	Anforderungen an den Aufstellort .....	14
7.2	Zusammenbau .....	14
7.3	Elektrischer Anschluss .....	15
8	BETRIEB .....	15
8.1	Betriebshinweise .....	15
8.2	Bedienung .....	16
8.2.1	Maschine ein- und ausschalten .....	16
8.2.2	Ausgangsdruck einstellen .....	16
8.2.3	Druckluftanschluss herstellen .....	16
9	REINIGUNG, WARTUNG, LAGERUNG, ENTSORGUNG .....	16
9.1	Reinigung .....	16
9.2	Wartung .....	17
9.2.1	Wartungsplan .....	17
9.2.2	Kondenswasser ablassen .....	17
9.2.3	Luftfilter reinigen .....	17
9.2.4	Öl wechseln .....	18
9.2.5	Riemen kontrollieren / wechseln .....	18
9.3	Lagerung .....	18
9.4	Entsorgung .....	19
10	FEHLERBEHEBUNG .....	19
11	PREFACE (EN) .....	20
12	SAFETY .....	21
12.1	Intended use of the machine .....	21
12.1.1	Technical restrictions .....	21
12.1.2	Prohibited applications / Dangerous misuse .....	21
12.2	User requirements .....	21
12.3	Safety devices .....	21
12.4	General safety instructions .....	22
12.5	Electrical safety .....	22
12.6	Special safety instructions for this machine .....	23



12.7	Hazard warnings.....	23
13	TRANSPORT .....	24
14	ASSEMBLY.....	24
14.1	Preparation.....	24
14.1.1	Check delivery content.....	24
14.1.2	Requirements for the installation site.....	24
14.2	Assemble.....	24
14.3	Electrical connection.....	25
15	OPERATION.....	25
15.1	Operating instructions.....	25
15.2	Handling.....	26
15.2.1	Switch the machine on and off.....	26
15.2.2	Set output-pressure.....	26
15.2.3	Connecting the compressed air supply.....	26
16	CLEANING, MAINTENANCE, STORAGE, DISPOSAL .....	26
16.1	Cleaning.....	26
16.2	Maintenance.....	27
16.2.1	Maintenance plan.....	27
16.2.2	Drain condensation water.....	27
16.2.3	Clean air filter .....	27
16.2.4	Change oil.....	28
16.2.5	Check / replace belt.....	28
16.3	Storage .....	28
16.4	Disposal.....	29
17	TROUBLESHOOTING .....	29
18	ÚVODNÍ SLOVO (CZ).....	30
19	BEZPEČNOST.....	31
19.1	Použití v souladu s určením.....	31
19.1.1	Technická omezení.....	31
19.1.2	Zakázané použití / Rizikové chybné použití .....	31
19.2	Požadavky na uživatele.....	31
19.3	Bezpečnostní prvky.....	31
19.4	Bezpečnostní pokyny.....	32
19.5	Elektrická bezpečnost .....	32
19.6	Speciální bezpečnostní pokyny pro tento stroj.....	33
19.7	Upozornění na nebezpečí.....	33
20	TRANSPORT .....	34
21	MONTÁŽ .....	34
21.1	Přípravné činnosti .....	34
21.1.1	Rozsah dodávky.....	34
21.1.2	Požadavky na místo instalace.....	34
21.2	Sestavení .....	34
21.3	Připojení k elektrické síti.....	35
22	PROVOZ.....	35
22.1	Provozní pokyny.....	36
22.2	Ovládání.....	36
22.2.1	Zapnutí a vypnutí stroje.....	36
22.2.2	Nastavení výstupního tlaku.....	36
22.2.3	Připojení stlačeného vzduchu .....	36
23	ČIŠTĚNÍ, ÚDRŽBA, SKLADOVÁNÍ, LIKVIDACE .....	36
23.1	Čištění .....	37
23.2	Údržba .....	37
23.2.1	Plán údržby.....	37
23.2.2	Vypuštění zkondenzované vody .....	37



23.2.3	Čištění vzduchového filtru .....	38
23.2.4	Výměna oleje .....	38
23.2.5	Kontrola / výměna řemene .....	38
23.3	Skladování .....	38
23.4	Likvidace .....	39
24	ODSTRAŇOVÁNÍ CHYB .....	39
25	PREDSLOV (SK) .....	40
26	BEZPEČNOST .....	41
26.1	Použitie v súlade s určením .....	41
26.1.1	Technické obmedzenia .....	41
26.1.2	Zakázané použitia/nebezpečné chybné použitie .....	41
26.2	Požiadavky na používateľa .....	41
26.3	Bezpečnostné zariadenia .....	42
26.4	Bezpečnostné pokyny .....	42
26.5	Elektrická bezpečnosť .....	42
26.6	Špeciálne bezpečnostné pokyny pre tento stroj .....	43
26.7	Upozornenia na nebezpečenstvá .....	43
27	PREPRAVA .....	44
28	MONTÁŽ .....	44
28.1	Prípravné činnosti .....	44
28.1.1	Rozsah dodávky .....	44
28.1.2	Požiadavky na miesto inštalácie .....	44
28.2	Zostavenie .....	45
28.3	Elektrické pripojenie .....	45
29	PREVÁDZKA .....	46
29.1.1	Prevádzkové pokyny .....	46
29.2	Obsluha a ovládanie .....	46
29.2.1	Zapnutie a vypnutie stroja .....	46
29.2.2	Nastavenie výstupného tlaku .....	46
29.2.3	Vytvorenie prípojky stlačeného vzduchu .....	46
30	ČISTENIE, ÚDRŽBA, SKLADOVANIE, LIKVIDÁCIA .....	46
30.1	Čistenie .....	47
30.2	Údržba .....	47
30.2.1	Plán údržby .....	47
30.2.2	Vypustenie kondenzátu .....	47
30.2.3	Čistenie vzduchového filtra .....	48
30.2.4	Výměna oleja .....	48
30.2.5	Kontrola/výměna remeňa .....	48
30.3	Skladovanie .....	48
30.4	Likvidácia .....	49
31	ODSTRÁNENIE CHÝB .....	49
32	ELEKTRISCHER SCHALTPLAN / WIRING DIAGRAM .....	50
33	ERSATZTEILE / SPARE PARTS .....	50
33.1	Ersatzteilbestellung / Spare parts order .....	50
33.2	Explosionszeichnung / Exploded view / Výkres v rozloženém stavu / Výkres rozloženej zostavy .....	52
33.3	Ersatzteilliste / Spare part list / Seznam náhradních dílů / Zoznam náhradných dielov .....	53
34	ZUBEHÖR / ACCESSORIES / PŘÍSLUŠENSTVÍ / PRÍSLUŠENSTVO .....	53
35	EG-KONFORMITÄTSERKLÄRUNG / CE-CERTIFICATE OF CONFORMITY / EU PROHLÁŠENÍ O SHODĚ / EÚ VYHLÁSENIE O ZHODE .....	54
36	GARANTIEERKLÄRUNG (DE) .....	55
37	GUARANTEE TERMS (EN) .....	56



38	PROHLÁŠENÍ O ZÁRUCE (CZ) .....	57
39	VYHLÁSENIE O POSKYTNUTÍ ZÁRUKY (SK) .....	58
40	PRODUKTBOBACHTUNG   PRODUCT MONITORING .....	59

## 2 SICHERHEITSZEICHEN / SAFETY SIGNS / BEZPEČNOSTNÍ ZNAČKY / BEZPEČNOSTNÉ ZNAČKY

DE	SICHERHEITSZEICHEN BEDEUTUNG DER SYMBOLE	EN	SAFETY SIGNS DEFINITION OF SYMBOLS	CZ	BEZPEČNOSTNÍ ZNAČKY VÝZNAM SYMBOLŮ	SK	BEZPEČNOSTNÁ ZNAČKA VÝZNAM SYMBOLOV
----	--	----	--	----	--	----	---



**DE** **CE-KONFORM:** Dieses Produkt entspricht den EU-Richtlinien.  
**EN** **EC-CONFORM:** This product complies with the EC-directives.  
**CZ** **CE SHODA:** Tento výrobek vyhovuje směrnici EU.  
**SK** **V ZHODE S CE:** Tento produkt vyhovuje smerniciam EÚ.

**DE** **BETRIEBSANLEITUNG LESEN!** Lesen Sie die Betriebs- und Wartungsanleitung Ihrer Maschine aufmerksam durch und machen Sie sich mit den Bedienelementen der Maschine gut vertraut, um die Maschine ordnungsgemäß zu bedienen und so Schäden an Mensch und Maschine vorzubeugen.



**EN** **READ THE MANUAL!** Read the user and maintenance carefully and get familiar with the controls in order to use the machine correctly and to avoid injuries and machine defects.

**CZ** **PŘEČTĚTE SI NÁVOD K PROVOZU!** Přečtěte si pozorně návod k použití a údržbě stroje a dobře se seznámte s jeho ovládacími prvky, abyste mohli stroj správně ovládat, čímž zabráníte škodám na zdraví osob i poškození stroje.

**SK** **PREČÍTAJTE SI NÁVOD NA POUŽITIE!** Pozorne si prečítajte návod na použitie a údržbu vášho stroja a oboznámte sa s ovládacími prvkami stroja, aby ste dokázali riadne ovládať, ako aj obsluhovať stroj a vyvarovali sa tak ublíženiu na zdraví a škodám na stroji.

**DE** **WARNUNG!** Beachten Sie die Sicherheitssymbole! Die Nichtbeachtung der Vorschriften und Hinweise zum Einsatz der Maschine kann zu schweren Personenschäden und tödliche Gefahren mit sich bringen.



**EN** **ATTENTION!** Ignoring the safety signs and warnings applied on the machine as well as ignoring the security and operating instructions can cause serious injuries and even lead to death.

**CZ** **VAROVÁNÍ!** Respektujte bezpečnostní symboly! Nedodržování předpisů a pokynů k použití stroje může způsobit vážné škody na zdraví osob a smrtelná nebezpečí.

**SK** **VAROVANIE!** Dbajte na bezpečnostné symboly! Nedodržiavanie predpisov, upozornení, pokynov a oznámení, ktoré sa týkajú použitia stroja, môže spôsobiť ťažké ublíženia na zdraví a smrteľné nebezpečenstvá.



**DE** Schutzausrüstung tragen!

**EN** Wear protective equipment!

**CZ** Používejte ochranné prostředky!

**SK** Noste ochranné pracovné prostriedky!



**DE** Warnung vor gefährlicher elektrischer Spannung!

**EN** Beware of dangerous electrical voltage!

**CZ** Varování před nebezpečným elektrickým napětím!

**SK** Varovanie pred nebezpečným elektrickým napätím!



**DE** Verbrennungsgefahr!

**EN** Burn hazard!

**CZ** Nebezpečí popálení!

**SK** Nebezpečenstvo popálenia!



**DE** Achtung vor automatischen Anlauf!

**EN** Attention! Motor starts automatically!

**CZ** Pozor na automatický rozběh!

**SK** Pozor pred automatickým uvedením do chodu!



**DE** Nicht ohne Schutzgitter betreiben!

**EN** Do not operate without safety protection!

**CZ** Nepoužívejte bez ochranné mřížky!

**SK** Neprevádzkujte bez ochranných mreží!



**DE** ACHTUNG: Öl kontrollieren!

**EN** ATTENTION: Check Oil!

**CZ** POZOR: Kontrolujte olej!

**SK** POZOR: Skontrolujte olej!

**DE** **Warnschilder und/oder Aufkleber an der Maschine, die unleserlich sind oder entfernt wurden, sind umgehend zu erneuern.**

**EN** **Missing or non-readable security stickers have to be replaced immediately.**

**CZ** **Výstražné štítky a/nebo nálepky na stroji, které jsou nečitelné či byly odstraněny, je nutné ihned obnovit!**

**SK** **Varovné štítky a/alebo nálepky na stroji, ktoré sú nečitateľné alebo boli odstránené, musíte okamžite nahradiť novými.**



**3 TECHNIK / TECHNICS / TECHNICKÁ ČÁST / TECHNIKA**

**3.1 Lieferumfang / Delivery content / Rozsah dodávky / Rozsah dodávky**



Nr.	Bezeichnung / Description	Qty.	Nr.	Bezeichnung / Description	Qty.
<b>1</b>	Druckbehälter mit Motor, Kompressor und Schalteinheit / vessl with motor, compressor and switch unit / Tlaková nádoba s motorem, kompresorem a spínací jednotkou / Tlaková nádoba s motorom, kompresor a spínacia jednotka	1	<b>5</b>	Lenkrolle mit Befestigungsmaterial / swivel wheel with mounting material / Otočné kolečko s upevňovacím materiálom / Otočné koliesko s upevňovacím materiálom	1
<b>2</b>	Transportgriff / handle / Transportní rukojeť / Prepravná rukoväť	1	<b>6</b>	Öleinfüllschraube / oil filler plug / Šroub na nalévání oleje / Skrutka na naplnenie oleja	1
<b>3</b>	Rad / wheel / Kotač / Roue / Kolo / Koleso	2	<b>7</b>	Betriebsanleitung / user manual / Kompressor / Compresseur / Návod k použití / Návod na použitie	1
<b>4</b>	Befestigungsmaterial Räder / mounting material wheels / Montážní materiál pro kola / Upevňovací materiál, kolieska	1 Set			

**3.2 Komponenten / Components / Komponenty / Komponenty**

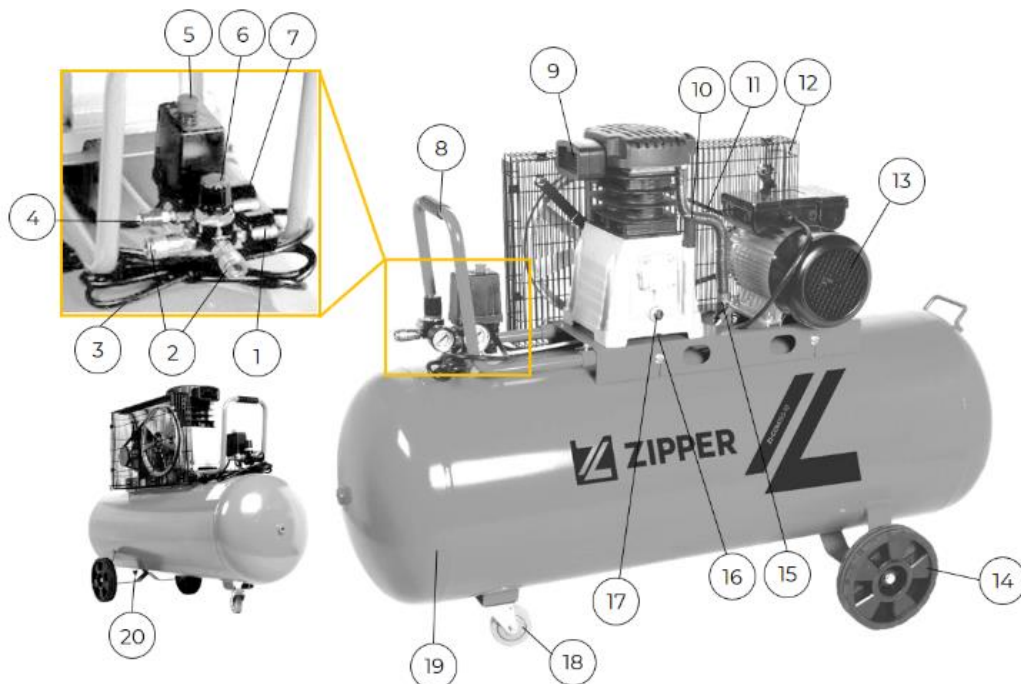



Nr.	Bezeichnung / description	Nr.	Bezeichnung / description
1	Manometer für Ausgangsdruck / manometer for output pressure / Manometr pro výstupní tlak / Manometer pre výstupný tlak / Manometer pre výstupný tlak	11	Riemen / belt / Řemen / Remene
2	Luftanschluss / air connection / Připojení vzduchu / Přípojka vzduchu	12	Schutzgitter / protective grille / Ochranná mřížka / Ochranné mreže
3	Netzkabel mit Stecker / cable with plug / Síťový kabel se zástrčkou / Sietový kábel so zástrčkou	13	Motor / motor / Motor / Motor
4	Sicherheitsventil / safety valve / Bezpečnostní ventil / Poistný/bezpečnostný ventil	14	Rad / wheel / Kotač / Roue / Kolo / Koleso
5	EIN-AUS-Schalter / ON-OFF switch / Spínač/vypínač / ZAPÍNAČ-VYPÍNAČ	15	Rückschlagventil / check valve / Zpětný ventil / Spätný ventil
6	Druckregler / pressure regulator / Regulátor tlaku / Regulátor tlaku	16	Ölablassschraube / oil drain screw / Vypouštěcí zátka oleje / Skrutka na vypustenie oleja
7	Manometer Kesseldruck / manometer vessel pressure / Manometr tlaku ve vzdušniku / Manometer tlaku kotla	17	Ölschauglas / oil sight glass / Průzor pro kontrolu oleje / Sklo olejoznaku
8	Transportgriff / handle / Transportní rukojeť / Prepravná rukoväť	18	Lenkrad / swivel wheel / Volant / Otočné koliesko
9	Luftfilter / air filter / Vzduchový filtr / Vzduchový filter	19	Druckbehälter / vessel / Tlaková nádoba / Tlaková nádoba
10	Öleinfüllschraube / oil filler cap / Šroub na nalévání oleje / Skrutka na naplnenie oleja	20	Entwässerungsventil für Kondenswasser / drain valve for condensed water / Ventil pro odvádění zkondenzované vody / Odvodňovací ventil pre kondenzát

### 3.3 Technische Daten / Technical data / Technické údaje / Technické údaje

ZI-COM90-10	
Spannung / voltage / Napětí / Napätie	230 V / 50 Hz
Motorleistung / motor power / Výkon motoru / Výkon motora	2200 W
Druckbehältervolumen / tank capacity / Objem tlakové nádoby / Objem tlakovej nádoby	90 l
Ansaugleistung / air power / Sací výkon / Výkon nasávania	354 l/min
Betriebsdruck / working pressure / Provozní tlak / Prevádzkový tlak	max. 10 bar (1 MPa)
Dauer Druckbehälterfüllung / Tank filling duration / Doba plnění tlakových nádob / Trvanie naplnenia tlakovej nádoby	206 s
Luftleistung / air flow rate / Vzduchový výkon / Vzduchový výkon	@2 bar.....210 l/min @4 bar.....200 l/min @6 bar.....185 l/min @8 bar.....170 l/min @10 bar.....150 l/min
Motordrehzahl / motor speed / Otáčky motoru / Otáčky motora	2850 min <sup>-1</sup>
Empfohlenes Kompressoröl / recommended oil / Doporučený kompresorový olej / Odporúčaný kompresorový olej	SAE30
Ölmenge / oil capacity / Množství oleje / Množstvo oleja	800 ml
Schutzklasse / protection class / Třída ochrany / Stupeň ochrany krytom	IP20
Maschinenmaße (L×B×H) / machine dimensions (L×W×H) / Rozměry stroje (dxšxv) / Rozmery stroja (D x Š x V)	920 × 455 × 820 mm
Verpackungsmaße (L×B×H) / packaging dimensions (L×W×H) / Rozměry obalu (dxšxv) / Rozmery balení (D x Š x V)	1010 × 415 × 870 mm
Gewicht netto / weight net / Hmotnost netto / Hmotnosť netto	67 kg
Gewicht brutto / weight gross / Hmotnost brutto / Hmotnosť brutto	75 kg



Schalldruckpegel $L_{pA}$ / sound pressure level $L_{pA}$ / Hladina akustického tlaku $L_{pA}$ / Hladina akustického tlaku $L_{pA}$	72,1 dB(A) k: 2dB(A)
Garantierter Schallleistungspegel $L_{WA}$ guaranteed sound power level $L_{WA}$ / Garantovaná hladina akustického výkonu $L_{WA}$ / Garantovaná hladina akustického výkonu $L_{WA}$	97 dB(A)

**(DE)** Hinweis Geräuschangaben: Die angegebenen Werte sind Emissionswerte und müssen damit nicht zugleich auch sichere Arbeitsplatzwerte darstellen. Obwohl es eine Korrelation zwischen Emissions- und Immissionspegeln gibt, kann daraus nicht zuverlässig abgeleitet werden, ob zusätzliche Vorsichtsmaßnahmen notwendig sind oder nicht. Faktoren, welche den am Arbeitsplatz tatsächlich vorhandenen Immissionspegel beeinflussen, beinhalten die Eigenart des Arbeitsraumes und andere Geräuschquellen, d. h. die Zahl der Maschinen und anderer benachbarter Arbeitsvorgänge. Die zulässigen Arbeitsplatzwerte können ebenso von Land zu Land variieren. Diese Information soll jedoch den Anwender befähigen, eine bessere Abschätzung von Gefährdung und Risiko vorzunehmen.

**(EN)** Notice noise emission: The values given are emission values and therefore do not have to represent safe workplace values at the same time. Although there is a correlation between emission and immission levels, it cannot be reliably deduced whether additional precautions are necessary or not. Factors influencing the actual immission level at the workplace include the nature of the workspace and other noise sources, i.e. the number of machines and other adjacent operations. The permissible workplace values may also vary from country to country. However, this information should enable the user to make a better assessment of hazard and risk.

**(CZ)** Oznámení - údaje o hlučnosti: Uvedené hodnoty jsou emisní hodnoty, a proto nemusejí současně představovat i bezpečné hodnoty na pracovišti. Přestože existuje korelace mezi hladinami emisí a imisí, nelze z ní spolehlivě odvodit, zda jsou nutná další preventivní opatření, či nikoli. Mezi faktory, které ovlivňují skutečnou hladinu imisí na pracovišti, patří charakter pracovního prostoru a další zdroje hluku, tj. počet strojů a dalších sousedních pracovních procesů. Přípustné hodnoty na pracovišti se rovněž mohou v jednotlivých zemích lišit. Tato informace však má uživateli umožnit lépe posoudit ohrožení a riziko.

**(SK)** Oznámenie týkajúce sa údajov o hlučnosti: Uvedené hodnoty sú emisné hodnoty a zároveň tým nemusia predstavovať aj bezpečné hodnoty na pracovisku. Napriek tomu, že existuje korelácia medzi emisnými a imisnými hladinami, nemožno z toho spoľahlivo vyvodit, či sú alebo nie sú potrebné dodatočné preventívne bezpečnostné opatrenia. Faktory, ktoré ovplyvňujú na pracovisku skutočne pretrvávajúcu imisnú hladinu, zahŕňajú osobitosť pracovného priestoru a iné zdroje zvukov, tzn. počet strojov a iných susediacich pracovných postupov. Povolené hodnoty na pracovisku sa taktiež môžu líšiť medzi jednotlivými krajinami. Táto informácia by však mala používateľa kvalifikovať na to, aby lepšie odhadol ohrozenie a riziko.



## 4 VORWORT (DE) Sehr geehrter Kunde!

Diese Betriebsanleitung enthält Informationen und wichtige Hinweise zur Inbetriebnahme und Handhabung der Kompressoren ZI-COM90-10, nachfolgend als „Maschine“ in diesem Dokument bezeichnet.



Die Betriebsanleitung ist Bestandteil der Maschine und darf nicht entfernt werden. Bewahren Sie sie für spätere Zwecke an einem geeigneten, für Nutzer (Betreiber) leicht zugänglichen Ort auf und legen Sie sie der Maschine bei, wenn sie an Dritte weitergegeben wird!

### **Beachten Sie im Besonderen das Kapitel Sicherheit!**

Halten Sie sich an die Sicherheits- und Gefahrenhinweise. Missachtung kann zu ernststen Verletzungen führen.

Durch die ständige Weiterentwicklung unserer Produkte können Abbildungen und Inhalte geringfügig abweichen. Sollten Sie Fehler feststellen, informieren Sie uns bitte.

Technische Änderungen vorbehalten!

### **Kontrollieren Sie die Ware nach Erhalt unverzüglich und vermerken Sie etwaige Beanstandungen bei der Übernahme durch den Zusteller auf dem Frachtbrief!**

**Transportschäden sind innerhalb von 24 Stunden separat an uns zu melden.**

**Für nicht vermerkte Transportschäden kann Zipper keine Gewährleistung übernehmen.**

## **Urheberrecht**

© 2023

Diese Dokumentation ist urheberrechtlich geschützt. Alle Rechte bleiben vorbehalten! Insbesondere der Nachdruck, die Übersetzung und die Entnahme von Fotos und Abbildungen werden gerichtlich verfolgt.

Als Gerichtsstand gilt das Landesgericht Linz oder das für 4707 Schlüsslberg zuständige Gericht.

## **Kundendienstadresse**

### **ZIPPER MASCHINEN GmbH**

Gewerbepark 8, 4707 Schlüsslberg  
AUSTRIA

Tel.: +43 7248 61116-700

info@zipper-maschinen.at



## 5 SICHERHEIT

Dieser Abschnitt enthält Informationen und wichtige Hinweise zur sicheren Inbetriebnahme und Handhabung der Maschine.



Zu Ihrer Sicherheit lesen Sie diese Betriebsanleitung vor Inbetriebnahme aufmerksam durch. Das ermöglicht Ihnen den sicheren Umgang mit der Maschine, und Sie beugen damit Missverständnissen sowie Personen- und Sachschäden vor. Beachten Sie außerdem die an der Maschine verwendeten Symbole und Piktogramme sowie die Sicherheits- und Gefahrenhinweise!

### 5.1 Bestimmungsgemäße Verwendung

Die Maschine ist ausschließlich für folgende Tätigkeiten bestimmt:

*Für die Erzeugung von Druckluft innerhalb der technischen Daten. Die Maschine kann in verschiedenen Arbeitsbereichen wie z. B. Nachfüllen von Autoreifen oder mit Druckluftwerkzeugen wie z.B. Nagelgeräte, Klammer-Heftgeräte, Druckluftschwingschleifer o. ä. verwendet werden.*

#### HINWEIS



ZIPPER MASCHINEN GmbH übernimmt keine Verantwortung oder Gewährleistung für eine andere oder darüber hinausgehende Verwendung und daraus resultierende Sach- oder Personenschäden.

#### 5.1.1 Technische Einschränkungen

Die Maschine ist für den Einsatz unter folgenden Bedingungen bestimmt:

Rel. Feuchtigkeit	max. 70 %
Temperatur (Betrieb)	+5° C bis +40° C
Temperatur (Lagerung, Transport)	-25° C bis +55° C

#### 5.1.2 Verbotene Anwendungen / Gefährliche Fehlanwendungen

- Betreiben der Maschine ohne adäquate körperliche und geistige Eignung.
- Betreiben der Maschine ohne Kenntnis der Betriebsanleitung.
- Ändern der Maschinenkonstruktion.
- Betreiben der Maschine in explosionsgefährdeter Umgebung.
- Betreiben der Maschine außerhalb der in dieser Betriebsanleitung angegebenen technischen Grenzen.
- Entfernen der an der Maschine angebrachten Sicherheitskennzeichnungen.
- Verändern, Umgehen oder außer Kraft setzen der Sicherheitseinrichtungen der Maschine.
- Die Maschine ist nicht für den Dauerbetrieb bzw. uneingeschränkten, gewerblichen Betrieb geeignet und darf nur in trockene Räumen eingesetzt werden.
- Ein Zielen mit der Druckluftpistole auf Personen ist untersagt.

Die nicht bestimmungsgemäße Verwendung bzw. die Missachtung der in dieser Betriebsanleitung dargelegten Ausführungen und Hinweise hat das Erlöschen sämtlicher Gewährleistungs- und Schadenersatzansprüche gegenüber der ZIPPER MASCHINEN GmbH zur Folge.

### 5.2 Anforderungen an Benutzer

Die Maschine ist für die Bedienung durch eine Person ausgelegt. Voraussetzungen für das Bedienen der Maschine sind die körperliche und geistige Eignung sowie Kenntnis und Verständnis der Betriebsanleitung. Personen, die aufgrund ihrer physischen, sensorischen oder geistigen Fähigkeiten, ihrer Unerfahrenheit oder ihrer Unkenntnis nicht in der Lage sind, die Maschine sicher bedienen, dürfen die Maschine nicht ohne Aufsicht oder Anweisung durch eine verantwortliche Person benutzen.

**Bitte beachten Sie, dass örtlich geltende Gesetze und Bestimmungen das Mindestalter des Bedieners festlegen und die Verwendung dieser Maschine einschränken können!**



**Arbeiten an elektrischen Bauteilen oder Betriebsmitteln dürfen nur von einer Elektrofachkraft durchgeführt oder unter Anleitung und Aufsicht einer Elektrofachkraft vorgenommen werden.**

Legen Sie ihre persönliche Schutzausrüstung vor Arbeiten an der Maschine an.

### 5.3 Sicherheitseinrichtungen

Die Maschine ist mit folgender Sicherheitseinrichtung ausgestattet:

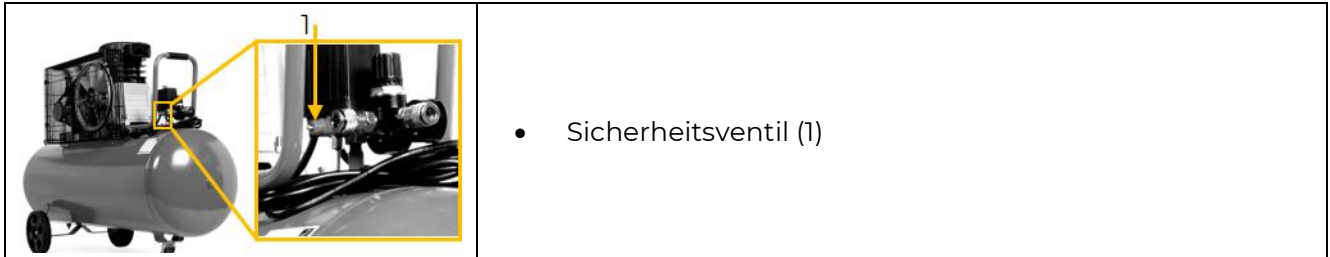

### 5.4 Sicherheitshinweise

Zur Vermeidung von Fehlfunktionen, Schäden und gesundheitlichen Beeinträchtigungen sind bei Arbeiten mit der Maschine neben den allgemeinen Regeln für sicheres Arbeiten folgende Punkte zu berücksichtigen:

- Kontrollieren Sie die Maschine vor Inbetriebnahme auf Vollständigkeit und Funktion. Benutzen Sie die Maschine nur dann, wenn die für die Bearbeitung erforderlichen trennenden Schutzeinrichtungen und andere nicht trennende Schutzeinrichtungen angebracht sind.
- Achten Sie darauf, dass sich die Schutzeinrichtungen in gutem Betriebszustand befinden und richtig gewartet sind.
- Wählen Sie als Aufstellort einen ebenen, erschütterungsfreien Untergrund.
- Sorgen Sie für ausreichend Platz rund um die Maschine.
- Sorgen Sie für ausreichende Lichtverhältnisse am Arbeitsplatz, um stroboskopische Effekte zu vermeiden.
- Achten Sie auf ein sauberes Arbeitsumfeld.
- Halten Sie den Bereich rund um die Maschine frei von Hindernissen (z. B. Staub, Späne, abgeschnittene Werkstücke etc.).
- Verwenden Sie nur einwandfreies Werkzeug, das frei von Rissen und anderen Fehlern (z. B. Deformationen) ist.
- Entfernen Sie Werkzeugschlüssel und anderes Einstellwerkzeug, bevor Sie die Maschine einschalten.
- Überprüfen Sie die Verbindungen der Maschine vor jeder Verwendung auf ihre Festigkeit.
- Lassen Sie die laufende Maschine niemals unbeaufsichtigt. Schalten Sie die Maschine vor dem Verlassen des Arbeitsbereiches aus und sichern Sie sie gegen unbeabsichtigte bzw. unbefugte Wiederinbetriebnahme.
- Die Maschine darf nur von Personen betrieben, gewartet oder repariert werden, die mit ihr vertraut sind und die über die im Zuge dieser Arbeiten auftretenden Gefahren unterrichtet sind.
- Stellen Sie sicher, dass sich Unbefugte nur in entsprechendem Sicherheitsabstand zur Maschine aufhalten und halten Sie insbesondere Kinder von der Maschine fern.
- Arbeiten Sie immer mit Bedacht und der nötigen Vorsicht und wenden Sie auf keinen Fall übermäßige Gewalt an.
- Überbeanspruchen Sie die Maschine nicht!
- Verbergen Sie lange Haare unter einem Haarschutz.
- Tragen Sie eng anliegende Arbeitsschutzkleidung sowie geeignete Schutzausrüstung (Augenschutz, Gesichtsschutz und Gehörschutz SI).
- Tragen Sie bei Arbeiten an der Maschine niemals lockeren Schmuck, lose wegstehende Bekleidung oder Accessoires (z. B. Krawatte, Schal).
- Unterlassen Sie das Arbeiten an der Maschine bei Müdigkeit, Unkonzentriertheit bzw. unter Einfluss von Medikamenten, Alkohol oder Drogen!



- Verwenden Sie die Maschine nicht in Bereichen, in denen Dämpfe von Farben, Lösungsmitteln oder brennbaren Flüssigkeiten eine potenzielle Gefahr darstellen (Brand- bzw. Explosionsgefahr!).
- Setzen Sie die Maschine vor Einstell-, Umrüst-, Reinigungs-, Wartungs- oder Instandhaltungsarbeiten etc. still und trennen Sie die Maschine von der Spannungsversorgung. Warten Sie vor der Aufnahme von Arbeiten an der Maschine den völligen Stillstand aller Werkzeuge bzw. Maschinenteile ab und sichern Sie die Maschine gegen unbeabsichtigtes Wiedereinschalten.

## **5.5 Elektrische Sicherheit**

- Achten Sie darauf, dass die Maschine geerdet ist.
- Verwenden Sie nur geeignete Verlängerungskabel.
- Ein beschädigtes oder verheddertes Kabel erhöht die Stromschlaggefahr. Behandeln Sie das Kabel sorgfältig. Benutzen Sie das Kabel niemals zum Tragen, Ziehen oder Abtrennen der Maschine. Halten Sie das Kabel vor Hitze, Öl, scharfen Kanten oder beweglichen Teilen fern.
- Verwenden Sie vorschriftsmäßige Stecker und passende Steckdosen, um die Stromschlaggefahr zu reduzieren.
- Wasser, das in die Maschine eindringt, erhöht die Stromschlaggefahr. Setzen Sie die Maschine keinem Regen oder keiner Nässe aus.
- Der Einsatz der Maschine ist nur dann statthaft, wenn die Stromquelle mit einem Fehlerstrom-Schutzschalter geschützt ist.
- Stellen Sie sicher, dass der Hauptschalter der Maschine ausgeschaltet ist, bevor sie an die Spannungsversorgung angeschlossen wird.
- Benutzen Sie die Maschine nur, wenn der EIN-AUS-Schalter in einwandfreien Zustand ist.

## **5.6 Spezielle Sicherheitshinweise für diese Maschine**

- Die Maschine darf nur in geeigneten Räumen (gut belüftet, Umgebungstemperatur +5°C bis 40°C) betrieben werden. Im Raum dürfen sich keine Stäube, keine Säuren, Dämpfe, explosive oder entflammbare Gase befinden.
- Die Maschine darf nur von einer Person bedient werden.
- Legen Sie keine Lappen, Gefäße oder andere Materialien auf die Maschine.

### **Sicherheitshinweise beim Arbeiten mit Druckluftpistolen**

- Verdichter und Leitungen erreichen im Betrieb hohe Temperaturen. Berührungen führen zu Verbrennungen.
- Beim Lösen der Schlauchkupplung ist das Kupplungsstück des Schlauches mit der Hand festzuhalten. So werden Verletzungen durch einen zurückschnellenden Schlauch vermieden.

### **Sicherheitshinweise beim Farbspritzen**

- Keine Lacke oder Lösungsmittel mit einem Flammpunkt von weniger als 55° C verarbeiten.
- Lacke und Lösungsmittel nicht erwärmen.
- Werden gesundheitsschädliche Flüssigkeiten verarbeitet, sind zum Schutz Filtergeräte (Gesichtsmasken) erforderlich. Beachten Sie auch die von den Herstellern solcher Stoffe gemachten Angaben über Schutzmaßnahmen.
- Die auf den Umverpackungen der verarbeiteten Materialien angebrachten Angaben und Kennzeichnungen der Gefahrstoffverordnung sind zu beachten. Gegebenenfalls sind zusätzliche Schutzmaßnahmen zu treffen, insbesondere sind geeignete Kleidung und Masken zu tragen.
- Während des Spritzvorgangs sowie im Arbeitsraum darf nicht geraucht werden. Auch Farbdämpfe sind leicht brennbar.
- Feuerstellen, offenes Licht oder funkenschlagende Maschinen dürfen nicht vorhanden bzw. betrieben werden.
- Speisen und Getränke nicht im Arbeitsraum aufbewahren oder verzehren. Farbdämpfe sind schädlich.
- Der Arbeitsraum muss größer als 30 m<sup>3</sup> sein und es muss ausreichender Luftwechsel beim Spritzen und Trocknen gewährleistet sein. Nicht gegen den Wind spritzen. Grundsätzlich



beim Verspritzen von brennbaren bzw. gefährlichen Spritzgütern die Bestimmungen der örtlichen Behörde beachten.

- In Verbindung mit dem PVC-Druckschlauch keine Medien wie Testbenzin, Butylalkohol und Methylenchlorid verarbeiten (verminderte Lebensdauer).

#### **Betrieb von Druckbehältern nach Druckbehälterverordnung**

- Wer einen Druckbehälter betreibt, hat diesen in einem ordnungsgemäßen Zustand zu erhalten, ordnungsgemäß zu betreiben, zu überwachen, notwendige Instandhaltungs- und Instandsetzungsarbeiten unverzüglich vorzunehmen und die den Umständen nach erforderlichen Sicherheitsmaßnahmen zu treffen.
- Ein Druckbehälter darf nicht betrieben werden, wenn er Mängel aufweist, durch die Beschäftigte oder Dritte gefährdet werden.
- Der Druckbehälter ist regelmäßig auf Beschädigungen, wie z. B. Rost zu kontrollieren.

### **5.7 Gefahrenhinweise**

Trotz bestimmungsgemäßer Verwendung können bestimmte Restrisikofaktoren nicht vollständig ausgeräumt werden.

Bedingt durch Aufbau und Konstruktion der Maschine können Gefährdungssituationen auftreten, die in dieser Bedienungsanleitung wie folgt gekennzeichnet sind:

#### **GEFAHR**



Ein auf diese Art gestalteter Sicherheitshinweis weist auf eine unmittelbar gefährliche Situation hin, die zum Tod oder zu schweren Verletzungen führt, wenn sie nicht gemieden wird.

#### **WARNUNG**



Ein solcherart gestalteter Sicherheitshinweis weist auf eine möglicherweise gefährliche Situation hin, die zu schweren Verletzungen oder sogar zum Tod führen kann, wenn sie nicht gemieden wird.

#### **VORSICHT**



Ein auf diese Weise gestalteter Sicherheitshinweis weist auf eine möglicherweise gefährliche Situation hin, die zu geringfügigen oder leichten Verletzungen führen kann, wenn sie nicht gemieden wird.

#### **HINWEIS**



Ein derartig gestalteter Sicherheitshinweis weist auf eine möglicherweise gefährliche Situation hin, die zu Sachschäden führen kann, wenn sie nicht gemieden wird.

Ungeachtet aller Sicherheitsvorschriften sind und bleiben Ihr gesunder Hausverstand und Ihre entsprechende technische Eignung/Ausbildung die wichtigsten Sicherheitsfaktoren bei der fehlerfreien Bedienung der Maschine. **Sicheres Arbeiten hängt von Ihnen ab!**

## **6 TRANSPORT**

Transportieren Sie die Maschine in der Verpackung zum Aufstellort. Zum Manövrieren der Maschine in der Verpackung kann z. B. ein Paletten-Hubwagen oder ein Gabelstapler mit entsprechender Hubkraft verwendet werden. Die Angaben finden Sie im Kapitel Technische Daten. Für einen ordnungsgemäßen Transport beachten Sie die Anweisungen und Angaben auf der Transportverpackung bezüglich Schwerpunkt, Anschlagstellen, Gewicht, einzusetzende Transportmittel sowie vorgeschriebene Transportlage etc. Beachten Sie, dass sich die gewählten Hebeeinrichtungen (Kran, Stapler, Hubwagen, Lastanschlagmittel etc.) in einwandfreiem Zustand befinden. Achten Sie beim Heben, Tragen und Absetzen der Last auf die richtige Körperhaltung.



Zusammengebaut und über kurze Wegstrecken kann die Maschine auch mittels seiner Räder transportiert werden.

## 7 MONTAGE

### 7.1 Vorbereitende Tätigkeiten

#### 7.1.1 Lieferumfang

Überprüfen Sie nach Erhalt der Lieferung, ob alle Teile in Ordnung sind. Melden Sie Beschädigungen oder fehlende Teile umgehend Ihrem Händler oder der Spedition. Sichtbare Transportschäden müssen außerdem gemäß den Bestimmungen der Gewährleistung unverzüglich auf dem Lieferschein vermerkt werden, ansonsten gilt die Ware als ordnungsgemäß übernommen.

#### 7.1.2 Anforderungen an den Aufstellort



Der gewählte Aufstellort muss einen passenden Anschluss an die Spannungsversorgung gewährleisten. Platzieren Sie die Maschine auf einem ebenen, soliden Untergrund.

Der Raumbedarf zuzüglich eines Abstandes von ca. 50 Zentimetern zu Wänden und anderen Objekten resultiert aus den technischen Daten (Abmessungen, Gewicht) ihrer Maschine. Berücksichtigen Sie bei der Bemessung des erforderlichen Raumbedarfs, dass eine ungehinderte Luftzufuhr zur Maschine hin gewährleistet sein muss, sowie die Bedienung, Wartung und Instandsetzung der Maschine jederzeit ohne Einschränkungen möglich sein muss.

Der Aufstellort der Maschine muss den örtlichen Sicherheitsvorschriften entsprechen sowie den ergonomischen Anforderungen an einen Arbeitsplatz mit ausreichenden Lichtverhältnissen erfüllen.

### 7.2 Zusammenbau

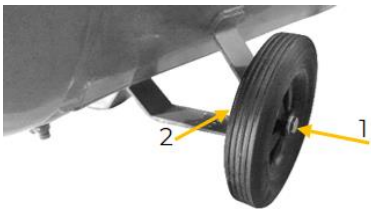
Die Maschine kommt vormontiert, es sind die zum Transport abmontierten Bauteile nach folgender Anleitung zu montieren und die elektrische Verbindung herzustellen.

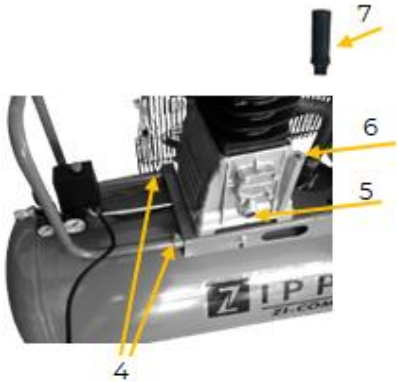
	<b>1. Räder montieren</b> <ul style="list-style-type: none"><li>• Befestigen Sie das Rad mit der Schraube (1) und Unterlegscheibe und Mutter (2) an der Radhalterung des Kompressors.</li><li>• Wiederholen Sie diesen Vorgang mit dem 2. Rad.</li></ul>
	<b>2. Lenkrolle montieren</b> <ul style="list-style-type: none"><li>• Fixieren Sie die schwenkbare Lenkrolle mit 4 Schrauben, Unterlegscheiben und Muttern an der vorgesehenen Halterung (3).</li></ul>
	<b>3. Transportgriff montieren</b> <ul style="list-style-type: none"><li>• Entfernen Sie die Schrauben der Bohrungen (4).</li><li>• Schieben Sie den Transportgriff in die Bohrungen und fixieren Sie diesen mit den Schrauben (4).</li></ul> <b>4. Öl kontrollieren und ggf. nachfüllen</b> <ul style="list-style-type: none"><li>• Stellen Sie die Maschine auf ebenen Untergrund.</li><li>• Kontrollieren Sie am Ölschauglas (5), ob Öl bis zur mittigen Markierung eingefüllt ist. Falls nicht, bitte Öl nachfüllen.</li></ul> <b>Öl einfüllen</b> <ul style="list-style-type: none"><li>• Entfernen Sie den Transportstopfen der Öleinfüllöffnung (6).</li></ul>



- Füllen Sie das Öl in die Öleinfüllöffnung (6) bis zur mittigen Markierung im Ölschauglas (5).
- 5. Montage Öleinfüllschraube**
- Schließen Sie die Öffnung (6) mit der Öleinfüllschraube (7).

### 7.3 Elektrischer Anschluss

#### WARNUNG



##### Gefährliche elektrische Spannung!

Verletzungsgefahr durch gefährliche elektrische Spannung!

- Das Anschließen der Maschine, an die Spannungsversorgung sowie die damit verbundenen Überprüfungen dürfen nur von einer Elektrofachkraft durchgeführt oder unter Anleitung und Aufsicht einer Elektrofachkraft vorgenommen werden!

- Prüfen Sie, ob die Nullverbindung (wenn vorhanden) und die Schutzerdung funktionieren.
- Prüfen Sie, ob die Speisespannung und die Frequenz den Angaben der Maschine entsprechen.

#### HINWEIS



##### Abweichung der Speisespannung und der Frequenz!

Eine Abweichung vom Wert der Speisespannung von  $\pm 5\%$  ist zulässig. Im Speisernetz der Maschine muss eine Kurzschlussicherung vorhanden sein!

- Verwenden Sie ein Versorgungskabel, das den elektrischen Anforderungen entspricht (z.B. H07RN, H05RN) und entnehmen Sie den erforderlichen Querschnitt des Versorgungskabels einer Strombelastbarkeitstabelle. Achten Sie dabei auf die Maßnahmen zum Schutz gegen mechanische Beschädigungen.
- Stellen Sie sicher, dass die Spannungsversorgung mit einem Fehlerstrom-Schutzschalter geschützt ist.
- Schließen Sie die Maschine nur an eine ordnungsgemäß geerdete Steckdose an.
- Achten Sie bei der Benützung eines Verlängerungskabels auf die zur Anschlussleistung der Maschine passenden Dimension. Die Anschlussleistung finden Sie in den technischen Daten, die Zusammenhänge von Leitungsquerschnitt und Leitungslängen entnehmen Sie der Fachliteratur oder informieren Sie sich bei einem Fachelektriker.
- Ein beschädigtes Kabel ist umgehend zu erneuern.

## 8 BETRIEB

Betreiben Sie die Maschine nur im einwandfreien Zustand. Vor jedem Betrieb ist eine Sichtprüfung der Maschine durchzuführen. Sicherheitseinrichtungen, elektrische Leitungen und Bedienelemente sind genauestens zu kontrollieren.

### 8.1 Betriebshinweise

- Vor Inbetriebnahme Ölstand in der Kompressorpumpe kontrollieren.
- Maschine in der Nähe des Verbrauchers aufstellen. Lange Luftleitungen und lange Zuleitungen (Verlängerungskabel) sind zu vermeiden.
- Auf trockene und staubfreie Ansaugluft achten.
- Die Maschine nicht in feuchten oder nassen Räumen betreiben.
- Die Maschine nur auf festem, ebenem Untergrund betreiben
- Sicherheitsventil muss vor dem Start geschlossen sein.
- Beim Lösen der Schlauchkupplung ist das Kupplungsstück des Schlauches mit der Hand festzuhalten. So werden Verletzungen durch einen zurückschnellenden Schlauch vermieden.
- Achten Sie darauf, dass alle Schläuche und Armaturen für den höchst zulässigen Arbeitsdruck des Kompressors geeignet sind.



- Kontrollieren Sie den Druckbehälter vor jedem Betrieb auf Rost und Beschädigungen. Der Kompressor darf nicht mit einem beschädigten oder rostigen Druckbehälter betrieben werden.

## 8.2 Bedienung

### 8.2.1 Maschine ein- und ausschalten

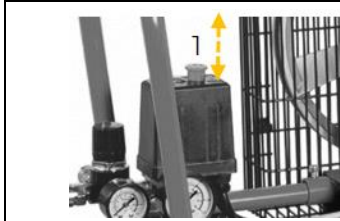

#### Einschalten

- EIN-AUS-Schalter herausziehen.

#### Ausschalten

- EIN-AUS-Schalter hineindrücken.

### 8.2.2 Ausgangsdruck einstellen

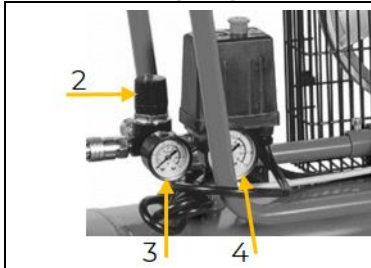

#### Ausgangsdruck

- Stellen Sie mit dem Druckregler (2) den Ausgangsdruck ein.
- Der Ausgangsdruck wird am Manometer (3) angezeigt.

#### Druckbehälterdruck

- Der Druck des Druckbehälters wird am Manometer Druckbehälterdruck (4) angezeigt.

### 8.2.3 Druckluftanschluss herstellen

**HINWEIS:** Druckluftanschluss nur bei drucklosem Kessel durchführen!

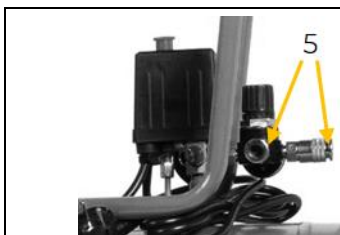

- Zum Anschließen eines Verbrauchers den Nippel des Druckluftschlauches in eine Kupplung stecken (5). Die Hülse springt automatisch nach vor.
- Zum Trennen die Hülse zurückziehen und den Schlauch entfernen.

## 9 REINIGUNG, WARTUNG, LAGERUNG, ENTSORGUNG

### WARNUNG



Das Hantieren an der Maschine bei aufrechter Spannungsversorgung kann zu schweren Verletzungen oder zum Tod führen.

- Maschine vor Reinigungs-, Wartungs- oder Instandhaltungsarbeiten immer von der Spannungsversorgung trennen und gegen unbeabsichtigtes Wiedereinschalten sichern.
- Motor abkühlen lassen.
- Kesseldruck ablassen.

### 9.1 Reinigung

Regelmäßige Reinigung garantiert die lange Lebensdauer Ihrer Maschine und ist Voraussetzung für deren sicheren Betrieb.

### HINWEIS



Falsche Reinigungsmittel können den Lack der Maschine angreifen. Verwenden Sie zum Reinigen keine Lösungsmittel, Nitroverdünnung oder andere Reinigungsmittel, die den Lack der Maschine beschädigen können.

Beachten Sie die Angaben und Hinweise des Reinigungsmittelherstellers.

- Entfernen Sie nach jedem Einsatz Staub- und Schmutzpartikel von der Maschine insbesondere von den Schutzvorrichtungen, Luftschlitzen, Motorgehäuse und Riemenschutzgitter.



- Maschine mit einem feuchten Tuch und gegebenenfalls etwas handelsüblichem Spülmittel säubern oder mit Druckluft bei niedrigem Druck ausblasen.
- Blanke Maschinenteile gegen Korrosion mit einem säurefreien Schmieröl (z. B. Rostschutzmittel WD40) einschmieren.

### 9.2 Wartung

Die Maschine ist wartungsarm und nur wenige Teile müssen gewartet werden. Störungen oder Defekte, die Ihre Sicherheit beeinträchtigen, müssen umgehend behoben werden!

- Prüfen Sie vor jedem Betrieb den einwandfreien Zustand der Sicherheitseinrichtungen.
- Überprüfen Sie regelmäßig den einwandfreien und lesbaren Zustand der Warn- und Sicherheitsaufkleber der Maschine.
- Verwenden Sie ausschließlich vom Hersteller empfohlene Original-Ersatzteile.

#### 9.2.1 Wartungsplan

Art und Grad des Maschinenverschleißes hängen in hohem Maß von den Betriebsbedingungen ab. Die nachfolgend angeführten Intervalle gelten bei Verwendung der Maschine innerhalb der technischen Grenzen:

Intervall	Komponenten	Maßnahme
vor dem Betrieb	• Schrauben	• ggf. festziehen oder bei Verlust ersetzen
	• Maschinenteile	• auf Beschädigung – besonders auf Rost – prüfen
	• Ölstand	• Kontrolle, ggf. auffüllen.
nach dem Betrieb	• Kondenswasser	• ablassen, siehe nächstes Kapitel
	• Maschine	• reinigen, besonders die Luftschlitze
alle 20-30 Betriebsstunden	• Luftfilter	• Reinigen
	• Riemen	• Riemenspannung kontrollieren, ggf. wechseln
alle 250 Betriebsstunden	• Öl	• Öl wechseln

#### 9.2.2 Kondenswasser ablassen

Für dauerhafte Haltbarkeit des Druckbehälters ist nach jedem Betrieb das Kondenswasser durch Öffnen des Entwässerungsventils abzulassen.

Das Kondenswasser aus dem Druckbehälter enthält Ölrückstände. Entsorgen Sie das Kondenswasser umweltgerecht!

### HINWEIS



**Öle sind giftig und dürfen nicht in die Umwelt gelangen!** Beachten Sie die Herstellerhinweise, und kontaktieren Sie gegebenenfalls Ihre lokale Behörde für Informationen bezüglich ordnungsgemäßer Entsorgung.

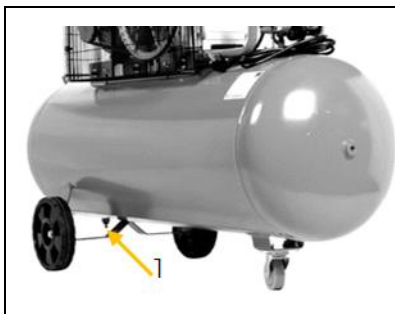

**HINWEIS:** Vergewissern Sie sich, dass ein max. Druck von 1 bar für diese Tätigkeit nicht überschritten wird.

- Stellen Sie ein geeignetes Auffanggefäß unter den Druckbehälter.
- Zum Öffnen drehen Sie das Entwässerungsventil im Uhrzeigersinn (1). Lassen Sie das Kondenswasser in das Auffanggefäß rinne.
- Zum Verschließen drehen Sie das Entwässerungsventil gegen den Uhrzeigersinn (1).

#### 9.2.3 Luftfilter reinigen

Ein verstopfter, schmutziger Luftfilter verringert die Leistungsfähigkeit Ihres Motors erheblich!

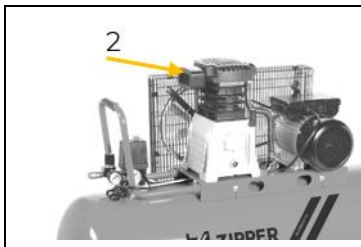

- Lösen Sie die Abdeckung des Luftfilters und nehmen Sie diese ab (2).
- Entnehmen Sie den Luftfilter.
- Reinigen Sie den Luftfilter mit Druckluft bei niedrigem Druck.
- Setzen Sie den Luftfilter wieder ein und montieren Sie die Abdeckung.

### 9.2.4 Öl wechseln

## HINWEIS



**Öle sind giftig und dürfen nicht in die Umwelt gelangen!** Beachten Sie die Herstellerhinweise, und kontaktieren Sie gegebenenfalls Ihre lokale Behörde für Informationen bezüglich ordnungsgemäßer Entsorgung.

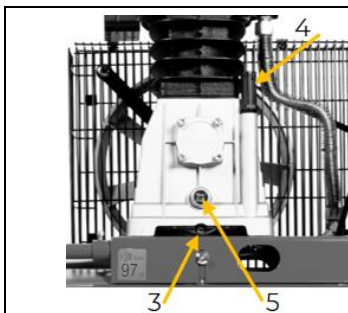

- Lösen Sie die Ölablassschraube (3) und lassen Sie das Öl in ein geeignetes Auffanggefäß rinnen. Schließen Sie die Ölablassschraube wieder.
- Entfernen Sie die Öleinfüllschraube (4).
- Füllen Sie Öl in die Öffnung bis zur mittigen Markierung im Ölschauglas (5).
- Schließen Sie die Öffnung mit der Öleinfüllschraube (4).

### 9.2.5 Riemen kontrollieren / wechseln

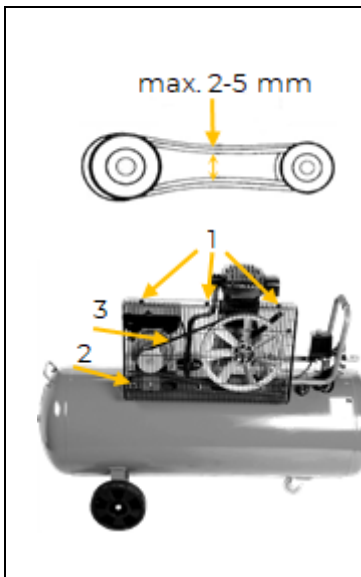

- Kontrollieren**
- Vordere Schutzgitterabdeckung abnehmen.
  - Riemenspannung durch Drucktest kontrollieren.
  - Der Riemen darf max. 5 mm nachgeben.
  - Bei zu wenig Spannung den Riemen spannen.
- Wechseln**
- Lösen Sie die vordere Schutzgitterabdeckung (1).
  - Lockern Sie den Riemen, indem Sie die Befestigungsschrauben (2) des Motors lockern und diesen verschieben.
  - Ersetzen Sie den Riemen (3). Achten Sie darauf, dass der neue Riemen exakt in Linie der beiden Riemenscheiben sitzt, ansonsten die Position anhand der Langlöcher an der Motorbefestigung justieren.
  - Riemen spannen und die Befestigungsschrauben am Motor wieder fixieren (2).
  - Das vordere Schutzgitter wieder anbringen (1).

## 9.3 Lagerung

Wenn die Maschine länger als 30 Tage gelagert wird:

- Maschine ausreichend abkühlen lassen.
- Kesseldruck ablassen.
- Kondenswasser ablassen.
- Reinigen Sie die Maschine und lassen Sie sie trocknen.
- Maschine abdecken.

Lagern Sie die Maschine bei Nichtgebrauch an einem trockenen, frostsicheren und versperrbaren Ort. Trennen Sie die Maschine von der Spannungsversorgung. Stellen Sie sicher, dass Unbefugte und insbesondere Kinder keinen Zugang zur Maschine haben.

**HINWEIS**

Bei unsachgemäßer Lagerung können wichtige Bauteile beschädigt und zerstört werden. Lagern Sie verpackte oder bereits ausgepackte Teile nur unter den vorgesehenen Umgebungsbedingungen!

**9.4 Entsorgung**

Beachten Sie die nationalen Abfallbeseitigungs-Vorschriften. Entsorgen Sie die Maschine, Maschinenkomponenten oder Betriebsmittel niemals im Restmüll. Kontaktieren Sie gegebenenfalls Ihre lokalen Behörden für Informationen bezüglich der verfügbaren Entsorgungsmöglichkeiten.

Wenn Sie bei Ihrem Fachhändler eine neue Maschine oder ein gleichwertiges Gerät kaufen, ist dieser in bestimmten Ländern verpflichtet, Ihre alte Maschine fachgerecht zu entsorgen.

**10 FEHLERBEHEBUNG****WARNUNG****Gefahr durch elektrische Spannung!**

Das Manipulieren an der Maschine bei aufrechter Spannungsversorgung kann zu schweren Verletzungen oder zum Tod führen!

Trennen Sie die Maschine von der Spannungsversorgung, bevor Sie mit den Arbeiten zur Beseitigung von Defekten beginnen!

Motor abkühlen lassen. Kesseldruck ablassen.

Viele mögliche Fehlerquellen können bei ordnungsgemäßem Anschluss der Maschine an die Spannungsversorgung bereits im Vorfeld ausgeschlossen werden.

Sollten Sie sich außer Stande sehen, erforderliche Reparaturen ordnungsgemäß durchzuführen und/oder besitzen Sie die notwendigen Kenntnisse nicht dafür, ziehen Sie immer einen Fachmann zum Beheben des Problems hinzu.

<b>Fehler</b>	<b>Mögliche Ursache</b>	<b>Behebung</b>
<b>Druck kann nicht mehr gespeichert werden</b>	<ul style="list-style-type: none"> <li>• Ventildichtungen defekt</li> </ul>	<ul style="list-style-type: none"> <li>• Ventildichtungen ersetzen</li> </ul>
<b>Motor überhitzt</b>	<ul style="list-style-type: none"> <li>• niedriger Ölstand</li> <li>• verschmutzter Luftfilter</li> </ul>	<ul style="list-style-type: none"> <li>• Öl nachfüllen</li> <li>• Luftfilter reinigen oder ersetzen</li> </ul>
<b>Maschine läuft, produziert aber keinen Druck</b>	<ul style="list-style-type: none"> <li>• verstopfter Luftfilter</li> <li>• defekte Dichtungen</li> <li>• defekte Ventile am Zylinderkopf</li> </ul>	<ul style="list-style-type: none"> <li>• Luftfilter reinigen oder ersetzen</li> <li>• Dichtungen ersetzen</li> <li>• Ventile ersetzen</li> </ul>
<b>Motor lässt sich nicht starten</b>	<ul style="list-style-type: none"> <li>• keine Spannungsversorgung</li> <li>• Motorüberlastungsschutz spricht an</li> </ul>	<ul style="list-style-type: none"> <li>• Spannungsversorgung prüfen bzw. herstellen.</li> <li>• Motor abkühlen lassen und neu starten.</li> </ul>
<b>nach Erreichen des Abschaltendrucks entweicht Druckluft über das Entlastungsventil unter dem Druckschalter bis zum Erreichen des Einschaltendrucks</b>	<ul style="list-style-type: none"> <li>• Rückschlagventil undicht oder defekt</li> <li>• Rückschlagventil beschädigt</li> </ul>	<ul style="list-style-type: none"> <li>• Rückschlagventileinsatz reinigen oder ersetzen</li> <li>• Rückschlagventil ersetzen</li> </ul>
<b>Kompressor schaltet häufig ein</b>	<ul style="list-style-type: none"> <li>• sehr viel Kondensat im Druckbehälter</li> <li>• Kompressor überlastet</li> </ul>	<ul style="list-style-type: none"> <li>• Kondensat ablassen</li> <li>• Kompressor</li> </ul>



## II PREFACE (EN)

### Dear Customer!

This manual contains information and important notes for safe commissioning and handling of the air compressor ZI-COM90-10, hereinafter referred to as “machine” in this document.



This manual is part of the machine and must not be removed. Save it for later reference and if you let other people use the machine, add this manual to the machine.

#### **Please read and note the safety instructions!**

Before first use read this manual carefully. It eases the correct use of the machine and prevents misunderstanding and damages of machine.

Due to constant advancements in product design, construction, illustrations and contents may deviate slightly. If you notice any errors, please inform us.

We reserve the right to make technical changes!

**Check the goods immediately after receipt and note any complaints on the consignment note when taking over the goods from the deliverer!**

**Transport damage must be reported to us separately to us within 24 hours.**

**ZIPPER MASCHINEN GmbH cannot accept any liability for transport damage that has not been reported.**

### Copyright

© 2023

This documentation is protected by copyright. All rights reserved! In particular, the reprint, translation and extraction of photos and illustrations will be prosecuted.

The place of jurisdiction is the regional court Linz or the court responsible for 4170 Haslach is valid.

### Customer service contact

**ZIPPER MASCHINEN GmbH**

Gewerbepark 8, 4707 Schlüsslberg  
AUSTRIA

Tel.: +43 7248 61116-700

info@zipper-maschinen.at



## 12 SAFETY

This section contains information and important notes on the safe commissioning and handling of the machine.



For your safety, read this manual carefully before commissioning. This will enable you to handle the machine safely and thus prevent misunderstandings as well as personal injury and damage to property. Pay special attention to the symbols and pictograms used on the machine as well as the safety information and danger warnings!

### 12.1 Intended use of the machine

The machine is designed exclusively for the following activities:

*For the generation of compressed air within the technical data. The machine can be used in various work fields such as refilling car tires or with pneumatic tools such as nailers, staplers, air vibrating grinders or similar.*

#### NOTE



ZIPPER MASCHINEN GmbH assumes no responsibility or warranty for any other use or use beyond this and for any resulting damage to property or injury.

#### 12.1.1 Technical restrictions

The machine is designed for the work under the following conditions:

Relative humidity	max. 70 %
Temperature (operation)	+5 °C to +40 °C
Temperature (storage)	-25 °C to +55 °C

#### 12.1.2 Prohibited applications / Dangerous misuse

- Operating the machine without adequate physical and mental fitness.
- Operating the machine without knowledge of the manual.
- Modifying the machine design.
- Operating the machine in a potentially explosive environment.
- Operating the machine outside the technical limits specified in this manual.
- Removing of the safety markings attached to the machine.
- Modifying, circumventing or disabling the safety devices of the machine.
- The machine is not designed for continuous operation or unrestricted, commercial operation and may only be used in dry rooms.
- To aim the compressed air gun at persons is prohibited.

The non-intended use or the disregard of the explanations and instructions described in this manual will result in the expiration of all warranty claims and compensation claims for damages against ZIPPER MASCHINEN GmbH.

### 12.2 User requirements

The machine is designed to be operated by one person. The prerequisites for operating the machine are physical and mental fitness as well as knowledge and understanding of the operating instructions. Persons who, due to their physical, sensory or mental capabilities, inexperience or lack of knowledge, are unable to operate the machine safely must not use the machine without supervision or instruction by a responsible person.

**Please note that locally applicable laws and regulations determine the minimum age of the operator and may restrict the use of this machine!**

**Work on electrical components or equipment may only be carried out by a qualified electrician or under the guidance and supervision of a qualified electrician.**

Put on your personal protective equipment before working on the machine.

### 12.3 Safety devices

The machine is equipped with the following safety device:



## 12.4 General safety instructions

To avoid malfunctions, damage and health impairments when working with the machine, the following points must be observed in addition to the general rules for safe working:

- Check the machine for completeness and function before starting. Only use the machine if the separating and other non-separating protective devices required for machining have are fitted.
- Make sure that the guards are in good working order and properly maintained.
- Select a level, vibration-free surface as the installation area.
- Ensure sufficient space around the machine.
- Ensure sufficient lighting conditions at the workplace to avoid stroboscopic effects.
- Ensure a clean working environment.
- Keep the area around the machine free of obstacles (e.g. dust, chips, cut-off workpiece parts, etc.).
- Only use tools that are in perfect condition and free of cracks and other defects (e.g. deformations).
- Remove tool keys and other setting tools before switching on the machine.
- Check the machine's connections for strength before each use.
- Never leave the running machine unattended. Switch off the machine before leaving the working area and secure it against unintentional or unauthorized restarting.
- The machine may only be operated, maintained or repaired by persons who are familiar and who have been informed about the dangers arising from this work.
- Ensure that unauthorized persons keep a safety distance from the machine and keep children away from the machine.
- Always work with care and the necessary caution and never use excessive force.
- Do not overload the machine.
- Hide long hair under hair protection.
- Wear close fitting protective work clothing and suitable protective equipment (eye protection, face protection, ear protection S1).
- Never wear loose jewellery, loose clothing or accessories (e.g. tie, scarf).
- Do not work on the machine if you are tired, not concentrated or under the influence of medication, alcohol or drugs!
- Do not use the machine in areas where vapours of paints, solvents or flammable liquids represent a potential danger (danger of fire or explosion!).
- Shut down the machine and disconnect it from the power supply, before adjustment, changeover, cleaning, maintenance or repair work, etc. Before starting work on the machine, wait until all tools or machine parts have come to a complete standstill and secure the machine against unintentional restart.

## 12.5 Electrical safety

- Make sure that the machine is grounded.
- Only use suitable extension cables.
- A damaged or tangled cable increases the risk of electric shock. Handle the cable with care. Never use the cable to carry, pull or disconnect the power tool. Keep the cable away from heat, oil, sharp edges or moving parts.
- Proper plugs and outlets reduce the risk of electric shock.
- Water entry into the machine increases the risk of electric shock. Do not expose the machine to rain or moisture.
- The machine may only be used if the power supply is protected by a residual current circuit breaker.



- Before connecting the machine always make sure that the main switch is switched off.
- Use the machine only when the ON-OFF switch is in good working order.

## 12.6 Special safety instructions for this machine

- The machine may only be operated in suitable rooms (well ventilated, ambient temperature +5°C to 40°C). There must be no dust, acids, vapour, explosive or flammable gases in the room.
- The machine may only be operated by one person.
- Do not place rags, containers or other materials on top of the machine.

### Safety instructions when working with compressed air guns

- Compressors and pipes reach high temperatures during operation. Touching them lead to burns.
- When loosening the hose coupling, hold the coupling piece of the hose with your hand. This prevents injuries caused by a rebounding hose.

### Safety instructions when paint spraying

- Do not use paints or solvents with a flash point of less than 55° C.
- Do not heat paints and solvents.
- If liquids harmful to health are processed, filter units (face masks) are required for protection. Please also observe the information on protective measures provided by the manufacturers of such sub-stances.
- Observe the information and markings on the outer packaging of the processed materials in accordance with the German Ordinance on Hazardous Substances. If necessary, additional protective measures must be taken, in particular suitable clothing and masks must be worn.
- Smoking is not permitted during the spraying process or in the working area. Paint vapours are also highly flammable.
- Fireplaces, open light or sparking machines must not be present or operated.
- Do not store or consume food and beverages in the work area. Paint fumes are harmful.
- The working space must be larger than 30 m<sup>3</sup> and sufficient air exchange must be ensured during spraying and drying. Do not spray against the wind. Always observe the regulations of the local authorities when spraying flammable or dangerous spray materials.
- In connection with the PVC pressure hose, do not use media such as white spirit, butyl alcohol and methylene chloride (reduced service life).

### Operation of pressure vessels

- Anyone who operates a pressure vessel has this to get in proper condition, operate it properly, monitor, make any necessary maintenance and repair work without delay and to meet the circumstances necessary security measures.
- A pressure vessel may not be operated if it has defects or will endanger employees or third persons.
- The pressure vessel must be checked regularly for damage, e.g. rust.

## 12.7 Hazard warnings

Despite intended use, certain residual risk factors remain. Due to the structure and construction of the machine, hazardous situations may occur which are identified in this manual as follows:

### DANGER



A safety instruction designed in this way indicates an imminently hazardous situation which, if not avoided, will result in death or serious injury.

### WARNING



A safety instruction designed in this way indicates a potentially hazardous situation which, if not avoided, could result in death or serious injury.

**CAUTION**

A safety instruction designed in this way indicates a possibly hazardous situation which, if not avoided, may result in minor or moderate injury.

**NOTE**

A safety notice designed in this way indicates a potentially hazardous situation which, if not avoided, may result in property damage.

Regardless of all safety regulations, your common sense and your appropriate technical aptitude/training are and remain the most important safety factor in the error-free operation of the machine. **Safe working depends on you!**

## 13 TRANSPORT

Transport the machine in its packaging to the place of installation. To manoeuvre the machine in the packaging, a pallet truck or forklift truck with the appropriate lifting force can be used, for example. The specifications can be found in the chapter Technical data. For proper transport, also observe the instructions and information on the transport packaging regarding centre of gravity, lifting points, weight, means of transport to be used as well as the prescribed transport position etc. Ensure that the selected lifting equipment (crane, forklift, pallet truck, load sling, etc.) is in perfect condition. Ensure the correct body posture when lifting, carrying and setting down the load.

Assembled and over short distances, the machine can also be transported by means of its wheels.

## 14 ASSEMBLY

### 14.1 Preparation

#### 14.1.1 Check delivery content

Check the delivery immediately for transport damage and missing parts. Report any damage or missing parts to your dealer or the shipping company immediately. Visible transport damage must also be noted immediately on the delivery note in accordance with the provisions of the warranty, otherwise the goods are deemed to have been properly accepted.

#### 14.1.2 Requirements for the installation site

The selected installation site must ensure a suitable connection to the power supply.

Place the machine on a level, solid surface.

The space requirement by the machine including a distance of approx. 50 centimetres to walls and other objects result from the technical data (dimensions, weight) of your machine. When dimensioning the required space, take into account that an unobstructed air supply to the machine must be ensured and that the operation, maintenance and repair of the machine must be possible without restrictions at all times.

The chosen installation site of the machine must comply with the local safety regulations as well as the ergonomic requirements for a workplace with sufficient lighting conditions.

### 14.2 Assemble

The machine comes pre-assembled, it is necessary to assemble the components dismantled for transport according to the following instructions and to make the electrical connection.



#### 1. Mount wheels

- Secure the wheel to the compressor wheel bracket with the screw (1) and washer and nut (2).
- Repeat this procedure with the 2<sup>nd</sup> wheel.



#### 2. Mount swivel wheel

- Fix the swivelling castor to the bracket provided (3) with 4 screws, washers and nuts.

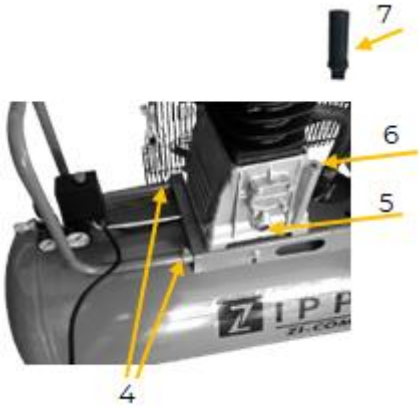

	<p><b>3. Mount transport handle</b></p> <ul style="list-style-type: none"><li>• Remove the screws from the bore holes (4).</li><li>• Push the transport handle into the holes and fix it with the screws (4).</li></ul> <p><b>4. Check the oil and top up if necessary</b></p> <ul style="list-style-type: none"><li>• Place the machine on a level surface.</li><li>• Use the oil sight glass (5) to check whether oil has been filled up to the center mark. If not, top up the oil.</li></ul> <p><b>Filling with oil</b></p> <ul style="list-style-type: none"><li>• Remove the transport plug from the oil filler opening (6).</li><li>• Fill the oil into the oil filler opening (6) up to the center mark in the oil sight glass (5).</li></ul> <p><b>5. Fitting the oil filler plug</b></p> <ul style="list-style-type: none"><li>• Close the opening (6) with the oil filler plug (7).</li></ul>
---	--

### 14.3 Electrical connection

## WARNING



### Dangerous electrical voltage!

Risk of injury due to dangerous electrical voltage!

- The machine may only be connected to the power supply and the associated checks carried out by a qualified electrician or under the instruction and supervision of a qualified electrician!

- Check, whether the neutral connection (if existing) and the protective grounding function properly.
- Check, whether the supply voltage and the frequency correspond to the specifications of the machine.

## NOTE



### Deviation of the supply voltage and frequency!

A deviation from the value of the supply voltage of  $\pm 5\%$  is permissible.

A short-circuit fuse must be provided in the power supply system of the machine!

- Use a supply cable that fulfils the electrical requirements (e.g. H07RN, H05RN) and take the required cross-section of the supply cable from a current carrying capacity table. Pay attention to the measures for protection against mechanical damage.
- Make sure that the power supply is protected by a residual current circuit breaker.
- Connect the machine only to a properly grounded outlet.
- When using an extension cable, make sure that the dimension matches the connected load of the machine. The connection power can be found in the technical data, the correlation of cable cross-section and cable lengths can be found in the technical literature or obtain information from a specialist electrician.
- A damaged cable must be replaced immediately.

## 15 OPERATION

Only operate the machine when it is in a perfect condition. Before each operation, a visual inspection of the machine must be carried out. Safety devices and operating elements must be checked carefully. Check screw connections for damage and tight fit.

### 15.1 Operating instructions

- Check the oil level in the compressor pump before commissioning.
- The machine should be set up near the working consumer. Avoid long air lines and long supply lines (extensions).



- Make sure the intake air is dry and dust-free.
- Do not operate the machine in damp or wet areas.
- The machine must be operated on firm, level ground.
- Safety valve must be closed before the start.
- When loosening the hose coupling, hold the coupling piece of the hose firmly with your hand. This prevents injuries caused by a hose recoiling.
- Make sure that all hoses and fittings are suitable for the highest permissible working pressure of the compressor.
- Check the pressure vessel for rust and damage before each operation. The compressor must not be operated with a damaged or rusty pressure vessel.

### 15.2 Handling

#### 15.2.1 Switch the machine on and off

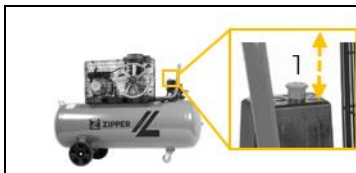

##### Switch on

- Pull out the ON-OFF switch.

##### Switch off

- Press in the ON-OFF switch.

#### 15.2.2 Set output-pressure

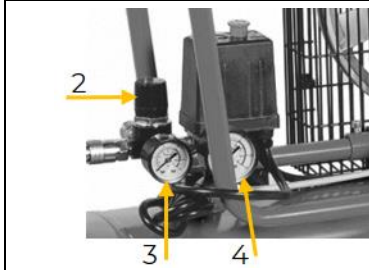

##### Output pressure

- Set the outlet pressure with the pressure regulator (2).
- The outlet pressure is displayed on the pressure gauge (3).

##### Pressure vessel pressure

- The pressure of the pressure vessel is indicated on the pressure vessel pressure gauge (4).

#### 15.2.3 Connecting the compressed air supply

**NOTE:** Only connect the compressed air when the boiler is depressurised!

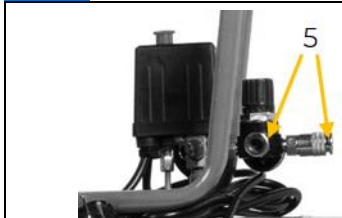

- To connect a consumer, insert the nipple of the compressed air hose into a coupling (5). The sleeve will automatically spring forward.
- To disconnect, pull back the sleeve and remove the hose.

## 16 CLEANING, MAINTENANCE, STORAGE, DISPOSAL

### WARNING



Handling the machine with connected power supply may result in serious injury or death.

- Always disconnect the machine from the power supply before cleaning, maintenance or repair work and secure it against unintentional reconnection.
- Allow the engine to cool down.
- Release the boiler pressure.

### 16.1 Cleaning

Regular cleaning guarantees the long service life of your machine and is a prerequisite for its safe operation.

### NOTE



Incorrect cleaning products can attack the finish of the machine. Do not use any solvents, nitro thinners or other cleaning products that could damage the machine's finish. Observe the specifications and instructions of the cleaning agent manufacturer.



- After each use, remove dust and dirt particles from the machine, especially from the guards, air slots and motor housing and belt guard.
- Clean the machine with a damp cloth and, if necessary, some commercial detergent or blow it out with compressed air at low pressure.
- Lubricate bare machine parts with an acid-free lubricating oil (e.g. WD40 rust inhibitor).

### 16.2 Maintenance

The machine is low-maintenance and only a few parts need to be serviced. Malfunctions or defects that could affect your safety must be repaired immediately!

- Before each operation, check the perfect condition of the safety devices.
- Regularly check the perfect and legible condition of the warning and safety labels of the machine.
- Use only original spare parts recommended by the manufacturer.

#### 16.2.1 Maintenance plan

The type and degree of machine wear depends to a large extent on the operating conditions. The following intervals apply when the machine is used within the technical limits:

Interval	Components	Action
before usage	• screws	• tighten if necessary or replace if lost
	• machine parts	• check for damage, especially rust
	• oil level	• Check, refill if necessary.
after usage	• condensation water	• drain, see next chapter
	• machine	• clean, especially the air vents
every 20-30 operating hours	• air filter	• clean
	• belt	• Check belt tension, replace if necessary.
every 250 operating hours	• oil	• change

#### 16.2.2 Drain condensation water

To ensure a long service life of the pressure vessel, drain off the condensed water by opening the drain valve each time after using.

The condensation water from the pressure vessel contains oil residues. Dispose of the condensation water in an environmentally friendly manner!

### NOTE



#### Waste oils are toxic and must not be released into the environment!

Follow the manufacturer's instructions and, if necessary, contact your local authorities for information on proper disposal.



**NOTE:** Make sure that a max. pressure of 1 bar is not exceeded for this activity.

- Place a suitable collecting cup under the pressure vessel.
- To open, turn the drain valve clockwise (1). Let the condensation water run into the collecting cup.
- To close, turn the drain valve anticlockwise (1).

#### 16.2.3 Clean air filter

A clogged, dirty air filter significantly reduces the performance of your machine!



- Loosen the cover of the air filter and remove it (2).
- Remove the air filter.
- Clean the air filter with compressed air at low pressure.
- Replace the air filter and fit the cover.



### 16.2.4 Change oil

#### NOTE

**Waste oils are toxic and must not be released into the environment!**

Follow the manufacturer's instructions and, if necessary, contact your local authorities for information on proper disposal.

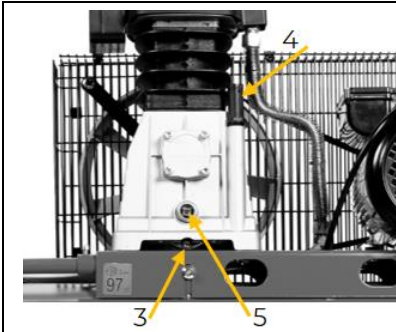

- Loosen the oil drain plug (3) and let the oil run into a suitable collecting vessel. Close the oil drain plug again.
- Remove the oil filler plug (4).
- Fill oil into the opening up to the central marking in the oil sight glass (5).
- Close the opening with the oil filler plug (4).

### 16.2.5 Check / replace belt

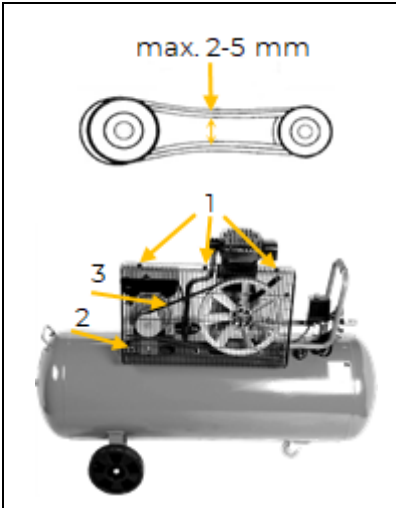
**Check**

- Remove the front protective grille cover.
- Check the belt tension by means of a pressure test.
- The belt must not give way by more than 5 mm.
- If the tension is too low, tighten the belt.

**Replace**

- Loosen the front protective grille cover (1).
- Loosen the belt by loosening the fastening screws (2) of the motor and moving it.
- Replace the belt (3). Ensure that the new belt is positioned exactly in line with the two pulleys, otherwise adjust the position using the slotted holes on the motor mounting.
- Tension the belt and refasten the fastening screws on the motor (2).
- Refit the front protective grille (1).

### 16.3 Storage

If the machine is stored for longer than 30 days:

- Let the machine cool down.
- Release the vessel pressure.
- Drain condensation water.
- Clean the machine and dry.
- Cover the machine.

Store the machine in a dry, frost-proof and lockable place when not in use. Disconnect the machine from the power supply. Make sure that unauthorised persons and especially children do not have access to the machine.

#### NOTE



Improper storage can damage and destroy important components. Only store packed or already unpacked parts under the intended ambient conditions!



## 16.4 Disposal



Observe the national waste disposal regulations. Never dispose of the machine, machine components or operating equipment in the residual waste. If necessary, contact your local authorities for information regarding available disposal options.

If you purchase a new machine or equivalent equipment from your specialist dealer, he is obliged in certain countries to dispose of your old machine properly.

## 17 TROUBLESHOOTING

### WARNING



#### Danger due to electrical voltage!

Handling the machine with connected power supply may result in serious injury or death.

- Disconnect the machine from the power supply before starting work to eliminate defects!
- Allow the engine to cool down.
- Release the boiler pressure.

Many possible sources of error can be eliminated in advance if the machine is properly connected to the power supply.

If you are unable to carry out the necessary repairs properly and/or do not have the required training, always consult a specialist to solve the problem.

Trouble	Possible cause	Solution
<b>pressure can no longer be saved</b>	<ul style="list-style-type: none"> <li>• valve seals defective</li> </ul>	<ul style="list-style-type: none"> <li>• Replace valve seals.</li> </ul>
<b>motor overheated</b>	<ul style="list-style-type: none"> <li>• low oil level</li> </ul>	<ul style="list-style-type: none"> <li>• Top up oil.</li> </ul>
	<ul style="list-style-type: none"> <li>• dirty air filter</li> </ul>	<ul style="list-style-type: none"> <li>• Clean or replace air filter.</li> </ul>
<b>machine runs but does not produce pressure</b>	<ul style="list-style-type: none"> <li>• clogged air filter</li> </ul>	<ul style="list-style-type: none"> <li>• Clean or replace air filter.</li> </ul>
	<ul style="list-style-type: none"> <li>• defective gaskets</li> </ul>	<ul style="list-style-type: none"> <li>• Replace gaskets.</li> </ul>
<b>motor will not start</b>	<ul style="list-style-type: none"> <li>• defective valves on the cylinder head</li> </ul>	<ul style="list-style-type: none"> <li>• Replace valves.</li> </ul>
	<ul style="list-style-type: none"> <li>• no power supply</li> </ul>	<ul style="list-style-type: none"> <li>• Check or set power supply.</li> </ul>
<b>after reaching the switch-off pressure, compressed air escapes via the relief valve under the pressure switch until the switch-on pressure is reached</b>	<ul style="list-style-type: none"> <li>• motor overload protection responds</li> </ul>	<ul style="list-style-type: none"> <li>• Let the motor cool down and restart.</li> </ul>
	<ul style="list-style-type: none"> <li>• check valve leaking or defective</li> </ul>	<ul style="list-style-type: none"> <li>• Clean or replace check valve insert.</li> </ul>
<b>machine switches on frequently</b>	<ul style="list-style-type: none"> <li>• check valve damaged</li> </ul>	<ul style="list-style-type: none"> <li>• Replace check valve.</li> </ul>
	<ul style="list-style-type: none"> <li>• a lot of condensate in the pressure vessel</li> </ul>	<ul style="list-style-type: none"> <li>• Drain condensate.</li> </ul>
	<ul style="list-style-type: none"> <li>• machine overloaded</li> </ul>	<ul style="list-style-type: none"> <li>• Allow the machine to cool down.</li> </ul>



## 18 ÚVODNÍ SLOVO (CZ)

### Vážený zákazníku!

Tento návod k obsluze obsahuje informace a důležité pokyny pro uvedení do provozu a manipulaci s tichými kompresory ZI-COM90-10, dále v tomto dokumentu označovanými jako „stroj“.



Návod k použití je součástí stroje a nesmí být odstraněn. Uchovávejte jej pro pozdější použití na vhodném místě, které je snadno přístupné uživatelům (provozovatelům), a v případě předání třetí osobě jej přiložte ke stroji!

### **Vezměte na vědomí zejména kapitolu Bezpečnost!**

Dodržujte pokyny, týkající se bezpečnosti a rizik. Jejich nerespektování může vést k vážným zraněním.

Vzhledem ke stálým inovacím našich produktů se mohou obrázky a obsah mírně lišit. Pokud zjistíte nějaké chyby, informujte nás o nich.

Technické změny vyhrazeny!

**Ihned po převzetí zkontrolujte zboží a případné reklamace zaznamenejte do nákladního listu při převzetí zásilky dopravcem!**

**Poškození způsobené přepravou nám musí být nahlášeno zvlášť do 24 hodin.**

**Společnost Zipper nemůže převzít žádnou záruku za poškození způsobená přepravou, která nebyla zaznamenána.**

## Autorské právo

© 2023

Tato dokumentace je chráněna autorskými právy. Všechna práva vyhrazena! Soudně stíhány budou zejména patisk, překládání a vyjímání fotografií a obrázků.

Místně příslušným je Zemský soud v Linci nebo soud příslušný pro 4707 Schlüsslberg.

## Adresa zákaznického servisu

**ZIPPER MASCHINEN GmbH**

Gewerbepark 8, 4707 Schlüsslberg  
AUSTRIA

Tel.: +43 7248 61116-700

info@zipper-maschinen.at



## 19 BEZPEČNOST

Tento návod k použití obsahuje informace a důležité pokyny k bezpečnému uvedení do provozu a k manipulaci se strojem.



Návod k použití si pro vlastní bezpečnost pozorně přečtete před uvedením stroje do provozu. To vám umožní bezpečné zacházení se strojem a rovněž tím předejete omylům a škodám na zdraví a na majetku. Kromě toho respektujte symboly a piktogramy i pokyny, týkající se bezpečnosti a rizik, které jsou použity na stroji!

### 19.1 Použití v souladu s určením

Stroj je určen výhradně k těmto činnostem:

*Pro generování stlačeného vzduchu v rámci technických údajů. Stroj může být používán v různých pracovních oblastech, jako je např. plnění pneumatik automobilů nebo s pneumatickým nářadím, jako jsou hřebikovačky, sešivačky, pneumatické orbitální brusky apod.*

### OZNÁMENÍ



Společnost ZIPPER MASCHINEN GmbH nepřebírá odpovědnost nebo záruku za jiné použití nebo použití překračující tento rámec a za škody na majetku či na zdraví, které tím vzniknou.

#### 19.1.1 Technická omezení

Stroj je určen k použití za následujících podmínek:

Rel. vlhkost	max. 70 %
Teplota (provoz)	+5 °C až +40 °C
Teplota (skladování, přeprava)	-25 °C až +55 °C

#### 19.1.2 Zakázané použití / Rizikové chybné použití

- Používání stroje bez adekvátní fyzické a mentální způsobilosti.
- Používání stroje bez znalosti návodu k použití.
- Změna konstrukce stroje.
- Používání stroje v prostředí ohroženém výbuchem.
- Používání stroje mimo technické meze, uvedené v tomto návodu k použití.
- Odstranění bezpečnostního značení umístěného na stroji.
- Změna, obcházení bezpečnostních prvků stroje nebo jejich uvádění mimo provoz.
- Stroj není vhodný pro nepřetržitý provoz, resp. neomezený komerční provoz a smí se používat pouze v suchých prostorách.
- Je zakázáno mířit pistolí na stlačený vzduch na osoby.

Použití v rozporu s určením, resp. nerespektování výkladu a pokynů, uvedených v tomto návodu k použití, bude mít za následek zánik veškerých nároků vůči společnosti ZIPPER MASCHINEN GmbH na poskytnutí záruky a náhrady škody.

### 19.2 Požadavky na uživatele

Stroj je dimenzován pro obsluhu jednou osobou. Předpokladem pro ovládání stroje jsou fyzická a mentální způsobilost i znalost a pochopení návodu k použití. Osoby, které z důvodu svých fyzických, sensorických nebo mentálních schopností, své nekušenosti nebo neznalosti nejsou schopny bezpečně ovládat stroj, nesmějí tento stroj používat bez dohledu nebo instrukce odpovědné osoby.

**Vezměte prosím na vědomí, že lokálně platné zákony a ustanovení určují minimální věk pracovníka obsluhy a mohou omezit používání tohoto stroje!**

**Práce na elektrických součástech nebo provozních prostředcích smí provádět jen odborník v oboru elektro nebo jiná osoba s poučením a pod dohledem takového odborníka.**

Před pracemi na stroji použijte osobní ochranné prostředky.

### 19.3 Bezpečnostní prvky

Stroj je vybaven následujícími bezpečnostními prvky:

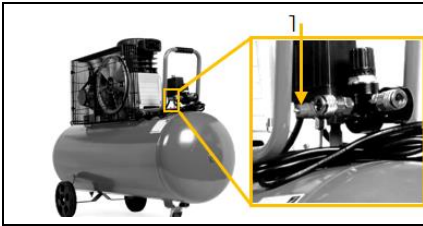

- Bezpečnostní ventil (1)

#### 19.4 Bezpečnostní pokyny

Aby nedocházelo k nesprávnému fungování, škodám a újmám na zdraví, je při práci se strojem vedle všeobecných pravidel bezpečnosti práce nutné vzít v úvahu tyto body:

- Před uvedením stroje do provozu zkontrolujte, zda je stroj kompletní a funkční. Stroj používejte pouze tehdy, když jsou nainstalovány oddělující ochranné prvky, potřebné pro obrábění, a další neoddělující ochranné prvky.
- Ujistěte se, že jsou ochranné prvky v dobrém provozním stavu a je řádně prováděna jejich údržba.
- Jako místo instalace zvolte rovný podklad bez otřesů.
- Zařídte, aby byl kolem stroje dostatek místa.
- Zajistěte dostatek světla na pracovišti, aby nedocházelo ke stroboskopickým efektům.
- Dbejte na čistotu pracovního prostředí.
- Z prostoru kolem stroje odstraňujte překážky (např. prach, špony, uříznuté části obrobků atd.).
- Používejte jen bezvadné nářadí bez prasklin a jiných vad (např. deformací).
- Před zapnutím stroje odstraňte nástrojové klíče a jiné nastavovací nářadí.
- Před každým použitím zkontrolujte pevnost spojů stroje.
- Stroj, který je v chodu, nikdy nenechávejte bez dohledu. Před opuštěním pracovního prostoru vypněte stroj a zajistěte jej proti neúmyslnému, resp. neoprávněnému opětovnému uvedení do provozu.
- Stroj smějí provozovat, jeho údržbu nebo opravy smějí provádět jen osoby, které jsou s ním seznámeny a jsou informovány o rizicích, která nastávají při těchto pracích.
- Zajistěte, aby se nepovolané osoby zdržovaly pouze v příslušné bezpečné vzdálenosti od stroje a ke stroji nepouštějte zejména děti.
- Vždy pracujte s rozvahou a potřebnou opatrností a v žádném případě nepoužívejte přílišné násilí.
- Nepřetěžujte stroj!
- Dlouhé vlasy skryjte pod ochranou vlasů.
- Noste přiléhavý ochranný pracovní oděv a vhodné ochranné prostředky (ochranu zraku, ochranu obličeje a ochranu sluchu SI).
- Při práci na stroji nikdy nenoste volné šperky, odstávající oblečení nebo doplňky (např. kravatu, šálu).
- V případě únavy, nesoustředěnosti, resp. pod vlivem léků, alkoholu nebo drog nepracujte na stroji!
- Nepoužívejte stroj v prostorách, kde výpary z barev, rozpouštědel nebo hořlavých kapalin představují potenciální nebezpečí (riziko požáru, resp. výbuchu!).
- Před nastavováním stroje, změnou technického vybavení, čištěním, údržbou nebo servisem atd. stroj zastavte a odpojte jej od přívodu elektrického napětí. Před započítím prací na stroji vyčkejte, dokud se nezastaví všechny nástroje, resp. části stroje, a zajistěte stroj proti neúmyslnému opětovnému zapnutí.

#### 19.5 Elektrická bezpečnost

- Dejte pozor, aby byl stroj ukostřen.
- Používejte jen vhodné prodlužovací kabely.
- Poškozený nebo zamotaný kabel zvyšuje nebezpečí úrazu elektrickým proudem. S kabelem zacházejte opatrně. Kabel nepoužívejte k přenášení, tahání nebo odpojování stroje. Chraňte kabel před žárem, olejem, ostrými hranami nebo pohyblivými částmi.
- Abyste omezili nebezpečí úrazu elektrickým proudem, používejte předpisové konektory a vhodné zásuvky.
- Nebezpečí úrazu elektrickým proudem, zvyšuje voda, která vnikne do stroje. Nevystavujte stroj dešti nebo vlhku.



- Použití stroje je přípustné pouze tehdy, když je elektrický zdroj chráněn proudovým chráničem.
- Zajistěte, aby byl hlavní spínač stroje před připojením k přívodu elektrického napětí vypnut.
- Stroj používejte pouze tehdy, když je spínač/vypínač v bezchybném stavu.

### 19.6 Speciální bezpečnostní pokyny pro tento stroj

- Stroj smí být provozován jen ve vhodných prostorách (dobré větrání, okolní teplota +5 °C až 40 °C). V prostoru se nesmí vyskytovat prach, kyseliny, výpary, výbušné nebo hořlavé plyny.
- Stroj smí obsluhovat jen jedna osoba.
- Na stroj nepokládejte hadry, nádoby ani jiné materiály.

#### Bezpečnostní pokyny pro práci s pistolemi na stlačený vzduch

- Kompresor a vedení dosahují v provozu vysokých teplot. V případě kontaktu s nimi může dojít k popáleninám.
- Při uvolňování hadicové spojky je třeba spojkovou část hadice pevně držet rukou. Tím zabráníte zraněním způsobeným prudkými zpětnými pohyby hadice.

#### Bezpečnostní pokyny pro nástřik barvy

- Nepracujte s laky nebo rozpouštědly, jejichž teplota vzplanutí je nižší než 55 °C.
  - Laky a rozpouštědla nezažhívejte.
  - Pokud pracujete se zdraví škodlivými kapalinami, je nutné použít na ochranu filtrační přístroje (obličejové masky). Řiďte se rovněž údaji o ochranných opatřeních výrobců těchto látek.
  - Je třeba dodržovat informace a označení podle vyhlášky o nebezpečných látkách na vnějším obalu zpracovávaných materiálů. V případě potřeby přijměte dodatečná ochranná opatření, zejména noste vhodný oděv a masky.
  - Během nástřiku a také v pracovním prostoru je zakázáno kouřit. Lehce hořlavé jsou i výpary z barev.
  - V místnosti nesmějí být žároviště ani jiskřící stroje a také nesmějí být používány.
  - V pracovním prostoru neuchovávejte ani nekonzumujte pokrmy a nápoje. Výpary z barev jsou škodlivé.
  - Pracovní prostor musí mít více než 30 m<sup>3</sup> a při nástřiku a schnutí musí být zajištěna dostatečná výměna vzduchu. Neprovádějte nástřik proti větru. Při nástřiku hořlavých, resp. nebezpečných nástřikových materiálů dodržujte ustanovení místních orgánů.
  - Nepracujte s médii, jako je lakový benzin, butylalkohol a methylenchlorid, ve spojení s hadicí z PVC (snížená životnost).
- #### Provoz tlakových nádob podle nařízení o tlakových nádobách
- Kdo provozuje tlakovou nádobu, je povinen ji udržovat v řádném stavu, řádně ji provozovat, sledovat, neprodleně provádět nezbytné práce spojené s údržbou a opravami a přijímat bezpečnostní opatření vyžadovaná za daných okolností.
  - Tlaková nádoba nesmí být provozována, pokud vykazuje vady, které ohrožují zaměstnance nebo třetí osoby.
  - Pravidelně kontrolujte poškození tlakové nádoby, např. korozi.

### 19.7 Upozornění na nebezpečí

I když používáte stroj v souladu s určením, nelze zcela odstranit určité faktory zbytkových rizik. Na základě struktury a konstrukce stroje mohou nastat ohrožující situace, které jsou v tomto návodu k obsluze označeny následujícím způsobem:

#### NEBEZPEČÍ



Bezpečnostní pokyn tohoto druhu upozorňuje na bezprostředně nebezpečnou situaci, která způsobí smrt nebo těžká zranění, pokud jí nebude zabráněno.

#### VAROVÁNÍ



Bezpečnostní pokyn tohoto druhu upozorňuje na možnost nebezpečné situace, která může být příčinou těžkých zranění či dokonce smrti, pokud jí nebude zabráněno.



## UPOZORNĚNÍ



Bezpečnostní pokyn tohoto druhu upozorňuje na možnost nebezpečné situace, která může být příčinou drobných či lehkých zranění, pokud jí nebude zabráněno.

## OZNÁMENÍ



Bezpečnostní pokyn tohoto druhu upozorňuje na možnost nebezpečné situace, která může být příčinou škod na majetku, pokud jí nebude zabráněno.

Bez ohledu na všechny bezpečnostní předpisy jsou a zůstanou nejdůležitějšími bezpečnostními faktory pro bezchybné ovládání stroje váš zdravý rozum a odpovídající technická způsobilost/kvalifikace. **Bezpečná práce je závislá na vás!**

## 20 TRANSPORT

Stroj v obalu přepravte na místo instalace. K manévrování se strojem v obalu lze použít např. paletový zdvižný vozík nebo vidlicový stohovací vozík s odpovídající únosností. Údaje najdete v kapitole Technické údaje. Aby byl stroj správně přepravován, dodržujte pokyny a informace na přepravním obalu, které se týkají těžiště, bodů zavěšení, hmotnosti, používaných dopravních prostředků i předepsané přepravní polohy atd. Ujistěte se, že jsou zvolená zdvihací zařízení (jeřáb, stohovací vozík, vysokozdvižný vozík, prostředky na zavěšování břemen atd.) v bezvadném stavu. Při zvedání, přenášení a pokládání břemene dbejte na správné držení těla. Stroj lze také sestavit a přepravovat na krátké vzdálenosti pomocí koleček.

## 21 MONTÁŽ

### 21.1 Přípravné činnosti

#### 21.1.1 Rozsah dodávky

Po obdržení dodávky zkontrolujte, zda jsou všechny díly v pořádku. Poškození nebo chybějící díly ihned nahlaste svému prodejci nebo přepravní společnosti. Viditelné poškození při přepravě musí být dále v souladu s ustanoveními o záruce neprodleně zaznamenáno na dodacím listu, jinak bude zboží považováno za řádně převzaté.

#### 21.1.2 Požadavky na místo instalace

Zvolené místo instalace musí být vybaveno vhodnou přípojkou k přívodu elektrického napětí. Stroj umístěte na rovném a pevném podkladu.

Potřeba místa včetně vzdálenosti přibližně 50 cm od stěn a jiných předmětů vyplývá z technických údajů (rozměry, hmotnost) vašeho stroje. Při vyměřování potřebného prostoru vezměte v úvahu, že musí být zajištěn volný přívod vzduchu ke stroji a ovládání, údržba a opravy stroje musejí být možné kdykoli bez jakéhokoli omezení.

Místo instalace stroje musí vyhovovat lokálním bezpečnostním předpisům a splňovat ergonomické požadavky na pracoviště s dostatečným osvětlením.

### 21.2 Sestavení

Stroj bude dodán předběžně smontovaný. Součásti, které byly za účelem přepravy odmontovány, je nutné nainstalovat podle následujícího návodu, a musí být provedeno elektrické připojení.

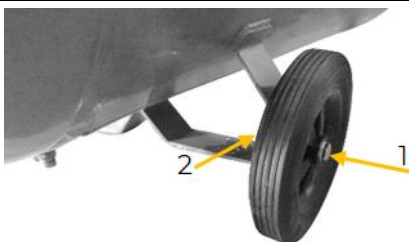

#### 1. Montáž kol

- Připevněte kolo k držáku kola kompresoru pomocí šroubu (1) a podložky a matice (2).
- Tento postup zopakujte s druhým kolem.

	<p><b>2. Montáž otočného kolečka</b></p> <ul style="list-style-type: none"> <li>Pomocí 4 šroubů, podložek a matic připevněte otočné kolečko k dodanému držáku (3).</li> </ul>
	<p><b>3. Montáž přepravní rukojeti</b></p> <ul style="list-style-type: none"> <li>Vyjměte šrouby z otvorů (4).</li> <li>Zasuňte přepravní rukojeť do otvorů a zajistěte ji šrouby (4).</li> </ul> <p><b>4. Zkontrolujte olej a případně jej doplňte</b></p> <ul style="list-style-type: none"> <li>Umístěte stroj na rovný povrch.</li> <li>Pomocí průhledítka oleje (5) zkontrolujte, zda je olej naplněn až po středovou značku. Pokud ne, olej doplňte.</li> </ul> <p><b>Naplnění olejem</b></p> <ul style="list-style-type: none"> <li>Vyjměte přepravní zátku z plnicího otvoru oleje (6).</li> <li>Dolijte olej do plnicího otvoru oleje (6) až po středovou značku v průhledítku oleje (5).</li> </ul> <p><b>5. Montáž šroubu pro nalévání oleje</b></p> <ul style="list-style-type: none"> <li>Uzavřete otvor (6) plnicí zátkou oleje (7).</li> </ul>

### 21.3 Připojení k elektrické síti

## VAROVÁNÍ



#### Nebezpečné elektrické napětí!

Riziko zranění nebezpečným elektrickým napětím!

→ Připojení stroj k přívodu elektrického napětí i kontroly, které jsou s tím spojeny, smí provádět jen odborník v oboru elektro nebo jiná osoba s poučením a pod dohledem takového odborníka!

- Zkontrolujte, zda je funkční nulové spojení (pokud je k dispozici) a ochranné uzemnění.
- Zkontrolujte, zda odpovídá napájecí napětí a frekvence v údajích o stroji.

## OZNÁMENÍ



#### Odchylka napájecího napětí a frekvence!

Odchylka  $\pm 5\%$  od hodnoty napájecího napětí je povolena. V napájecí síti stroje musí být zkratová pojistka!

- Použijte napájecí kabel, který vyhovuje požadavkům na elektřinu (např. H07RN, H05RN) a potřebný průřez napájecího kabelu zjistěte z tabulky proudové zatížitelnosti. Přitom dbejte na opatření na ochranu proti mechanickému poškození.
- Přesvědčte se, že je přívod elektrického napětí chráněn proudovým chráničem.
- Stroj zapojte pouze do řádně uzemněné zásuvky.
- Při použití prodlužovacího kabelu dávejte pozor na to, aby jeho rozměry odpovídaly připojovacímu výkonu stroje. Připojovací výkon je uveden v technických údajích, souvislost mezi průřezem a délkou kabelu naleznete v odborné literatuře nebo se obraťte na odborného elektrikáře.
- Poškozený kabel musí být ihned vyměněn.

## 22 PROVOZ

Provozujte jen stroj v bezvadném stavu. Před každým použitím proveďte vizuální kontrolu stroje. Bezpečnostní prvky, elektrická vedení a ovládací prvky je třeba zkontrolovat co nejpečlivěji.



## 22.1 Provozní pokyny

- Před uvedením do provozu zkontrolujte hladinu oleje v čerpadle kompresoru.
- Instalujte stroj v blízkosti spotřebiče. Je třeba zabránit tomu, aby byla vedení vzduchu a přívodní vedení (prodlužovací kabely) dlouhá.
- Dejte pozor, aby byl nasávaný vzduch suchý a neobsahoval prach.
- Stroj neprovozujte ve vlhkých nebo mokřích prostorách.
- Provozujte stroj jen na pevném a rovném podkladu.
- Bezpečnostní ventil musí být před spuštěním uzavřen.
- Při uvolňování hadicové spojky je třeba spojkovou část hadice pevně držet rukou. Tím zabráníte zraněním způsobeným prudkými zpětnými pohyby hadice.
- Ujistěte se, že jsou všechny hadice a šroubení vhodné pro maximální přípustný pracovní tlak kompresoru.
- Před každým použitím zkontrolujte, zda tlaková nádoba není zrezivělá a poškozená. Kompresor nesmí být provozován s poškozenou nebo zrezivělou tlakovou nádobou.

## 22.2 Ovládání

### 22.2.1 Zapnutí a vypnutí stroje

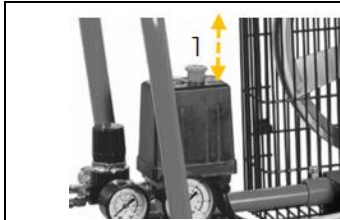

#### Zapnutí

- Vytáhněte vypínač ZAP/VYP.

#### Vypnutí

- Stiskněte spínač ZAP/VYP.

### 22.2.2 Nastavení výstupního tlaku

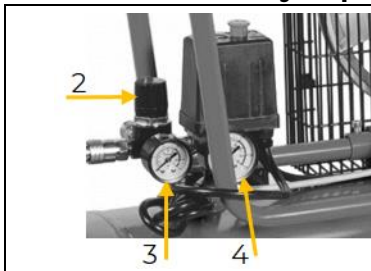

#### Výstupní tlak

- Pomocí regulátoru tlaku (2) nastavte výstupní tlak.
- Výstupní tlak se zobrazí na manometru (3).

#### Tlak v tlakové nádobě

- Tlak v tlakové nádobě se zobrazuje na manometru tlakové nádoby (4).

### 22.2.3 Připojení stlačeného vzduchu

**OZNÁMENÍ:** Stlačený vzduch připojujte pouze tehdy, když je vzdušník bez tlaku!

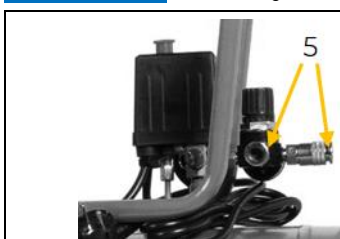

- Chcete-li připojit spotřebič, zasuňte vsuvku hadice na stlačený vzduch do spojky (5). Objímka automaticky skočí dopředu.
- Za účelem odpojení stáhněte objímku a odstraňte hadici.

## 23 ČIŠTĚNÍ, ÚDRŽBA, SKLADOVÁNÍ, LIKVIDACE

### VAROVÁNÍ



Manipulace se strojem, který je stále připojen k přívodu elektrického napětí, může způsobit těžká zranění nebo smrt.

- Před čištěním, údržbou nebo servisem vždy stroj odpojte od zdroje napětí a zajistěte jej proti neúmyslnému opětovnému zapnutí.
- Nechte motor vychladnout.
- Uvolněte tlak ve vzdušníku.



## 23.1 Čištění

Pravidelné čištění zaručí dlouhou životnost vašeho stroje a je předpokladem bezpečného provozu.

### OZNÁMENÍ



Nesprávné čisticí prostředky mohou narušit lak stroje. K čištění nepoužívejte rozpouštědla, nitroředidla nebo jiné čisticí prostředky, které mohou poškodit lak stroje. Řiďte se údaji a pokyny výrobce čisticího prostředku.

- Po každém použití odstraňte ze stroje částičky prachu a nečistot, zejména z ochranných krytů, vzduchových otvorů, krytu motoru a krytu řemene.
- Stroj vyčistěte vlhkým hadříkem, popřípadě s trochou běžného mycího prostředku, nebo jej vyfoukejte stlačeným vzduchem pod nízkým tlakem.
- Lesklé části stroje namažte proti korozi mazacím olejem neobsahujícím kyselinu (např. antikorozi prostředek WD40).

## 23.2 Údržba

Stroj je nenáročný na údržbu a udržovat je třeba jen málo částí. Poruchy a vady, které ohrožují vaši bezpečnost, musejí být ihned odstraněny!

- Před každým použitím zkontrolujte bezvadný stav bezpečnostních prvků.
- Bezvadný stav a čitelnost varovných a bezpečnostních nálepek na stroji pravidelně kontrolujte.
- Používejte výhradně originální náhradní díly doporučené výrobcem.

### 23.2.1 Plán údržby

Druh a stupeň opotřebení stroje ve velké míře závisí na provozních podmínkách. Níže uvedené intervaly platí při používání stroje ve stanovených technických mezích:

Interval	Komponenty	Opatření
před zahájením provozu	• Šrouby	• popř. pevně utáhnout nebo je v případě ztráty nahradit
	• Části stroje	• kontrola poškození - zejména rzí
	• Hladina oleje	• Zkontrolujte stav, případně doplňte.
po ukončení provozu	• Kondenzát	• nechat odtéct, viz další kapitola
	• Stroj	• vyčistit, zejména větrací otvory
vždy po 20-30 hodinách provozu	• Vzduchový filtr	• Vyčistit
	• Řemen	• zkontrolujte napnutí řemene, v případě potřeby jej vyměňte
vždy po 250 hodinách provozu	• Olej	• Výměna oleje

### 23.2.2 Vypuštění zkondenzované vody

Aby byla zajištěna dlouhodobá životnost tlakové nádoby, je třeba po každém provozu vypustit zkondenzovanou vodu otevřením odvodňovacího ventilu.

Zkondenzovaná voda z tlakové nádoby obsahuje zbytky oleje. Zkondenzovanou vodu ekologicky zlikvidujte!

### OZNÁMENÍ



**Oleje jsou toxické a nesmějí se dostat do okolního prostředí!** Dodržujte pokyny výrobce a pro informace, týkající se možnosti správné likvidace, popřípadě kontaktujte místní orgány.

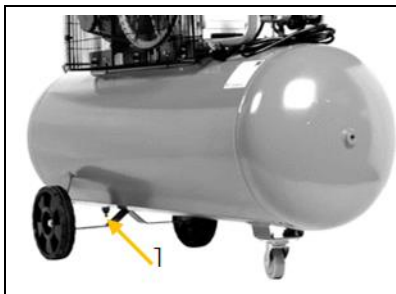

**OZNÁMENÍ:** Dbejte na to, aby při této činnosti nebyl překročen maximální tlak 1 bar.

- Pod tlakovou nádobu umístěte vhodnou sběrnou nádobu.
- Vypouštěcí ventil otevřete otočením ve směru hodinových ručiček (1). Nechte kondenzát stékat do sběrné nádoby.
- Vypouštěcí ventil zavřete otočením proti směru hodinových ručiček (1).

### 23.2.3 Čištění vzduchového filtru

Ucpaný a znečištěný vzduchový filtr výrazně snižuje výkon motoru!

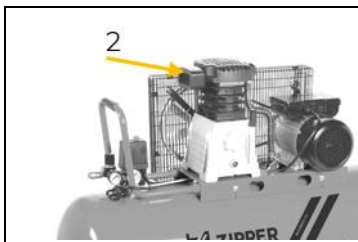

- Uvolněte kryt vzduchového filtru a sejměte jej (2).
- Vyjměte vzduchový filtr.
- Vzduchový filtr vyčistěte stlačeným vzduchem s nízkým tlakem.
- Vyměňte vzduchový filtr a nasadte kryt.

### 23.2.4 Výměna oleje

#### OZNÁMENÍ



**Oleje jsou toxické a nesmějí se dostat do okolního prostředí!** Dodržujte pokyny výrobce a pro informace, týkající se možnosti správné likvidace, popřípadě kontaktujte místní orgány.

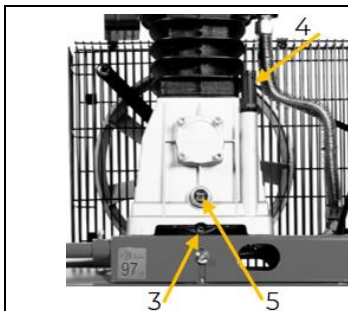

- Uvolněte vypouštěcí zátku oleje (3) a nechte olej vytéct do vhodné sběrné nádoby. Znovu zavřete vypouštěcí zátku oleje.
- Vyjměte plnicí zátku oleje (4).
- Dolijte olej do otvoru až po středovou značku v průhledítce oleje (5).
- Uzavřete otvor plnicí zátkou oleje (4).

### 23.2.5 Kontrola / výměna řemene

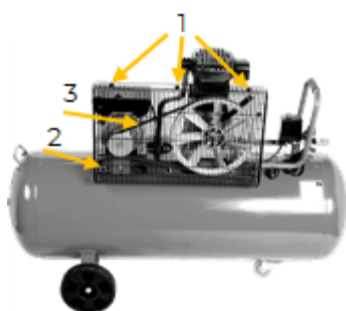
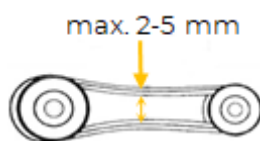

#### Kontrola

- Sejměte přední ochrannou mřížku.
- Zkontrolujte napnutí řemene tlakovou zkouškou.
- Pás lze stlačit maximálně o 5 mm.
- Pokud je napnutí příliš nízké, řemen napněte.

#### Vyměnit

- Uvolněte přední ochrannou mřížku (1).
- Uvolněte řemen povolením upevňovacích šroubů (2) motoru a posuňte jej.
- Vyměňte řemen (3). Ujistěte se, že nový řemen sedí přesně v jedné linii s oběma řemenicemi, jinak upravte polohu pomocí otvorů s drážkami na uchycení motoru.
- Napněte řemen a znovu utáhněte upevňovací šrouby na motoru (2).
- Nasadte zpět přední ochrannou mřížku (1).

### 23.3 Skladování

Pokud je stroj uložen déle než 30 dní:

- Stroj nechte dostatečně zchladnout.



- Uvolněte tlak ve vzdušníku.
- Vypuštění zkondenzované vody.
- Vyčistěte stroj a nechte jej uschnout.
- Stroj zakryjte.

V případě nepoužívání skladujte stroj na suchém, nezámrzném a zamykatelném místě. Odpojte stroj od přívodu elektrického napětí. Zajistěte, aby ke stroji neměly přístup nepovolané osoby a zejména děti.

## OZNÁMENÍ



Při nesprávném skladování se mohou důležité součásti poškodit a zničit. Zabalené nebo již rozbalené díly skladujte jen za určených okolních podmínek!

### 23.4 Likvidace



Dodržujte předpisy příslušné země o likvidaci odpadu. Stroj, jeho komponenty nebo provozní prostředky nikdy nelikvidujte spolu se zbytkovým odpadem. Pro informace, týkající se dostupných možností likvidace, popřípadě kontaktujte místní orgány.

Pokud u specializovaného prodejce zakoupíte nový stroj nebo rovnocenný přístroj, je tento prodejce v určitých zemích povinen odborně zlikvidovat starý stroj.

## 24 ODSTRAŇOVÁNÍ CHYB

### VAROVÁNÍ



#### Ohrožení elektrickým napětím!

Manipulace se strojem, který je stále připojen k přívodu elektrického napětí, může přivodit těžká zranění nebo smrt!

Před začátkem prací na odstraňování vad odpojte stroj od elektrického napájení! Nechte motor vychladnout. Uvolněte tlak ve vzdušníku.

Při řádném připojení stroje k přívodu elektrického napětí je možné již předem vyloučit mnoho případných zdrojů chyb.

Pokud nejste schopni řádně provádět potřebné opravy a/nebo k tomu nemáte potřebné znalosti, vždy přizvěte k odstraňování problému odborníka.

Chyba	Možná příčina	Odstranění
<b>Tlak již nelze akumulovat</b>	<ul style="list-style-type: none"> <li>• Vadná těsnění ventilů</li> </ul>	<ul style="list-style-type: none"> <li>• Výměna těsnění ventilů</li> </ul>
<b>Přehřátý motor</b>	<ul style="list-style-type: none"> <li>• nízká hladina oleje</li> <li>• znečištěný vzduchový filtr</li> </ul>	<ul style="list-style-type: none"> <li>• Dolít olej</li> <li>• Vyčistit nebo vyměnit vzduchový filtr</li> </ul>
<b>Stroj běží, negeneruje však žádný tlak</b>	<ul style="list-style-type: none"> <li>• ucpaný vzduchový filtr</li> <li>• vadná těsnění</li> <li>• vadné ventily na hlavě válců</li> </ul>	<ul style="list-style-type: none"> <li>• Vyčistit nebo vyměnit vzduchový filtr</li> <li>• Vyměnit těsnění</li> <li>• Vyměnit ventily</li> </ul>
<b>Motor nelze spustit</b>	<ul style="list-style-type: none"> <li>• bez elektrického napájení</li> <li>• Ochrana proti přetížení motoru reaguje</li> </ul>	<ul style="list-style-type: none"> <li>• Zkontrolujte nebo nastavte napájení.</li> <li>• Nechte motor vychladnout a znovu jej spustte.</li> </ul>
<b>po dosažení vypínacího tlaku uniká stlačený vzduch přes odlehčovací ventil pod tlakovým spínačem, dokud není dosaženo zapínacího tlaku</b>	<ul style="list-style-type: none"> <li>• Netěsný nebo vadný zpětný ventil</li> <li>• Poškozený zpětný ventil</li> </ul>	<ul style="list-style-type: none"> <li>• Vyčistěte nebo vyměňte vložku zpětného ventilu</li> <li>• Vyměnit zpětný ventil</li> </ul>
<b>Kompresor se často zapíná</b>	<ul style="list-style-type: none"> <li>• příliš kondenzátu v tlakové nádobě</li> <li>• Kompresor je přetížený</li> </ul>	<ul style="list-style-type: none"> <li>• Vypustit kondenzát</li> <li>• Kompresor</li> </ul>



## 25 PRED SLOV (SK)

### Vážený zákazník!

Tento návod na použitie obsahuje informácie a dôležité upozornenia, oznámenia a pokyny týkajúce sa uvedenia do prevádzky a manipulácie s kompresormi ZI-COM90-10, následne v tomto dokumente označené ako „stroj“.



Návod na použitie je súčasťou stroja a nesmiete ho odstrániť. Uschovajte ho pre neskoršie účely na vhodnom, pre používateľov (prevádzkovateľov) ľahko prístupnom mieste a priložte ho k stroju, keď ho budete odovzdávať tretím osobám!

### **Predovšetkým sa riadte kapitolou Bezpečnosť!**

Riadte sa bezpečnostnými pokynmi a upozorneniami na nebezpečenstvá. Nerešpektovanie môže viesť k závažným poraneniam.

Na základe neustáleho ďalšieho vývoja našich produktov sa môžu obrázky a obsahy mierne odlišovať. Ak by ste zistili chyby, informujte nás, prosím.

Technické zmeny vyhradené!

**Ihneď po prijatí skontrolujte tovar a zapíšte pri jeho prevzatí prípadné reklamácie na nákladný list doručovateľa!**

**Poškodenia pri preprave treba do 24 hodín osobitne nahlásiť u nás.**

**Za nezapísané poškodenia pri preprave nemôže spoločnosť Zipper prevziať žiadnu záruku, ani ručenie.**

## **Autorské právo**

© 2023

Táto dokumentácia je chránená autorským právom. Všetky práva zostávajú vyhradené! Súdne stíhané sú predovšetkým dodatočná tlač, preklad a kopírovanie/vyberanie fotografií a obrázkov.

Dohodnutým miestom súdu je Krajský súd Linz alebo príslušný súd pre obec 4707 Schlüsslberg.

## **Adresa servisu pre zákazníkov**

**ZIPPER MASCHINEN GmbH**

Gewerbepark 8, 4707 Schlüsslberg  
AUSTRIA

Tel.: +43 7248 61116-700  
info@zipper-maschinen.at



## 26 BEZPEČNOSŤ

Tá to časť obsahuje informácie a dôležité upozornenia, pokyny a oznámenia týkajúce sa uvedenia stroja do prevádzky a jeho manipulácie.



Kvôli vašej bezpečnosti si pred uvedením do prevádzky pozorne prečítajte tento návod na použitie. Umožní vám to bezpečné zaobchádzanie so strojom a predídete tak nedorozumeniam, ako aj ublíženiu na zdraví a vecným škodám. Dbajte okrem toho na symboly a piktogramy, ktoré sú použité na stroji, ako aj na bezpečnostné pokyny a upozornenia na nebezpečenstvá!

### 26.1 Použitie v súlade s určením

Stroj je výlučne určený pre nasledujúce činnosti:

*Na výrobu stlačeného vzduchu v rámci technických údajov. Stroj môžete používať v rôznych pracovných oblastiach, ako napr. na plnenie automobilových pneumatík, alebo s náradím na stlačený vzduch, akými sú napr. klincovačky, sponkovačky, vibračné brúsky na stlačený vzduch a pod.*

### OZNÁMENIE



Spoločnosť ZIPPER MASCHINEN GmbH nepreberá žiadnu zodpovednosť, ručenie ani záruku za iné použitie alebo použitie presahujúce uvedené údaje, resp. uvedený rámec, a ani za z toho vyplývajúce vecné škody alebo ublíženia na zdraví.

#### 26.1.1 Technické obmedzenia

Stroj je určený na použitie za nasledujúcich podmienok:

Rel. vlhkosť	max. 70 %
Teplota (prevádzka)	+5 °C až +40 °C
Teplota (skladovanie, preprava)	-25 °C až +55 °C

#### 26.1.2 Zakázané použitia/nebezpečné chybné použitie

- Prevádzkovanie stroja bez adekvátnej telesnej a duševnej spôsobilosti.
- Prevádzkovanie stroja bez znalosti návodu na použitie.
- Zmena konštrukcie stroja.
- Prevádzkovanie stroja v prostredí s nebezpečenstvom výbuchu.
- Prevádzkovanie mimo technických hraníc, ktoré sú uvedené v tomto návode na použitie.
- Odstránenie bezpečnostných označení, ktoré sú umiestnené na stroji.
- Zmena, obídanie alebo vyradenie bezpečnostných zariadení stroja z prevádzky.
- Stroj nie je vhodný pre trvalú prevádzku, resp. pre neobmedzenú, komerčnú a smiete ho používať iba v suchých priestoroch.
- Cielenie pištole so stlačeným vzduchom na osoby je zakázané.

Použitie v rozpore s určením, resp. nerešpektovanie v tomto návode na použitie uvedených vysvetlení, upozornení, pokynov a oznámení má za následok zánik akýchkoľvek nárokov na záručné plnenie a náhradu škody voči spoločnosti ZIPPER MASCHINEN GmbH.

### 26.2 Požiadavky na používateľa

Stroj je navrhnutý na obsluhu a ovládanie jednou osobou. Predpokladmi na obsluhu a ovládanie stroja sú telesná a duševná spôsobilosť, ako aj znalosť a pochopenie návodu na použitie. Osoby, ktoré nie sú na základe svojich fyzických, sensorických alebo duševných schopností, nedostatku skúseností alebo svojej neznalosti schopné bezpečne obsluhovať a ovládať stroj, nesmú stroj používať bez dozoru zodpovedajúcou osobou alebo bez inštruktáže zo strany zodpovednej osoby.

**Nezabúdajte, prosím, že lokálne platné zákony a ustanovenia môžu stanoviť minimálny vek obsluhujúcej osoby a obmedziť používanie tohto stroja!**

**Práce na elektrických konštrukčných prvkoch alebo prevádzkových prostriedkoch smie vykonávať iba odborný elektrikár alebo osoba pod vedením a dohľadom odborného elektrikára.**

Pred prácami na stroji si oblečte svoje osobné ochranné pracovné prostriedky.



### 26.3 Bezpečnostné zariadenia

Stroj je vybavený nasledujúcim bezpečnostným zariadením:



- Poistný/bezpečnostný ventil (1)

### 26.4 Bezpečnostné pokyny

Na zabránenie chybných funkcií, škôd a zdravotných obmedzení je potrebné, aby ste pri prácach so strojom dodržiavali okrem všeobecných pravidiel bezpečného pracovania aj nasledujúce body:

- Skontrolujte stroj pred uvedením do prevádzky, či je úplný a funkčný. Použite stroj iba vtedy, keď sú namontované na obrábanie/opracovanie potrebné oddelujúce ochranné zariadenia a iné oddelujúce ochranné zariadenia.
- Dbajte na to, aby boli ochranné zariadenia v dobrom prevádzkovom stave a správne udržiavané.
- Vyberte ako miesto inštalácie podklad, ktorý je rovný a bez vibrácií.
- Postarajte sa o dostatok miesta okolo stroja.
- Postarajte sa o dostatočné svetelné pomery na pracovisku, aby ste zabránili stroboskopickým efektom.
- Dbajte na čisté pracovné prostredie.
- Udržiavajte okolie stroja bez prekážok (napr. prach, triesky, odrezané často obrobkov atď.).
- Používajte iba bezchybné náradie, ktoré nevykazuje trhliny a iné chyby (napr. deformácie).
- Skôr než stroj zapnete, odstráňte náradie a iné nastavovacie nástroje.
- Skontrolujte pred každým použitím upevnenie spojov stroja.
- Keď je stroj v prevádzke, nikdy ho nenechávajte bez dozoru. Vypnite pred opustením pracovného priestoru stroj a zaistite, ako aj zabezpečte ho proti neúmyselnému, resp. nepovolanému opätovnému uvedeniu do prevádzky.
- Stroj smú prevádzkovať, udržiavať alebo opravovať iba osoby, ktoré sú s ním oboznámené a ktoré boli v rámci týchto prác poučené o vznikajúcich nebezpečenstvách.
- Zaistite a zabezpečte, aby sa nepovolané osoby zdržiavali iba v zodpovedajúcej vzdialenosti od stroja a predovšetkým udržiavajte od stroja vzdialené deti.
- Pracujte vždy obozretne, ako aj zodpovedajúco opatrne a v žiadnom prípade nepoužívajte nadmerné násilie.
- Nepreťažujte stroj!
- Schovajte dlhé vlasy pod ochranu vlasov.
- Noste tesne priliehajúci ochranný pracovný odev, ako aj vhodné ochranné pracovné prostriedky (ochrana očí, ochrana tváre, ochrana sluchu S1).
- Nikdy pri práci na/pri stroji nenoste voľne visiace šperky, voľný odstavajúci odev alebo podobné príslušenstvo (napr. kravatu, šál).
- Nepracujte so strojom/pri stroji, keď ste unavení, nesústredení, resp. pod vplyvom liekov/liečiv, alkoholu alebo drog!
- Nepoužívajte stroj v oblastiach, v ktorých predstavujú potenciálne nebezpečenstvo pary/výpary farieb, rozpúšťadiel alebo horľavých tekutín (Nebezpečenstvo požiaru, resp. výbuchu).
- Odstavte pred nastavovaním, prestavovaním, čistením, údržbou a opravou atď. stroj a odpojte stroj od elektrického napájania. Počkajte pred začatím prác na stroji na úplné zastavenie všetkých nástrojov, resp. častí stroja a zaistite, ako aj zabezpečte stroj proti neúmyselnému opätovnému zapnutiu.

### 26.5 Elektrická bezpečnosť

- Dbajte na to, aby bol stroj uzemnený.
- Používajte iba vhodné predlžovacie káble.



- Poškodený alebo zaseknutý kábel zvyšuje nebezpečenstvo zasiahnutia elektrickým prúdom. Zaobchádzajte s káblom starostlivo. Nikdy nepoužívajte kábel na nosenie, ťahanie alebo odpojenie stroja. Udržiavajte kábel mimo vysokých teplôt, oleja, ostrých hrán alebo pohyblivých častí.
- Používajte konektory podľa predpisov a vhodné zástrčky, aby ste zredukovali nebezpečenstvo zásahu elektrickým prúdom.
- Voda, ktorá vniká do stroja, zvyšuje nebezpečenstvo zásahu elektrickým prúdom. Nevystavujte stroj dažďu alebo mokru.
- Použitie stroja je prípustné iba vtedy, keď je zdroj prúdu chránený prúdovým chráničom.
- Skôr, než pripojíte stroj na elektrické napájanie sa uistite, že je vypnutý hlavný spínač.
- Používajte stroj iba vtedy, ak je ZAPÍNAČ-VYPÍNAČ v bezchybnom stave.

## 26.6 Špeciálne bezpečnostné pokyny pre tento stroj

- Stroj smiete prevádzkovať iba vo vhodných priestoroch (dobře vetraných s teplotou okolia +5 °C až 40 °C). V priestore sa nesmie nachádzať žiaden prach, žiadne kyseliny, pary, výpary, výbušné alebo zápalné plyny.
- Stroj smie obsluhovať iba jedna osoba.
- Neukladajte na stroj žiadne handry, nádoby alebo iné materiály.

### Bezpečnostné pokyny pri prácach s pištoľami so stlačeným vzduchom

- Kompresor a vedenia dosahujú počas prevádzky vysoké teploty. Kontakt s nimi spôsobuje popáleniny.
- Pri uvoľnení hadicovej spojky je potrebné, aby ste spojku hadice držali rukou. Zabráňte tým poraneniam, ktoré sú spôsobené vystreľujúcou hadicou.

### Bezpečnostné pokyny pri striekaní, resp. nanášaní farby

- Nepoužívajte žiadne laky alebo rozpúšťadlá s bodom vzplanutia menším než 55 °C.
- Nezohrievajte laky a ani rozpúšťadlá.
- Ak pracujete so zdravie škodlivými kvapalinami, sú na ochranu potrebné filtračné zariadenia (masky na tvár). Dbajte taktiež na údaje a ochranných opatreniach, ktoré uvádza výrobca takýchto látok.
- Je potrebné dbať na údaje a označenia podľa smerníc o nebezpečných látkach, ktoré sú uvedené na obaloch spracovávaných materiálov. Poprípade musíte vykonať dodatočné ochranné opatrenia, predovšetkým nosiť vhodný odev a masky.
- Počas striekania a ani v pracovnom priestore nesmiete fajčiť. Aj výpary farieb sú ľahko horľavé.
- Ohniská, otvorený oheň alebo stroje vytvárajúce iskry nesmú byť v okolí, resp. ich nesmiete prevádzkovať.
- Neuchovávajte a ani nepožívajte v pracovnom priestore pokrmy a nápoje. Výpary farieb sú škodlivé.
- Pracovný priestor musí byť väčší ako 30 m<sup>3</sup> a pri striekaní a sušení musí byť zaistená a zabezpečená dostatočná výmena vzduchu. Nestriekajte proti vetru. Zásadne dodržiavajte pri striekaní horľavých, resp. nebezpečných striekacích materiálov ustanovenia miestnych správnych orgánov.
- V spojení s tlakovou hadicou z PVC nespracúvajte žiadne médiá, ako sú napr. lakový benzín, butylalkohol a metylénchlorid (znížená životnosť).

### Prevádzkovanie tlakových nádob podľa nariadenie o tlakových nádobách

- Osoba prevádzkujúca tlakovú nádobu, ju musí udržiavať v riadnom stave, riadne ju prevádzkovať, sledovať a monitorovať ju, okamžite na nej vykonať nevyhnutné práce údržby, ako aj opravy a vykonať od okolností závislé a nevyhnutné bezpečnostné opatrenia.
- Tlakovú nádobu nesmiete prevádzkovať, ak vykazuje nedostatky, ktorými sú ohrození zamestnanci alebo tretie osoby.
- Tlakovú nádobu musíte pravidelne kontrolovať, či nevykazuje poškodenia, ako napr. hrdzu.

## 26.7 Upozornenia na nebezpečenstvá

Napriek použitiu v súlade s určením nemožno úplne vylúčiť určité faktory zvyškových rizík.



Podmienene štruktúre a konštrukcii stroja môžu vzniknúť rizikové situácie, ktoré sú v tomto návode na obsluhu označené nasledovne:

## NEBEZPEČENSTVO



Týmto spôsobom vytvorený bezpečnostný pokyn poukazuje na bezprostredne nebezpečnú situáciu, ktorá spôsobí smrť alebo ťažké poranenia, pokiaľ sa jej človek nevyvaruje.

## VAROVANIE



Takýmto spôsobom vytvorený bezpečnostný pokyn poukazuje na pravdepodobne nebezpečnú situáciu, ktorá môže spôsobiť ťažké poranenia alebo dokonca až smrť, pokiaľ sa jej človek nevyvaruje.

## UPOZORNENIE



Týmto spôsobom vytvorený bezpečnostný pokyn poukazuje na pravdepodobne nebezpečnú situáciu, ktorá môže spôsobiť mierne alebo ľahké poranenia, pokiaľ sa jej človek nevyvaruje.

## OZNÁMENIE



Takýmto spôsobom vytvorený bezpečnostný pokyn poukazuje na pravdepodobne nebezpečnú situáciu, ktorá môže spôsobiť vecné škody, pokiaľ sa jej nevyvarujete.

Bez ohľadu na všetky bezpečnostné predpisy zostávajú pri bezchybnej obsluhu a bezchybnom ovládaní stroja najdôležitejšími bezpečnostnými faktormi váš zdravý rozum a vaša technická spôsobilosť/vaše technické vzdelanie. **Bezpečná práca závisí od vás!**

## 27 PREPRAVA

Prepravte stroj na miesta inštalácie v obale. Na premiestňovanie stroja v obale môžete použiť napr. paletový zdvíhací vozík alebo vidlicový zdvíhací vozík z dostatočnou silou zdvihu. Údaje nájdete v kapitole Technické údaje. Dbajte za účelom riadnej prepravy na informácie a údaje na prepravnom obale. Predovšetkým, čo sa týka ťažiska, miest zavesenia, hmotnosti, používaných prepravných prostriedkov, ako aj predpísanej prepravnej polohy atď. Venujte pozornosť tomu, aby sa vybrané zdvíhacie zariadenia (žeriav, vysokozdvíhací vozík, zdvíhací vozík, viazacie prostriedky bremien atď.) nachádzali v bezchybnom stave. Dbajte pri zdvíhaní, nosení a odkladaní bremena na správne držanie tela.

V zmontovanom stave a na krátke trasy môžete stroj prepravovať aj na jeho kolesách.

## 28 MONTÁŽ

### 28.1 Prípravné činnosti

#### 28.1.1 Rozsah dodávky

Skontrolujte po prijatí dodávky, či sú všetky diely v poriadku. Okamžite nahláste poškodenia alebo chýbajúce diely vášmu predajcovi alebo špedíci. Okrem toho musíte podľa ustanovení záruky okamžite poznačiť viditeľné poškodenia pri preprave do dodacieho listu, pretože inak sa tovar považuje za riadne prevzatý.

#### 28.1.2 Požiadavky na miesto inštalácie

Vybrané miesto inštalácie musí mať vhodné pripojenie na elektrické napájanie. Umiestnite stroj na rovný, solídny podklad.

Priestorové požiadavky, plus odstup cca 50 centimetrov k stenám a iným objektom vyplýva z technických údajov (rozmery, hmotnosť) vášho stroja. Pri dimenzovaní požadovanej potreby miesta myslite na to, že kedykoľvek a bez obmedzení musí byť možný voľný prívod vzduchu k stroju, a aby bola možná aj bezproblémová obsluha stroja, jeho údržba a oprava, resp. jeho ovládanie.

Miesto inštalácie musí zodpovedať miestnym bezpečnostným predpisom, ako aj ergonomickým požiadavkám na pracovisku s dostatočnými svetelnými pomermi.

## 28.2 Zostavenie

Stroj je dodaný vo vopred zmontovanom stave. Za účelom prepravy odmontované časti a elektrické prepojenie musíte namontovať podľa nasledujúceho návodu.

	<p><b>1. Montáž kolies</b></p> <ul style="list-style-type: none"> <li>Upevnite koleso pomocou skrutky (1), podložky a matice (2) na držiak kolesa kompresora.</li> <li>Zopakujte tento postup s 2. kolesom.</li> </ul>
	<p><b>2. Montáž otočného kolieska</b></p> <ul style="list-style-type: none"> <li>Zafixujte výkyvné otočné koliesko 4 skrutkami, podložkami a maticami na určenom držiaku (3).</li> </ul>
	<p><b>3. Montáž prepravnej rukoväti</b></p> <ul style="list-style-type: none"> <li>Odstráňte skrutky otvorov (4).</li> <li>Zasuňte prepravnú rukoväť do otvorov a zafixujte ho skrutkami (4).</li> </ul> <p><b>4. Kontrola oleja a prípadné doplnenie</b></p> <ul style="list-style-type: none"> <li>Postavte stroj na rovný podklad.</li> <li>Skontrolujte na skle olejoznaku (5), či je naplnený do stredného označenia. Ak nie, doplňte, prosím, olej.</li> </ul> <p><b>Doplnenie oleja</b></p> <ul style="list-style-type: none"> <li>Odstráňte prepravnú zátku z plniaceho otvoru oleja (6).</li> <li>Nalievajte olej do plniaceho otvoru oleja (6) až po strednú značku v skle olejoznaku (5).</li> </ul> <p><b>5. Montáž skrutky na plnenie oleja</b></p> <ul style="list-style-type: none"> <li>Zatvorte otvor (6) skrutkou na plnenie oleja (7).</li> </ul>

## 28.3 Elektrické pripojenie

### VAROVANIE



#### Nebezpečné elektrické napätie!

Nebezpečenstvo poranenia spôsobené nebezpečným elektrickým napätím!

→ Pripojenie stroja na elektrické napájanie, ako aj s tým spojené skúšky, smie vykonávať iba odborný elektrikár alebo osoba pod vedením a dohľadom odborného elektrikára!

- Skontrolujte, či funguje nulové pripojenie (k existuje) a ochranné uzemnenie.
- Skontrolujte, či napájacie napätie a frekvencia zodpovedajú údajom stroja.

### OZNÁMENIE



#### Odchýlka napájacieho napätia a frekvencie!

Odchýlka od hodnoty napájacieho napätia  $\pm 5\%$  je prípustná. V napájacej sieti stroja sa musí nachádzať ochrana pred skratom!

- Použite napájací kábel, ktorý zodpovedá elektrickým požiadavkám (napr. H07RN, H05RN) a zistite si potrebný prierez napájacieho kábla v tabuľke prúdovej zaťažiteľnosti. Venujte pritom pozornosť opatreniam na ochranu pred mechanickými poškodeniami.
- Zaistite a zabezpečte, že je elektrické napájanie chránené prúdovým chráničom.
- Pripojte stroj iba na riadne uzemnenú zásuvku.



- Dbajte pri použití predlžovacieho kábla na dimenziu vhodnú pre inštalovaný príkon stroja. Inštalovaný príkon nájdete v technických údajoch, zistite si súvislosti prierezu vedenia a dĺžok vedenia v odbornej literatúre alebo sa informujte u odborného elektrikára.
- Poškodený kábel musíte okamžite vymeniť.

## 29 PREVÁDZKA

Prevádzkujte stroj iba v bezchybnom stave. Pred každou prevádzkou je potrebné, aby ste vykonali vizuálnu kontrolu stroja. Bezpečnostné zariadenia, elektrické vedenia a ovládacie prvky musíte čo najdôkladnejšie kontrolovať.

### 29.1 Prevádzkové pokyny

- Pre uvedenie do prevádzky skontrolujte na čerpadle kompresora stav oleja.
- Postavte stroj v blízkosti spotrebiča. Vyvarujte sa dlhým vedeniam vzduchu a dlhým prívodom (predlžovacím káblom).
- Dbajte na suchý a čistý nasávaný vzduch.
- Neprevádzkujte stroj vo vlhkých a mokrých priestoroch.
- Prevádzkujte stroj iba na pevnom a vodorovnom podklade.
- Pred spustením musí byť zatvorený poistný/bezpečnostný ventil.
- Pri uvoľnení hadicovej spojky je potrebné, aby ste spojku hadice držali rukou. Zabráňte tým poraneniam, ktoré sú spôsobené vystreľujúcou hadicou.
- Venujte pozornosť tomu, aby boli všetky hadice a armatúry vhodné pre maximálne prípustný pracovný tlak kompresora.
- Skontrolujte tlakovú nádobu pred každým prevádzkovaním, či nie je hrdzavá alebo poškodená. Kompresor nesmiete prevádzkovať s poškodenou alebo hrdzavou tlakovou nádobou.

### 29.2 Obsluha a ovládanie

#### 29.2.1 Zapnutie a vypnutie stroja

	<b>Zapnutie</b> <ul style="list-style-type: none"><li>• Vytiahnite ZAPÍNAČ-VYPÍNAČ.</li></ul> <b>Vypnutie</b> <ul style="list-style-type: none"><li>• Zatlačte ZAPÍNAČ-VYPÍNAČ.</li></ul>
---	---

#### 29.2.2 Nastavenie výstupného tlaku

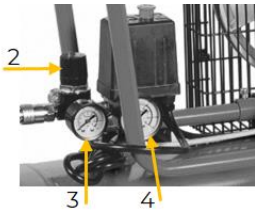
	<b>Výstupný tlak</b> <ul style="list-style-type: none"><li>• Nastavte regulátorom tlaku (2) výstupný tlak.</li><li>• Výstupný tlak je zobrazený na manometri (3).</li></ul> <b>Tlak v tlakovej nádobe</b> <ul style="list-style-type: none"><li>• Tlak tlakovej nádoby je zobrazený na manometri tlaku tlakovej nádoby (4).</li></ul>
---	---

#### 29.2.3 Vytvorenie prípojky stlačeného vzduchu

**OZNÁMENIE:** Vykonajte pripojenie stlačeného vzduchu iba pri kotli v stave bez tlaku!

	<ul style="list-style-type: none"><li>• Zastrčte na pripojenie spotrebiča vsuvku hadice na stlačený vzduch do spojky (5). Puzdro skočí automaticky dopredu.</li><li>• Za účelom odpojenia potiahnite puzdro dozadu a odstráňte hadicu.</li></ul>
---	--

## 30 ČISTENIE, ÚDRŽBA, SKLADOVANIE, LIKVIDÁCIA

### VAROVANIE



Manipulácia so strojom pri zapnutom elektrickom napájaní môže spôsobiť ťažké poranenia alebo smrť.

- Odpojte stroj pred prácami čistenia, údržby alebo opravami vždy od elektrického napájania a zaistite ho proti neúmyselnému opätovnému zapnutiu.
- Nechajte motor vychladnúť.
- Vypustite tlak z kotla.



### 30.1 Čistenie

Pravidelné čistenie garantuje dlhú životnosť vášho stroja a je predpokladom pre bezpečnú prevádzku.

#### OZNÁMENIE



Nesprávne čistiace prostriedky môžu poškodiť lak stroja. Nepoužívajte na čistenie rozpúšťadlá, nitrocelulóзовé riedidlo alebo iné čistiace prostriedky, ktoré by mohli poškodiť lak stroja.

Venujte pozornosť údajom a upozorneniam, pokynom a oznámeniam výrobcu čistiaceho prostriedku.

- Odstráňte po každom použití zo stroja častice prachu a nečistôt, predovšetkým z ochranných zariadení, vetracích drážok, telesa motora a ochranných mreží remeňa.
- Vyčistite stroj vlhkou utierkou a popřípade bežne dostupným umývacím prostriedkom, alebo o ofúkajte stlačeným vzduchom s nízkym tlakom.
- Namažte holé časti stroja proti korózii mazacím olejom bez obsahu kyselín (napr. protikoróznym prostriedkom WD40).

### 30.2 Údržba

Stroj je nenáročný na údržbu a udržiavať treba iba niekoľko málo častí a dielov. Poruchy alebo poškodenia, ktoré negatívne ovplyvňujú vašu bezpečnosť, musíte okamžite vymeniť!

- Skontrolujte pred každou prevádzkou bezchybný stav bezpečnostných zariadení.
- Pravidelne kontrolujte bezchybný a čitateľný stav varovných a bezpečnostných nálepiek stroja.
- Používajte výlučne iba výrobcom odporúčané originálne náhradné diely.

#### 30.2.1 Plán údržby

Druh a stupeň opotrebovania stroja závisia vo vysokej miere od prevádzkových podmienok. Následne uvedené intervaly platia pri použití stroja v rámci technických hraníc:

Interval	Komponenty	Opatrenie
pred prevádzkou	• Skrutky	• popřípade utiahnuť a pri strate nahradit
	• Časti stroja	• skontrolovať poškodenia – predovšetkým hrdzu
	• Stav oleja	• Kontrola, popřípade doplnenie.
po prevádzke	• Kondenzát	• vypustenie, pozri nasledujúcu kapitolu
	• Stroj	• vyčistiť, osobitne vzduchové drážky
Každých 20 – 30 prevádzkových hodín	• Vzduchový filter	• Vyčistiť
	• Remene	• Kontrola napnutia remeňa, popřípade výmena
každých 250 prevádzkových hodín	• Olej	• Výmena oleja

#### 30.2.2 Vypustenie kondenzátu

Za účelom udržania stálej funkčnosti tlakovej nádoby musíte po každej prevádzke vypustiť kondenzát otvorením odvodňovacieho ventilu.

Kondenzát z tlakovej nádoby obsahuje zvyšky oleja. Zlikvidujte kondenzát ekologicky!

#### OZNÁMENIE



**Oleje sú jedovaté a nesmú sa dostať do životného prostredia!** Dodržiavajte pokyny výrobcov a popřípade sa vo veci riadnej likvidácie spojte s vaším lokálnym správnym orgánom.

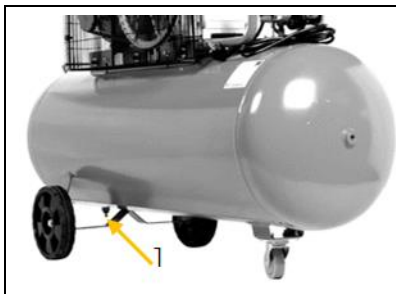

**OZNÁMENIE:** Uistite sa, že sa pre túto činnosť neprekročí max. tlak 1 bar.

- Postavte pod tlakovú nádobu vhodnú záchytnú nádobu.
- Otočte na otvorenie odvodňovací ventil v smere otáčania hodinových ručičiek (1). Nechajte kondenzát odtečť do záchytnej nádoby.
- Otočte na zatvorenie odvodňovací ventil proti smeru otáčania hodinových ručičiek (1).

### 30.2.3 Čistenie vzduchového filtra

Upchatý, znečistený vzduchový filter značne znižuje výkonnosť vášho motora!

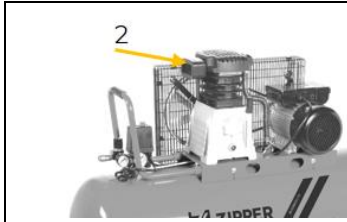

- Uvoľnite kryt vzduchového filtra a odoberte ho (2).
- Vyberte vzduchový filter.
- Vyčistite vzduchový filter stlačeným vzduchom pri nízkom tlaku.
- Vložte vzduchový filter a namontujte kryt.

### 30.2.4 Výmena oleja

#### OZNÁMENIE



**Oleje sú jedovaté a nesmú sa dostať do životného prostredia!** Dodržiavajte pokyny výrobcov a popri prípade sa vo veci riadnej likvidácie spojte s vaším lokálnym správnym orgánom.

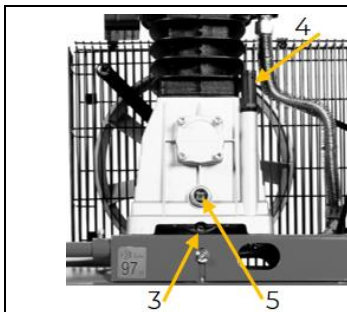

- Uvoľnite vypúšťaciu skrutku oleja (3) a nechajte olej vytečť do vhodnej záchytnej nádoby. Zaskrutkujte vypúšťaciu skrutku oleja.
- Odstráňte die skrutku na naplnenie oleja (4).
- Nalievajte olej do otvoru až po strednú značku v skle olejoznaku (5).
- Zatvorte otvor skrutkou na plnenie oleja (4).

### 30.2.5 Kontrola/výmena remeňa

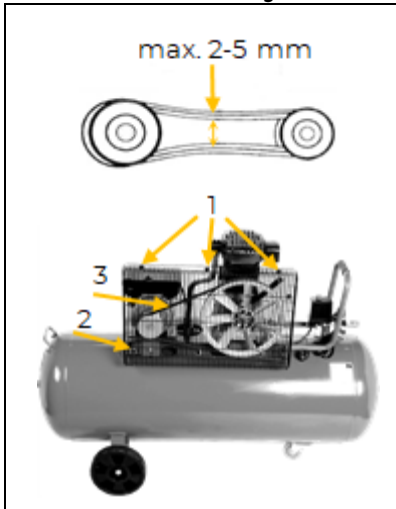

#### Skontrolovať

- Odoberte predný kryt ochranných mreží.
- Skontrolujte napnutie remeňa jeho stlačením.
- Remeň smie povoliť max. 5 mm.
- Pri malom napnutí remeň dodatočne napnite.

#### Vymeniť

- Uvoľnite predný kryt ochranných mreží (1).
- Uvoľnite remeň tak, že uvoľníte upevňovacie skrutky (2) motora a motor posuniete.
- Vymeňte remeň (3). Venujte pozornosť tomu, aby remeň sedel presne v línii oboch remeníc. Inak nastavte pozíciu na základe pozdĺžnych otvorov na upevnení motora.
- Napnite remeň a znovu utiahnite upevňovacie skrutky na motore (2).
- Namontujte predné ochranné mreže (1).

### 30.3 Skladovanie

Keď sa stroj skladuje dlhšie ako 30 dní:

- Nechajte stroj dostatočne vychladnúť.
- Vypustite tlak z kotla.



- Vypustenie kondenzátu.
- Vyčistite stroj a nechajte ho vyschnúť.
- Zakryte stroj.

Skladujte stroj pri nepoužívaní na suchom a uzamykateľnom mieste bez výskytu mrazu. Odpojte stroj od elektrického napájania. Zabezpečte a zaistite, aby nemali k stroju prístup nepovolane osoby a predovšetkým deti.

## OZNÁMENIE



V prípade neodborného skladovania sa môžu poškodiť a zničiť dôležité konštrukčné prvky. Skladujte zabalené alebo už vybalené diely iba za určených podmienok prostredia!

### 30.4 Likvidácia



Dbajte na národné predpisy likvidácie odpadu. Nikdy nelikvidujte stroj, komponenty stroja alebo prevádzkové prostriedky v ostatnom odpade. Popřípade sa ohľadne dostupných možností likvidácie spojte s vašimi lokálnymi správnymi orgánmi. Ak si u vášho predajcu kúpite nový stroj alebo rovnocenné zariadenie, je tento v určitých krajinách povinný, odborne správne zlikvidovať váš starý stroj.

## 31 ODSTRÁNENIE CHÝB

### VAROVANIE



#### Nebezpečenstvo spôsobené elektrickým napätím!

Manipulácia so strojom pri zapnutom elektrickom napájaní môže spôsobiť ťažké poranenia alebo smrť!

- Skôr, než začnete s prácami na odstraňovaní porúch, odpojte stroj od elektrického napájania!

Nechajte motor vychladnúť. Vypustite tlak z kotla.

Mnohé možné zdroje chýb možno pri riadnom pripojení stroja na elektrické napájanie vylúčiť už vopred. Ak by ste nebol/-a schopný/-á riadne vykonať potrebné opravy a/alebo k tomu nemáte potrebné vedomosti, vždy si na vyriešenie problému privolajte odborníka.

Chyba	Možná príčina	Odstránenie
<b>Tlak už nemožno uchovávať v zásobníku</b>	<ul style="list-style-type: none"> <li>• Poškodené tesnenia ventilov</li> </ul>	<ul style="list-style-type: none"> <li>• Vymeniť tesnenia ventilov</li> </ul>
<b>Motor sa prehrieva</b>	<ul style="list-style-type: none"> <li>• Nízka hladina oleja</li> </ul>	<ul style="list-style-type: none"> <li>• Doplniť olej</li> </ul>
	<ul style="list-style-type: none"> <li>• Znečistený vzduchový filter</li> </ul>	<ul style="list-style-type: none"> <li>• Vyčistiť alebo nahradiť vzduchový filter</li> </ul>
<b>Stroj beží, ale nevytvára tlak</b>	<ul style="list-style-type: none"> <li>• Upchatý vzduchový filter</li> </ul>	<ul style="list-style-type: none"> <li>• Vyčistiť alebo nahradiť vzduchový filter</li> </ul>
	<ul style="list-style-type: none"> <li>• Poškodené tesnenia</li> </ul>	<ul style="list-style-type: none"> <li>• Vymeniť tesnenia</li> </ul>
	<ul style="list-style-type: none"> <li>• Poškodené ventily na hlave valcov</li> </ul>	<ul style="list-style-type: none"> <li>• Nahradiť ventily</li> </ul>
<b>Motor sa nedá spustiť</b>	<ul style="list-style-type: none"> <li>• Žiadne elektrické napájanie</li> </ul>	<ul style="list-style-type: none"> <li>• Skontrolujte, resp vytvorte elektrické napájanie.</li> </ul>
	<ul style="list-style-type: none"> <li>• Zareagovala ochrana preťaženia motora</li> </ul>	<ul style="list-style-type: none"> <li>• Nechajte vychladnúť motor a znovu ho spustite.</li> </ul>
<b>po dosiahnutí vypínacieho tlaku uniká cez odľahčovací ventil stlačený vzduch pod tlakovým spínačom do dosiahnutia zapínacieho tlaku</b>	<ul style="list-style-type: none"> <li>• Netesný alebo poškodený spätný ventil</li> </ul>	<ul style="list-style-type: none"> <li>• Vyčistiť alebo vymeniť vložku spätného ventilu</li> </ul>
	<ul style="list-style-type: none"> <li>• Poškodený spätný ventil</li> </ul>	<ul style="list-style-type: none"> <li>• Nahradiť spätný ventil</li> </ul>
<b>Kompresor sa často zapína</b>	<ul style="list-style-type: none"> <li>• Veľa kondenzátu v tlakovej nádobe</li> <li>• Preťažený kompresor</li> </ul>	<ul style="list-style-type: none"> <li>• Vypustiť kondenzát</li> <li>• Kompresor</li> </ul>



## 32 ELEKTRISCHER SCHALTPLAN / WIRING DIAGRAM SPOJNA SHEMA / SCHEMA ELECTRIQUE / SCHÉMA ELEKTRICKÉHO ZAPOJENÍ / ELEKTRICKÁ SCHÉMA ZAPOJENIA

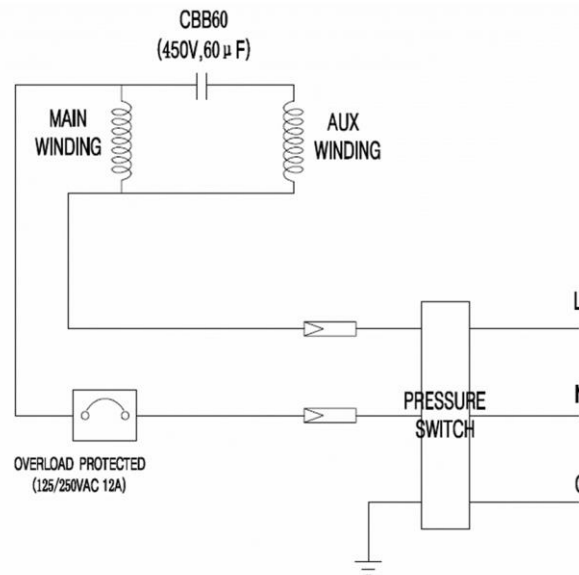

## 33 ERSATZTEILE / SPARE PARTS / REZERVNI DIJELOVI / PIÈCES DE RECHANGE / NÁHRADNÍ DÍLY / NÁHRADNÉ DIELY

### 33.1 Ersatzteilbestellung / Spare parts order / Naručivanje rezervnih dijelova / Commande de pièces détachées / Objednání náhradních dílů / Objednávanie náhradných dielov

**(DE)** Mit ZIPPER-Ersatzteilen verwenden Sie Ersatzteile, die ideal aufeinander abgestimmt sind. Die optimale Passgenauigkeit der Teile verkürzen die Einbauezeiten und erhöhen die Lebensdauer.

### HINWEIS



Der Einbau von anderen als Originalersatzteilen führt zum Verlust der Garantie!  
Daher gilt: Beim Tausch von Komponenten/Teile nur vom Hersteller empfohlene Ersatzteile verwenden.

Bestellen Sie die Ersatzteile direkt auf unserer Homepage – Kategorie ERSATZTEILE,  
oder kontaktieren Sie unseren Kundendienst

- über unsere Homepage – Kategorie SERVICE/NEWS – ERSATZTEILANFORDERUNG,
- per Mail an [eg01@zipper-maschinen.at](mailto:eg01@zipper-maschinen.at).

Geben Sie stets Maschinentype, Ersatzteilnummer sowie Bezeichnung an. Um Missverständnissen vorzubeugen, empfehlen wir, mit der Ersatzteilbestellung eine Kopie der Ersatzteilzeichnung beizulegen, auf der die benötigten Ersatzteile eindeutig markiert sind, falls Sie nicht über den Online-Ersatzteilkatalog anfragen.

**(EN)** With original ZIPPER spare parts you use parts that are attuned to each other shorten the installation time and elongate your products lifespan.

### NOTE



The installation of parts other than original spare parts leads to the loss of the guarantee!  
Therefore: When replacing components/parts, only use spare parts recommended by the manufacturer.

Order the spare parts directly on our homepage – category SPARE PARTS or contact our customer service

- via our Homepage – category SERVICE/NEWS - SPARE PARTS REQUEST,
- by e-mail to [eg01@zipper-maschinen.at](mailto:eg01@zipper-maschinen.at).

Always state the machine type, spare part number and designation. To prevent misunderstandings, we recommend that you add a copy of the spare parts drawing with the spare parts order, on which the required spare parts are clearly marked, especially when not using the online-spare-part catalogue.



**(CZ)** V podobě náhradních dílů ZIPPER používáte náhradní díly, které jsou ideálním způsobem vzájemně zkoordinovány. Optimální přesnost lícování dílů zkracuje dobu montáže a prodlužuje životnost.

### OZNÁMENÍ



Montáž jiných než originálních náhradních dílů způsobí ztrátu záruky!  
Proto platí: Při výměně komponent/dílů používejte jen výrobcem doporučené náhradní díly.

Náhradní díly objednávejte přímo na naší domovské stránce – kategorie NÁHRADNÍ DÍLY, nebo kontaktujte náš zákaznický servis

- přes naši domovskou stránku – kategorie SERVIS/NOVINKY – POŽADAVEK NÁHRADNÍCH DÍLŮ,
- e-mailem na [eg01@zipper-maschinen.at](mailto:eg01@zipper-maschinen.at).

Vždy uveďte typ stroje, číslo náhradního dílu a označení. Abychom předešli nedorozumění, doporučujeme přiložit k objednávce náhradních dílů kopii výkresu náhradních dílů, na které jsou potřebné náhradní díly jasně označeny, pokud neprovádíte poptávku pomocí internetového katalogu náhradních dílů.

**(SK)** S náhradnými dielmi ZIPPER používate náhradné diely, ktoré sú ideálne vzájomne zladené. Optimálna presnosť rozmerov a lícovania dielov sa skrátia časy montáže a predĺži životnosť.

### OZNÁMENIE



Montáž iných, než originálnych náhradných dielov má za následok stratu záruky!  
Preto platí: Používajte pri výmene komponentov/dielcov iba výrobcem odporúčané náhradné diely.

Objednávajte náhradné diely priamo na našej domovskej stránke – kategória NÁHRADNÉ DIELY, alebo sa spojte s našim servisom pre zákazníkov

- prostredníctvom našej domovskej stránky – kategória SERVIS/NOVINKY – POŽIADAVKA NÁHRADNÝCH DIELOV,
- prostredníctvom mailu na [eg01@zipper-maschinen.at](mailto:eg01@zipper-maschinen.at).

Vždy uvádzajte typ stroja, číslo náhradného dielu, ako aj jeho názov. Aby sa zabránilo nedorozumeniam a pokiaľ neobjednávate prostredníctvom on-line katalógu náhradných dielov odporúčame, priložiť k objednávke náhradných dielov kópiu výkresu náhradných dielov, na ktorom budú jednoznačne označené potrebné náhradné diely.



33.2 Explosionszeichnung / Exploded view / Výkres v rozloženém stavu /  
Výkres rozloženej zostavy

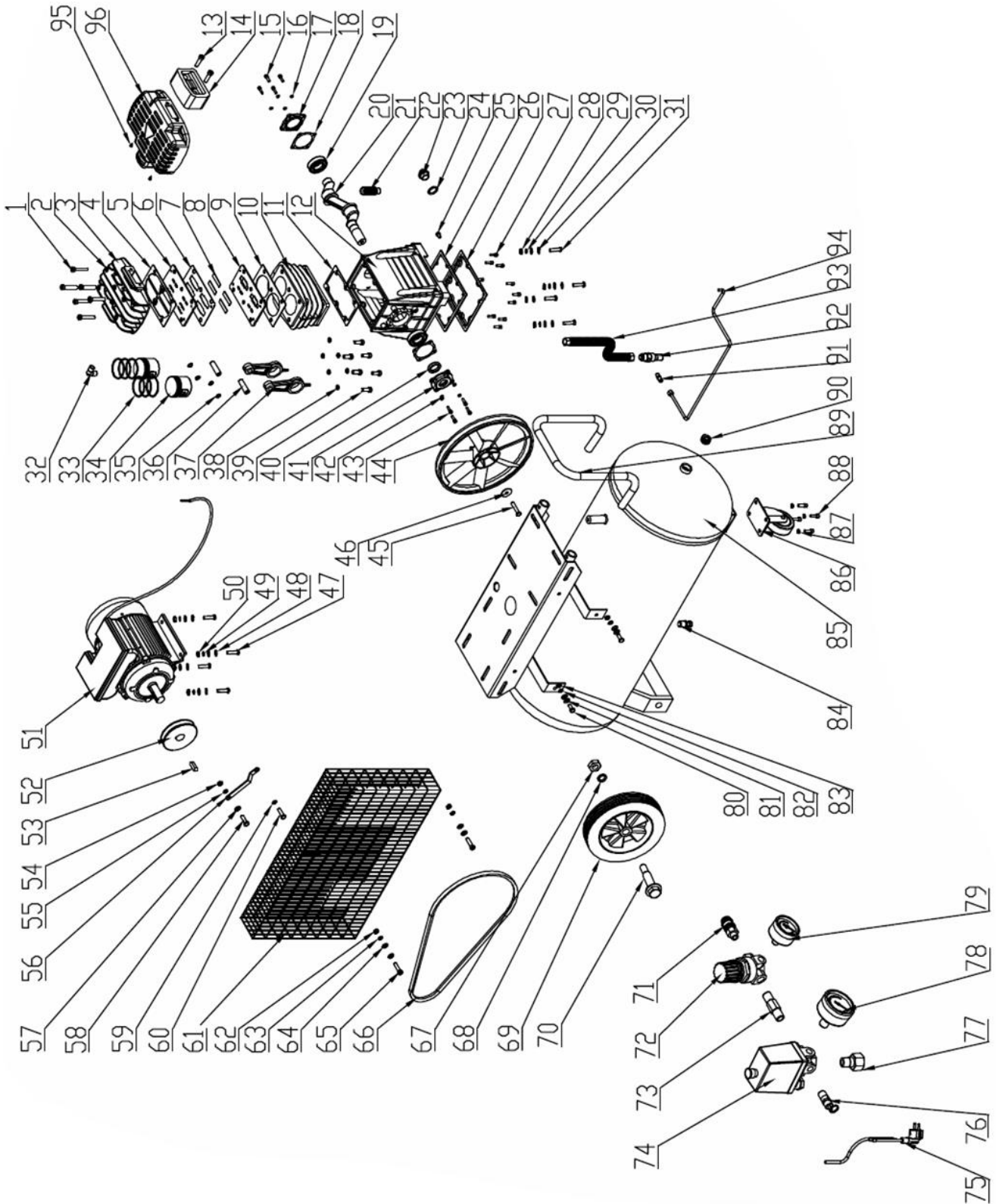



### 33.3 Ersatzteilliste / Spare part list / Seznam náhradních dílů / Zoznam náhradných dielov

No.	Description	Qty.	No.	Description	Qty.	No.	Description	Qty.
1	Bolt	6	33	Piston ring	2	65	Bolt	2
2	Spring washer	6	34	Piston	2	66	Belt	1
3	Cylinder head	1	35	Snap ring	4	67	Nut	2
4	Gasket	1	36	Wrist pin	2	68	Spring washer	2
5	Valve seat	1	37	Connecting rod	2	69	Wheel	2
6	Aluminium gasket	1	38	Spring washer	6	70	Pin	2
7	Valve plate	4	39	Bolt	6	71	Air cock	1
8	Valve seat	1	40	Shaft seal	1	72	Regulator	1
9	Gasket	1	41	Crankcase cover	1	73	Connect	1
10	Cylinder	1	42	Spring washer	4	74	Pressure switch	1
11	Gasket	1	43	Bolt	4	75	Wire	1
12	Crank case	1	44	Pulley	1	76	Safety valve	1
13	Bolt	2	45	Bolt	1	77	Connect	1
14	Air cleaner	1	46	Flat washer	1	78	Pressure gauge	1
15	Bolt	4	47	Bolt	4	79	Pressure gauge	1
16	Spring washer	4	48	Flat washer	8	80	Bolt	4
17	Crank case cover	1	49	Spring washer	4	81	Flat washer	8
18	Gasket	2	50	Nut	4	82	Spring washer	4
19	Bearing	2	51	Motor	1	83	Nut	4
20	Crank shaft	1	52	Pulley	1	84	Drain cock	1
21	Oil full	1	53	Key	1	85	Tank	1
22	Oil sight glass	1	54	Nut	1	86	Wheel	1
23	Shaft seal	1	55	Spring washer	1	87	Spring washer	4
24	Bolt	1	56	Connecting plate	1	88	Bolt	4
25	Gasket	1	57	Flat washer	1	89	Handle	1
26	Crankcase cover	1	58	Bolt	1	90	Plug	2
27	Bolt	12	59	Spring washer	1	91	Connect	1
28	Nut	4	60	Bolt	1	92	Check valve	1
29	Spring washer	4	61	Fender	1	93	Exhaust pipe	1
30	Flat washer	8	62	Nut	2	94	Unloading Assembly	1
31	Bolt	4	63	Spring washer	2	95	Screw	
32	Connect	1	64	Flat washer	4	96	Cylinder head cover	

### 34 ZUBEHÖR / ACCESSORIES / PŘÍSLUŠENSTVÍ / PRÍSLUŠENSTVO

**(DE)** Optionales Zubehör finden Sie online auf der Produktseite, Kategorie EMPFOHLENES ZUBEHÖR ZUM PRODUKT.

**(EN)** Optional accessories can be found online on the product page, category RECOMMENDED PRODUCT ACCESSORIES.

**(CZ)** Volitelné příslušenství najdete na internetu na stránce výrobku, kategorie DOPORUČENÉ PŘÍSLUŠENSTVÍ K VÝROBKU.

**(SK)** Voliteľné príslušenstvo nájdete on-line na stránke produktov, kategória ODPORUČANÉ PŘÍSLUŠENSTVO K PRODUKTU.



## **36 GARANTIEERKLÄRUNG (DE)**

### **1.) Gewährleistung**

ZIPPER Maschinen unterliegt der gesetzlichen Gewährleistung die in der aktuellen Fassung Gültigkeit hat. (Für elektrische und mechanische Bauteile entspricht dies 2 Jahren (ausgenommen Verschleißteile und Akkus/Batterien), beginnend ab dem Erwerb des Endverbrauchers/ Käufers. Für Akkus und Batterien gilt die gesetzliche Gewährleistung von 6 Monaten beginnend ab dem Erwerb des Endverbrauchers/ Käufers. Treten innerhalb dieser Frist Mängel auf, welche nicht auf im Punkt 3 angeführten Ausschlussdetails beruhen, so wird die Fa. Zipper nach eigenem Ermessen das Gerät reparieren oder ersetzen.

### **2.) Meldung**

Damit die Berechtigung des Gewährleistungsanspruches überprüft werden kann, muss der Käufer seinen Händler kontaktieren; dieser meldet schriftlich den aufgetretenen Mangel am Gerät der Fa. Zipper. Bei berechtigtem Gewährleistungsanspruch wird das Gerät beim Händler von Zipper abgeholt. Retoursendungen ohne vorheriger Abstimmung mit der Fa. Zipper werden nicht akzeptiert und angenommen.

### **3.) Bestimmungen**

- a) Gewährleistungsansprüche werden nur akzeptiert, wenn zusammen mit dem Gerät eine Kopie der Originalrechnung oder des Kassenbeleges vom Zipper Handelspartner beigelegt ist. Es erlischt der Anspruch auf Gewährleistung, wenn das Gerät nicht komplett mit allen Zubehörteilen zur Abholung gemeldet wird.
- b) Die Gewährleistung schließt eine kostenlose Überprüfung, Wartung, Inspektion oder Servicearbeiten am Geräte aus. Defekte aufgrund einer unsachgemäßen Benutzung durch den Endanwender oder dessen Händler werden ebenfalls nicht als Gewährleistungsanspruch akzeptiert. Z.B.: Verwendung von falschem Treibstoffen, Frostschäden in Wasserbehältern, Treibstoff über Winter im Benzintank des Gerätes.
- c) Ausgeschlossen sind Defekte an Verschleißteilen wie : Kohlebürsten, Fangsäcke, Messer, Walzen, Schneideplatten, Schneideeinrichtungen, Führungen, Kupplungen, Dichtungen, Laufräder, Sageblätter, Spaltkreuze, Spaltkeile, Spaltkeilverlängerungen, Hydrauliköle, Öl,- Luft-u. Benzinfilter, Ketten, Zündkerzen, Gleitbacken usw.
- d) Ausgeschlossen sind Schäden an den Geräten verursacht durch: Unsachgemäße Verwendung, Fehlgebrauch des Gerätes; nicht seinem normalen Verwendungszweckes entsprechend; Nichtbeachtung der Bedienungs-u. Wartungsanleitung; Höhere Gewalt; Reparaturen oder technische Änderungen durch nicht autorisierte Werkstätten oder Kunden selbst. Durch Verwendung von nicht originalen Zipper Ersatz- oder Zubehörteilen.
- e) Entstandene Kosten ( Frachtkosten ) und Aufwendungen bei nichtberechtigten Gewährleistungsansprüchen werden nach Überprüfung unseres Fachpersonals dem Kunden oder Händler in Rechnung gestellt.
- f) Geräte außerhalb der Gewährleistungsfrist: Reparatur erfolgt nur nach Vorkasse oder Händlerrechnung gemäß des Kostenvoranschlages (inkl. Frachtkosten) der Fa. Zipper.
- g) Gewährleistungsansprüche werden nur für den Kunden eines Zipper Händlers, der das Gerät direkt bei der Fa. Zipper erworben hat, gewährt. Diese Ansprüche sind nicht übertragbar bei mehrfacher Veräußerung des Gerätes.

### **4.) Schadensersatzansprüche und sonstige Haftungen:**

Die Fa. Zipper haftet in allen Fällen nur beschränkt auf den Warenwert des Gerätes. Schadensersatzansprüche aufgrund schlechter Leistung, Mängel, sowie Folgeschäden oder Verdienstausfälle wegen eines Defektes während der Gewährleistungsfrist werden nicht anerkannt. Die Fa. Zipper besteht auf das gesetzliche Nachbesserungsrecht eines Gerätes.

### **SERVICE**

Nach Ablauf der Garantiezeit können Instandsetzungs- und Reparaturarbeiten von entsprechend geeigneten Fachfirmen durchgeführt werden. Es steht Ihnen auch die ZIPPER MASCHINEN GmbH weiterhin gerne mit Service und Reparatur zur Seite. Stellen Sie in diesem Fall eine unverbindliche Kostenanfrage

- per Mail an [service@zipper-maschinen.at](mailto:service@zipper-maschinen.at),
- oder nutzen Sie das Online Reklamations- bzw. Ersatzteilbestellformular, zur Verfügung gestellt auf unserer Homepage – Kategorie SERVICE/NEWS.



## 37 GUARANTEE TERMS (EN)

### 1.) Warranty:

ZIPPER machines are subject to the legal warranty, which is valid in the current version. (For electrical and mechanical components, this is equivalent to 2 years (excluding wearing parts and batteries), starting from the date of purchase by the end user/buyer. For rechargeable batteries and batteries, the legal warranty of 6 months applies, starting from the date of purchase by the end user/buyer). In case of defects during this period, which are not excluded by paragraph 3, ZIPPER will repair or replace the machine at its own discretion.

### 2.) Report:

In order to check the legitimacy of warranty claims, the final consumer must contact his dealer. The dealer has to report in written form the occurred defect to ZIPPER. If the warranty claim is legitimate, ZIPPER will pick up the defective machine from the dealer. Returned shippings by dealers which have not been coordinated with ZIPPER, will not be accepted and refused.

### 3.) Regulations:

a) Warranty claims will only be accepted, when a copy of the original invoice or cash voucher from the trading partner of ZIPPER is enclosed to the machine. The warranty claim expires if the accessories belonging to the machine are missing.

b) The warranty does not include free checking, maintenance, inspection or service works on the machine. Defects due to incorrect usage of the final consumer or his dealer will not be accepted as warranty claims either. Some examples: usage of wrong fuel, frost damages in water tanks, leaving fuel in the tank during the winter, etc.

c) Defects on wear parts are excluded, e.g. carbon brushes, collection bags, knives, cylinders, cutting blades, clutches, sealings, wheels, saw blades, splitting crosses, riving knives, riving knife extensions, hydraulic oils, oil/air/fuel filters, chains, spark plugs, sliding blocks, etc.

d) Also excluded are damages on the machine caused by incorrect or inappropriate usage, if it was used for a purpose which the machine is not supposed to, ignoring the user manual, force majeure, repairs or technical manipulations by not authorized workshops or by the customer himself, usage of non-original ZIPPER spare parts or accessories.

e) After inspection by our qualified personnel, resulted costs (like freight charges) and expenses for not legitimated warranty claims will be charged to the final customer or dealer.

f) In case of defective machines outside the warranty period, we will only repair after advance payment or dealer's invoice according to the cost estimate (incl. freight costs) of ZIPPER.

g) Warranty claims can only be granted for customers of an authorized ZIPPER dealer who directly purchased the machine from ZIPPER. These claims are not transferable in case of multiple sales of the machine.

### 4.) Claims for compensation and other liabilities:

The liability of company ZIPPER is limited to the value of goods in all cases. Claims for compensation because of poor performance, lacks, damages or loss of earnings due to defects during the warranty period will not be accepted. ZIPPER insists on its right to subsequent improvement of the machine.

### SERVICE

After Guarantee and warranty expiration specialist repair shops can perform maintenance and repair jobs. But we are still at your service as well with spare parts and/or product service. Place your spare part/repair service cost inquiry by

- Mail to [service@zipper-maschinen.at](mailto:service@zipper-maschinen.at).
- Or use the online complaint order formula provided on our homepage – category service/news.



## 38 PROHLÁŠENÍ O ZÁRUCE (CZ)

### 1.) Poskytování záruky

Stroje ZIPPER podléhají zákonné záruce, která platí v aktuálním znění. (Pro elektrické a mechanické součásti to odpovídá 2 letům (s výjimkou dílů podléhajících rychlému opotřebení a akumulátorů/baterií), počínaje datem, kdy si výrobek zakoupí koncový spotřebitel/kupující. Pro akumulátory a baterie platí zákonná záruka 6 měsíce od data zakoupení koncovým spotřebitelem/kupujícím. Pokud v této lhůtě vyskytnou závady, které nejsou způsobeny vylučujícími podrobnostmi, uvedenými v bodu 3, společnost ZIPPER podle vlastního uvážení přístroj opraví nebo vymění.

### 2.) Hlášení

Aby bylo možné ověřit oprávněnost nároku ze záruky, musí kupující kontaktovat svého prodejce; prodejce musí společnosti Zipper písemně oznámit závadu, která se na přístroji vyskytla. Pokud je reklamacie oprávněná, bude přístroj vyzvednut u prodejce společnosti Zipper. Vracené zásilky bez předchozí dohody se společností Zipper nebudou akceptovány a přijaty.

### 3.) Ustanovení

- a) Nároky ze záruky budou uznány pouze v případě, že k přístroji bude přiložena kopie originálu faktury nebo pokladního dokladu od obchodního partnera společnosti ZIPPER. Nárok na záruku zanikne, pokud přístroj nebude nahlášena k vyzvednutí se všemi díly příslušenství.
- b) Záruka se nevztahuje na bezplatnou kontrolu, údržbu, inspekci nebo servisní práce na přístroji. Závady způsobené nesprávným používáním koncovým uživatelem nebo prodejcem nebudou rovněž uznány jako nárok ze záruky. Např.: Použití nesprávných paliv, poškození vodních nádrží mrazem, palivo přes zimu v nádrži přístroje.
- c) Vyloučeny jsou závady na dílech podléhajících rychlému opotřebení, jako jsou: uhlíkové kartáče, zachytňné vaky, nože, válce, řezné desky, řezná zařízení, vedení, spojky, těsnění, oběžná kola, pilové kotouče, štípací kříže, štípací klíny, nástavce štípacích klínů, hydraulické oleje, olejové, vzduchové a benzínové filtry, řetězy, zapalovací svíčky, posuvné čelisti atd.
- d) Vyloučeny jsou škody na přístrojích, které způsobilo: nesprávné používání, nesprávné používání přístroje; které není v souladu s jeho běžným účelem použití; nedodržování návodu k obsluze a údržbě; vyšší moc; opravy nebo technické úpravy prováděné neautorizovanými servisny nebo samotnými zákazníky. Použitím neoriginálních náhradních dílů nebo částí příslušenství Zipper.
- e) Vzniklé náklady (náklady na dopravu) a výdaje v případě neoprávněných nároků ze záruky budou po kontrole našimi odbornými pracovníky fakturovány zákazníkovi nebo prodejci.
- f) Zařízení mimo záruční dobu: Oprava bude provedena až po zaplacení zálohy nebo na základě faktury vystavené prodejcem podle odhadu nákladů (včetně nákladů na dopravu) firmy ZIPPER.
- g) Nároky na poskytnutí záruky budou poskytnuty pouze pro zákazníka prodejce společnosti Zipper, který zakoupil přístroj přímo od firmy ZIPPER. Tyto nároky jsou v případě vícenásobného prodeje přístroje nepřenosné.

### 4.) Nároky na náhradu škody a jiná ručení:

Odpovědnost firmy ZIPPER je ve všech případech omezena pouze na hodnotu zboží/zařízení. Nároky na náhradu škody způsobené špatným výkonem, vadami, jakož i následnými škodami nebo ušlým ziskem v důsledku vady během záruční doby se neuznávají. Firma ZIPPER trvá na zákonném právu na odstranění vady/zařízení.

### SERVIS

Po uplynutí záruční doby mohou opravy a údržbu provádět odborně způsobilé firmy. Společnost ZIPPER MASCHINEN GmbH vám také bude ráda nadále pomáhat se servisem a opravami. V takovém případě prosím zašlete nezávaznou poptávku na cenu

- e-mailem na [service@zipper-maschinen.at](mailto:service@zipper-maschinen.at)
- nebo použijte online formulář pro reklamaci, resp. objednávku náhradních dílů, který naleznete na naší domovské stránce - kategorie SERVIS/NOVINKY.



## **39 VYHLÁSENIE O POSKYTNUTÍ ZÁRUKY (SK)**

### **1.) Záruka**

Spoločnosť ZIPPER Maschinen podlieha zákonnému ručeniu a zákonnej záruke, resp. zodpovednosti, ktoré majú platnosť v aktuálnom znení. (Pre elektrické a mechanické konštrukčné prvky to zodpovedá 2 rokom (vynímajúc opotrebitelné diely a akumulátory/batérie), počnúc kúpou konečného spotrebiteľa/kupujúceho. Pre akumulátory a batérie platí zákonné ručenie a zákonná záruka, resp. zodpovednosť 6 mesiacov počnúc kúpou konečného spotrebiteľa/kupujúceho. Ak sa počas tejto doby vyskytnú nedostatky, ktoré nie sú založené na detailoch vylúčenia v bode 3, firma Zipper podľa vlastného zváženia zariadenie opraví alebo vymení/nahradí.

### **2.) Hlásenie**

Aby sa dala overiť oprávnenosť nároku na záruku, sa kupujúci musí spojiť so svojím predajcom. Ten písomne nahlási vzniknutý nedostatok na zariadení firme Zipper. V prípade oprávneného nároku na záruku preberie firma Zipper zariadenie u predajcu. Spätné zásielky bez predchádzajúceho odsúhlasenia s firmou Zipper nebudú akceptované a ani prijaté.

### **3.) Ustanovenia**

- a) Nároky na záruku budú akceptované iba vtedy, ak je k zariadeniu priložená kópia originálnej faktúry alebo pokladničného dokladu od obchodného partnera Zipper. Nárok na záruku zaniká, ak sa zariadenie neprihlási na odvoz kompletne so všetkými dielmi príslušenstva.
- b) Záruka vylučuje bezplatnú kontrolu, údržbu, prehliadku/inšpekciu alebo servisné práce na zariadení. Poškodenia na základe neodborného používania konečným používateľom alebo jeho predajcu taktiež nie sú akceptované ako nárok na záruku. Napr.: Použitie nesprávnych palív, škody v nádržiach spôsobené mrazom, palivo počas zimy v benzínovej nádrži zariadenia.
- c) Vylúčené sú poškodenia a opotrebitelné diely ako: uhlíkové kefy, zberné vrecia/koše, nože, rezné platničky/doštičky, rezné zariadenia, vedenia, spojky, tesnenia, jazdné/obežné kolesá, pílové listy/kotúče, štiepacie kríže, štiepacie klíny, predĺženia štiepacích klinov, hydraulické oleje, olejové, vzduchové a benzínové filtre, reťaze, zapalovacie sviečky, klzné čeluste atď.
- d) Vylúčené sú škody na zariadeniach spôsobené: neodborným používaním, chybným použitím zariadenia; nezodpovedajúcim použitím podľa jeho normálneho účelu použitia; nedodržaním návodu na obsluhu a údržbu; vyššou mocou; opravami alebo technickými zmenami neautorizovanými servismi alebo samotným zákazníkom. Použitím náhradných dielov a dielov príslušenstva, ktoré nie sú originálne od firmy Zipper.
- e) Vzniknuté náklady (prepravné náklady) a náklady v prípade neoprávnených nárokov na záruku budú po kontrole našim odborným personálom vyfaktúrované zákazníkovi alebo predajcovi.
- f) Zariadenia mimo záručnej doby: Oprava prebehne iba po zálohovej platbe alebo na základe faktúry predajcu, a to podľa predbežného rozpočtu (vrátane prepravných nákladov) firmy Zipper.
- g) Nároky na záruku sú plnené/poskytované iba pre zákazníkov predajcu Zipper, ktorý nadobudol zariadenie priamo od firmy Zipper. Tieto nároky nemožno pri viacnásobnom predaji zariadenia prenášať.

### **4.) Nároky na náhradu škody a ostatné ručenia a zodpovednosti:**

Firma Zipper ručí a zodpovedá vo všetkých prípadoch iba obmedzene na hodnotu tovaru zariadenia. Nároky na náhradu škody na základe zlého/chybného výkonu, nedostatkov, ako aj následné škody alebo výpadky príjmov kvôli poškodeniu nie sú počas záručnej doby uznané. Firma Zipper trvá na zákonom stanovené právo opravy/odstránenia nedostatkov zariadenia.

### **SERVIS**

Po uplynutí záručnej doby môžu údržbu a opravy vykonávať zodpovedajúco vhodné odborné firmy. V prípade servisu a opráv je vám s radosťou aj naďalej k dispozícii firma ZIPPER MASCHINEN GmbH. Požiadajte v takomto prípade o nezáväzný predbežný rozpočet

- prostredníctvom mailu na [service@zipper-maschinen.at](mailto:service@zipper-maschinen.at).
- alebo využijete on-line reklamačný formulár, resp. formulár na objednanie náhradných dielov, ktorý je k dispozícii na našej domovskej stránke – kategória SERVIS/NOVINKY.



## 40 PRODUKTBEOBACHTUNG | PRODUCT MONITORING

**(DE)** Wir beobachten unsere Produkte auch nach der Auslieferung.

Um einen ständigen Verbesserungsprozess gewährleisten zu können, sind wir von Ihnen und Ihren Eindrücken beim Umgang mit unseren Produkten abhängig:

- Probleme, die beim Gebrauch des Produktes auftreten
- Fehlfunktionen, die in bestimmten Betriebssituationen auftreten
- Erfahrungen, die für andere Benutzer wichtig sein können

Wir bitten Sie, derartige Beobachtungen zu notieren und an diese per E-Mail oder Post an uns zu senden:

**(EN)** We monitor the quality of our delivered products in the frame of a Quality Management policy.

Your opinion is essential for further product development and product choice. Please let us know about your:

- Impressions and suggestions for improvement.
- Experiences that may be useful for other users and for product design
- Experiences with malfunctions that occur in specific operation modes

We would like to ask you to note down your experiences and observations and send them to us via e-mail or by post:

### Meine Beobachtungen / My experiences:

<b>Name / name:</b> <b>Produkt / product:</b> <b>Kaufdatum / purchase date:</b> <b>Erworben von / purchased from:</b> <b>E-Mail / e-mail:</b> Vielen Dank für Ihre Mitarbeit! / Thank you for your kind cooperation!
<b>KONTAKTADRESSE / CONTACT:</b> <b>Z.I.P.P.E.R MASCHINEN GmbH</b> 4707 Schlüsslberg · Gewerbepark 8 AUSTRIA Tel: +43 7248 61116 – 700 <a href="mailto:info@zipper-maschinen.at">info@zipper-maschinen.at</a> <a href="http://www.zipper-maschinen.at">www.zipper-maschinen.at</a>