



ZIPPER MASCHINEN GmbH
Gewerbepark 8 · 4707 Schüsslberg
AUSTRIA
Tel. +43 7248-61116-700
info@zipper-maschinen.at
www.zipper-maschinen.at

Originalfassung

DE BETRIEBSANLEITUNG

Übersetzung / Translation

EN USER MANUAL

ES INSTRUCCIONES DE SERVICIO

FR MODE D'EMPLOI

CZ NÁVOD K POUŽITÍ

SL NAVODILA ZA UPORABO

DIESEL- UND ÖLPUMPE

DIESEL OIL PUMP

**BOMBA PARA DIÉSEL Y
GASÓLEO DE CALEFACCIÓN**

POMPE À GAZOIL ET À FIOUL

ČERPADLO NAFTY A OLEJE

ČRPALKA ZA OLJE IN DIZEL



ZI-DOP600

EAN9120039230085

ZI-DOP720

EAN9120039235066



**YOUR
JOB.
OUR
TOOLS.**



1	INHALT / INDEX	
1	INHALT / INDEX.....	2
2	SICHERHEITSZEICHEN / SAFETY SIGNS.....	5
3	TECHNIK / TECHNICS / TÉCNICA / TECHNIQUE / TECHNICKÁ ČÁST / TEHNIKA.....	7
3.1	Lieferumfang / delivery content / Volumen de suministro / Contenu de la livraison / Rozsah dodávky / Obseg dobave.....	7
3.1.1	ZI-DOP600.....	7
3.1.2	ZI-DOP720.....	8
3.2	Komponenten / components / Componentes / Composants / Komponenty / Komponente.....	9
3.3	Technische Daten / technical details / Datos técnicos / Données techniques / Technické údaje / Tehnični podatki.....	10
4	VORWORT (DE).....	11
5	SICHERHEIT.....	12
5.1	Bestimmungsgemäße Verwendung.....	12
5.1.1	Technische Einschränkungen.....	12
5.1.2	Verbotene Anwendungen / Gefährliche Fehlanwendungen.....	12
5.2	Anforderungen an Benutzer.....	12
5.3	Allgemeine Sicherheitshinweise.....	12
5.4	Spezielle Sicherheitshinweise zum Betrieb der Maschine.....	13
5.5	Elektrische Sicherheit.....	13
5.6	Gefahrenhinweise.....	13
6	TRANSPORT.....	14
7	MONTAGE.....	14
7.1	Lieferumfang prüfen.....	14
7.2	Zusammenbau.....	14
8	BETRIEB.....	15
8.1	Elektrischer Anschluss.....	15
8.2	Betriebshinweise.....	15
8.3	Bedienung.....	16
8.3.1	Maschine ein- und ausschalten.....	16
8.3.2	Diesel / Öl pumpen.....	16
9	REINIGUNG, WARTUNG, LAGERUNG, ENTSORGUNG.....	16
9.1	Reinigung.....	17
9.2	Wartung.....	17
9.2.1	Wartungsplan.....	17
9.2.2	Filter reinigen.....	17
9.3	Lagerung.....	17
9.4	Entsorgung.....	17
10	FEHLERBEHEBUNG.....	18
11	PREFACE (EN).....	19
12	SAFETY.....	20
12.1	Intended use of the machine.....	20
12.1.1	Technical Restrictions.....	20
12.1.2	Prohibited Use / Forseeable Misuse.....	20
12.2	User Requirements.....	20
12.3	Safety instructions.....	20
12.4	Special safety instructions for the operation of the machine.....	21
12.5	Electrical Safety.....	21
12.6	Hazard warnings.....	21
13	TRANSPORT.....	22
14	ASSEMBLY.....	22
14.1	Check scope of delivery.....	22
14.2	Assembly.....	22
15	OPERATION.....	23
15.1	Electrical connection.....	23
15.2	Operating instructions.....	23



15.3	Operation.....	23
15.3.1	Switch the machine on and off.....	23
15.3.2	Pump Diesel / oil.....	24
16	CLEANING, MAINTENANCE, STORAGE, DISPOSAL.....	24
16.1	Cleaning.....	24
16.2	Maintenance.....	24
16.2.1	Maintenance plan.....	24
16.2.2	Clean filter.....	25
16.3	Storage.....	25
16.4	Disposal.....	25
17	TROUBLESHOOTING.....	25
18	PRÓLOGO (ES).....	26
19	SEGURIDAD.....	27
19.1	Usó conforme a las especificaciones.....	27
19.1.1	Limitaciones técnicas.....	27
19.1.2	Aplicaciones prohibidas / aplicaciones indebidas peligrosas.....	27
19.2	Requisitos del usuario.....	27
19.3	Indicaciones generales de seguridad.....	27
19.4	Instrucciones de seguridad especiales para operar la máquina.....	28
19.5	Seguridad eléctrica.....	28
19.6	Advertencias de peligro.....	28
20	TRANSPORTE.....	29
21	MONTAJE.....	29
21.1	Comprobación del volumen de suministro.....	29
21.2	Ensamblaje.....	29
22	FUNCIONAMIENTO.....	30
22.1	Conexión eléctrica.....	30
22.2	Instrucciones de funcionamiento.....	30
22.3	Manejo.....	31
22.3.1	Encendido y apagado de la máquina.....	31
22.3.2	Bombeo de diésel/gasóleo.....	31
23	LIMPIEZA, MANTENIMIENTO, ALMACENAMIENTO Y ELIMINACIÓN DE RESIDUOS.....	31
23.1	Limpieza.....	32
23.2	Mantenimiento.....	32
23.2.1	Plan de mantenimiento.....	32
23.2.2	Limpieza del filtro.....	32
23.3	Almacenamiento.....	32
23.4	Eliminación de residuos.....	32
24	SUBSANACIÓN DE ERRORES.....	33
25	AVANT-PROPOS (FR).....	34
26	SECURITE.....	35
26.1	Utilisation conforme.....	35
26.1.1	Restrictions techniques.....	35
26.1.2	Applications interdites / Mauvaises applications dangereuses.....	35
26.2	Exigences des utilisateurs.....	35
26.3	Consignes générales de sécurité.....	35
26.4	Consignes de sécurité spéciales pour l'utilisation de la machine.....	36
26.5	Sécurité électrique.....	36
26.6	Mise en garde contre les dangers.....	36
27	TRANSPORT.....	37
28	MONTAGE.....	37
28.1	Vérifier l'étendue de la livraison.....	37
28.2	Assemblage.....	37
29	FONCTIONNEMENT.....	38
29.1	Raccordement électrique.....	38
29.2	Instructions d'utilisation.....	38



29.3	Utilisation.....	39
29.3.1	Allumer et éteindre la machine.....	39
29.3.2	Pompes à fioul / gazoil.....	39
30	NETTOYAGE, ENTRETIEN, ENTREPOSAGE, ÉLIMINATION.....	39
30.1	Nettoyage.....	40
30.2	Maintenance.....	40
30.2.1	Plan de maintenance.....	40
30.2.2	Nettoyage du filtre.....	40
30.3	Entreposage.....	40
30.4	Élimination.....	40
31	RÉSOLUTION DE PANNE.....	41
32	ÚVODNÍ SLOVO (CZ).....	42
33	BEZPEČNOST.....	43
33.1	Použití v souladu s určením.....	43
33.1.1	Technická omezení.....	43
33.1.2	Zakázané použití / Rizikové chybné použití.....	43
33.2	Požadavky na uživatele.....	43
33.3	Všeobecné bezpečnostní pokyny.....	43
33.4	Speciální bezpečnostní pokyny k provozu stroje.....	44
33.5	Elektrická bezpečnost.....	44
33.6	Upozornění na nebezpečí.....	44
34	TRANSPORT.....	45
35	MONTÁŽ.....	45
35.1	Kontrola rozsahu dodávky.....	45
35.2	Sestavení.....	45
36	PROVOZ.....	46
36.1	Připojení k elektrické síti.....	46
36.2	Provozní pokyny.....	46
36.3	Ovládání.....	46
36.3.1	Zapnutí a vypnutí stroje.....	46
36.3.2	Čerpání nafty / oleje.....	47
37	ČIŠTĚNÍ, ÚDRŽBA, SKLADOVÁNÍ, LIKVIDACE.....	47
37.1	Čištění.....	47
37.2	Údržba.....	47
37.2.1	Plán údržby.....	47
37.2.2	Čištění filtru.....	48
37.3	Skladování.....	48
37.4	Likvidace.....	48
38	ODSTRAŇOVÁNÍ CHYB.....	48
39	PREDGOVOR (SL).....	49
40	VARNOST.....	50
40.1	Uporaba za predvideni namen.....	50
40.1.1	Tehnične omejitve.....	50
40.1.2	Prepovedana uporaba/hevarna napačna uporaba.....	50
40.2	Zahteve za uporabnika.....	50
40.3	Splošni varnostni napotki.....	50
40.4	Posebni varnostni napotki za obratovanje naprave.....	51
40.5	Varnost električne opreme.....	51
40.6	Varnostni napotki.....	51
41	TRANSPORT.....	52
42	MONTAŽA.....	52
42.1	Preverjanje obsega dobave.....	52
42.2	Sestava.....	52
43	UPORABA STROJA.....	53
43.1	Električna priključitev.....	53
43.2	Napotki za uporabo.....	53
43.3	Upravljanje.....	54



433.1	Vklop in izklop stroja.....	54
433.2	Črpanje dizelskega goriva/olja.....	54
44	ČIŠČENJE, VZDRŽEVANJE, SKLADIŠČENJE, ODSTRANJEVANJE MED ODPADKE.....	54
44.1	Čiščenje.....	55
44.2	Vzdrževanje.....	55
44.2.1	Načrt vzdrževanja.....	55
44.2.2	Čiščenje filtra.....	55
44.3	Skladiščenje.....	55
44.4	Odstranjevanje.....	55
45	ODPRAVLJANJE NAPAK.....	56
46	EXPLOSIONSZEICHNUNG / EXPLODED VIEW.....	57
46.1	ZI-DOP600.....	57
46.2	ZI-DOP720.....	58
47	ERSATZTEILE / SPARE PARTS.....	59
47.1	Ersatzteilbestellung / spare parts order / Pedido de piezas / Commande de pièces détachées / Objednání náhradních dílů / Naročanje nadomestnih delov.....	59
48	EU-KONFORMITÄTSEKTLÄRUNG / CE-CERTIFICATE OF CONFORMITY.....	60
49	GEWÄHRLEISTUNG (DE).....	61
50	WARRANTY GUIDELINES (EN).....	62
51	GARANTÍA (ES).....	63
52	GARANTIE (FR).....	64
53	POSKYTOVÁNÍ ZÁRUKY (CZ).....	65
54	GARANCIJA (SL).....	66
55	PRODUKTBEOBACHTUNG PRODUCT MONITORING.....	67

2 SICHERHEITSZEICHEN / SAFETY SIGNS

Señales de seguridad / SYMBOLES DE SÉCURITÉ / Bezpečnostní značky / Varnostni znaki

DE	SICHERHEITSZEICHEN BEDEUTUNG DER SYMBOLE	EN	SAFETY SIGNS DEFINITION OF SYMBOLS	ES	SEÑALES DE SEGURIDAD SIGNIFICADO DE LOS SÍMBOLOS
FR	SYMBOLES DE SÉCURITÉ SIGNIFICATION DES SYMBOLES	CZ	BEZPEČNOSTNÍ ZNAČKY VÝZNAM SYMBOLŮ	SL	VARNOSTNI ZNAKI POMEN SIMBOLOV



DE CE-KONFORM: Dieses Produkt entspricht den EU-Richtlinien.

EN **EC-CONFORM:** This product complies with the EC-directives.

ES CONFORMIDAD CE: Este producto cumple con las directivas de la UE.

FR CONFORMITÉ CE : Ce produit répond aux directives CE.

CZ CE SHODA: Tento výrobek vyhovuje směrnici EU.

SL SKLADNO S CE: Ta izdelek je skladen z direktivami EU.

DE **BETRIEBSANLEITUNG LESEN!** Lesen Sie die Betriebs- und Wartungsanleitung Ihrer Maschine aufmerksam durch und machen Sie sich mit den Bedienelementen der Maschine gut vertraut, um die Maschine ordnungsgemäß zu bedienen und so Schäden an Mensch und Maschine vorzubeugen.

EN **READ THE MANUAL!** Read the user and maintenance carefully and get familiar with the controls in order to use the machine correctly and to avoid injuries and machine defects.

ES **¡LEER LAS INSTRUCCIONES DE SERVICIO!** Lea atentamente las instrucciones de servicio y de mantenimiento de su máquina y familiarícese con los elementos de mando de la misma para manejarla correctamente y, de este modo, evitar que se produzcan daños personales y en la máquina.



FR **LIRE LE MODE D'EMPLOI!** Veuillez lire le manuel d'exploitation et de maintenance de votre machine avec assiduité en vous familiarisant bien avec les organes de commande de la machine pour l'utiliser correctement et prévenir ainsi des blessures corporelles et des dégâts sur la machine.

CZ **PŘEČTĚTE SI NÁVOD K PROVOZU!** Přečtěte si pozorně návod k použití a údržbě stroje a dobře se seznamte s jeho ovládacími prvky, abyste mohli stroj správně ovládat, čímž zabráníte škodám na zdraví osob i poškození stroje.

SL **PREBERITE NAVODILA ZA OBRATOVANJE!** Skrbno preberite navodila za uporabo in navodila za vzdrževanje za vaš stroj in se dobro seznanite z upravljalnimi elementi stroja, da boste lahko pravilno upravljali stroj in preprečili nevarnosti za ljudi in stroj.



- DE** **WARNUNG!** Beachten Sie die Sicherheitssymbole! Die Nichtbeachtung der Vorschriften und Hinweise zum Einsatz der Maschine kann zu schweren Personenschäden und tödliche Gefahren mit sich bringen.
- EN** **ATTENTION!** Ignoring the safety signs and warnings applied on the machine as well as ignoring the security and operating instructions can cause serious injuries and even lead to death.
- ES** **¡ADVERTENCIA!** ¡Observe los símbolos de seguridad! El incumplimiento de las normas e indicaciones para utilizar la máquina puede dar lugar a daños personales de carácter grave y a peligros mortales.
- FR** **AVERTISSEMENT !** Observer les symboles de sécurité ! Le non-respect des réglementations et des consignes d'utilisation de la machine peut entraîner des blessures corporelles graves et des risques mortels.
- CZ** **VAROVÁNÍ!** Respektujte bezpečnostní symboly! Nedodržování předpisů a pokynů k použití stroje může způsobit vážné škody na zdraví osob a smrtelná nebezpečí.
- SL** **OPOZORILO!** Upoštevajte varnostne simbole! Neupoštevanje predpisov in napotkov za uporabo stroja lahko privede do težkih telesnih poškodb in celo smrti.



- DE** Schutzausrüstung tragen!
- EN** Wear protective equipment!
- ES** ¡Use el equipo de protección!
- FR** Porter un équipement de protection !
- CZ** Používejte ochranné prostředky!
- SL** Nosite zaščitno opremo!



- DE** Warnung vor gefährlicher elektrischer Spannung!
- EN** Beware of dangerous electrical voltage!
- ES** ¡Advertencia de tensiones eléctricas peligrosas!
- FR** Avertissement de tension électrique dangereuse !
- CZ** Varování před nebezpečným elektrickým napětím!
- SL** Opozorilo pred nevarno električno napetostjo!



- DE** Warnung vor feuergefährlichen Stoffen!
- EN** Warning of flammable liquids!
- ES** ¡Advertencia de sustancias combustibles o inflamables peligrosas!
- FR** Avertissement concernant les substances inflammables !
- CZ** Varování před hořlavými látkami!
- SL** Opozorilo pred vnetljivimi snovmi!



- DE** Maschine vor Wartung und Pausen ausschalten und Netzstecker ziehen!
- EN** Stop and pull out the power plug before any break and engine maintenance!
- ES** ¡Pare la máquina y desconéctela de la red eléctrica antes de llevar a cabo trabajos de mantenimiento y antes de las pausas!
- FR** Éteindre la machine avant la maintenance et les pauses et débrancher la fiche secteur !
- CZ** Před údržbou a přestávkami vypněte stroj a vytáhněte síťovou zástrčku!
- SL** Pred vzdrževanjem in premori izključite stroj in izvlecite vtič iz vtičnice!

- DE** Warningschilder und/oder Aufkleber an der Maschine, die unleserlich sind oder die entfernt wurden, sind umgehend zu erneuern!
- EN** Warning signs and/or stickers on the machine which are illegible or have been removed must be replaced immediately!
- ES** ¡Deben sustituirse inmediatamente los letreros de advertencia y/o las pegatinas que haya en la máquina, que se hayan vuelto ilegibles o se hayan retirado!
- FR** Les panneaux d'avertissement et/ou autocollants d'avertissement illisibles ou retirés sur la machine doivent être remplacés immédiatement !
- CZ** Výstražné štítky a/nebo nálepky na stroji, které jsou nečitelné či byly odstraněny, je nutné ihned obnovit!
- SL** Opozorilne tablice in/ali nalepke, ki so nečitljive ali so bile odstranjene, je treba nemudoma obnoviti!



3 TECHNIK / TECHNICS / TÉCNICA / TECHNIQUE / TECHNICKÁ ČÁST / TEHNIKA

3.1 Lieferumfang / delivery content / Volumen de suministro / Contenu de la livraison / Rozsah dodávky / Obseg dobave

3.1.1 ZI-DOP600



ZI-DOP600		Qty.
1	Maschine / machine / Máquina / Machine / Stroj / Stroj	1
2	Abgabeschlauch / dispensing hose / Manguera de salida / Tuyau d'évacuation / Výdejní hadice / Odbočna gibka cev	1
3	Ansaugschlauch / suction hose / Manguera de succión / Tuyau d'aspiration / Nasávací hadice / Sesalna cev	1
4	Zappistole / nozzle / Pistola de surtidor / Pistolet de distribution / Čerpací pistole / Polnilna pištola	1
5	Filter / filter / Filtro / Filtre / Filtr / Filter	
6	Schlauchschellen / hose clamps / Abrazaderas / Colliers de tuyau / Hadicové spony / Cevne objemke	4
7	Tülle (klein) / grommet (small) / Racor (pequeño) / Douille (petit) / Objímka (malá) / Tulec (majhen)	1
8	Tülle (groß) / grommet (large) / Racor (grande) / Douille (grand) / Objímka (velká) / Tulec (velik)	3
9	O-Ring (groß) / O-ring (large) / Junta tórica (grande) / Joint torique (grand) / O-kroužek (velký) / O-obroč (velik)	3
10	O-Ring (klein) / O-ring (small) / Junta tórica (pequeña) / Joint torique (petit) / O-kroužek (malý) / O-obroč (majhen)	1
11	Betriebsanleitung / manual / Instrucciones de servicio / Mode d'emploi / Návod k použití / Navodila za uporabos	1



3.12 ZI-DOP720



ZI-DOP720		Qty.
1	Maschine / machine / Máquina / Machine / Stroj / Stroj	1
2	Zapfpistole / nozzle / Pistola de surtidor / Pistolet de distribution / Čerpací pistole / Polnilna pištola	1
3	Ansaugschlauch / suction hose / Manguera de succión / Tuyau d'aspiration / Nasávací hadice / Sesalna cev	1
4	Abgabeschlauch / dispensing hose / Manguera de salida / Tuyau d'évacuation / Výdejní hadice / Odtočna gibka cev	1
5	Filter / filter / Filtro / Filtre / Filtr / Filter	1
6	Tülle (groß) / grommet (large) / Racor (grande) / Douille (grand) / Objímka (velká) / Tulec (velik)	3
7	Tülle (klein) / grommet (small) / Racor (pequeño) / Douille (petit) / Objímka (malá) / Tulec (majhen)	1
8	O-Ring (klein) / O-ring (small) / Junta tórica (pequeña) / Joint torique (petit) / O-kroužek (malý) / O-obroč (majhen)	1
9	O-Ring (groß) / O-ring (large) / Junta tórica (grande) / Joint torique (grand) / O-kroužek (velký) / O-obroč (velik)	3
10	Schlauchschellen / hose clamps / Abrazaderas / Colliers de tuyau / Hadicové spony / Cevne objemke	4
11	Betriebsanleitung / manual / Instrucciones de servicio / Mode d'emploi / Návod k použití / Navodila za uporabo	1



3.2 Komponenten / components / Componentes / Composants / Komponenty / Komponente

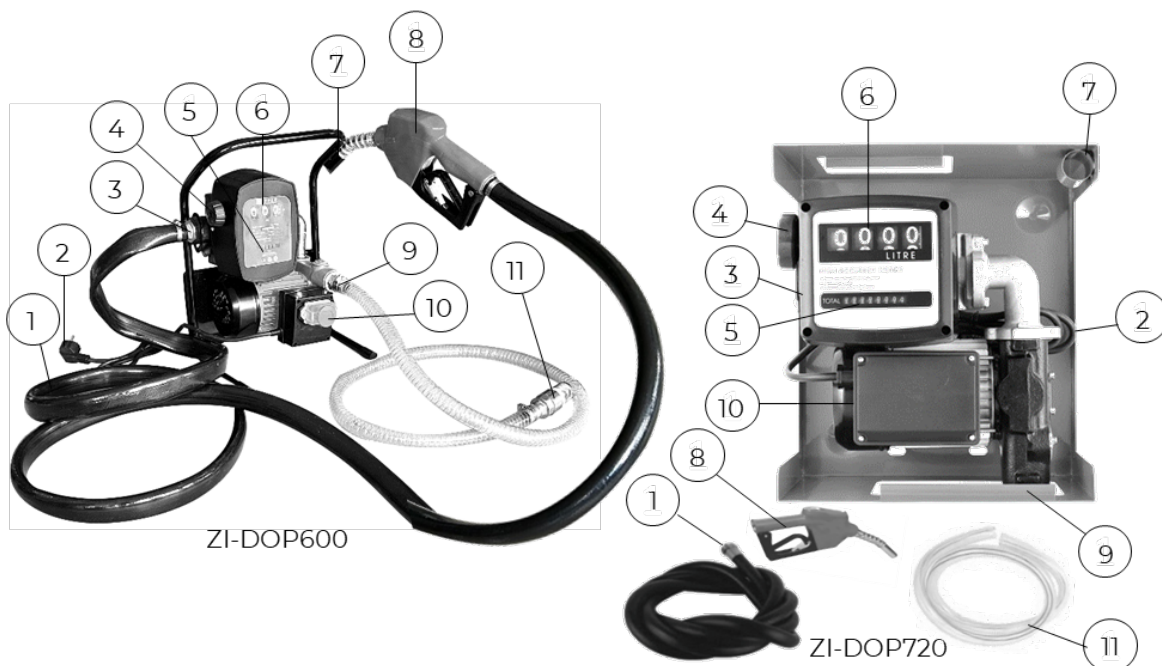

ZI-DOP600

ZI-DOP720

ZI-DOP600 | ZI-DOP720

1	Abgabeschlauch / dispensing hose / Manguera de salida / Tuyau d'évacuation / Výdejní hadice / Odtočna gibka cev	7	Halterung Zapfpistole / holder nozzle / Soporte de pistola de surtidor / Support du pistolet de distribution / Držák čerpací pistole / Držalo polnilne pištole
2	Stecker / plug / Conector / Prise / Konektor / Vtič	8	Zapfpistole / nozzle / Pistola de surtidor / Pistolet de distribution / Čerpací pistole / Polnilna pištola
3	Abgabeanschluss / output port / Conexión de salida / Tuyau d'évacuation / Výdejní přípojka / Odtočni priključek	9	Ansaugeschlauchanschluss / suction port / Conexión para manguera de succión / Raccord de tuyau d'aspiration / Přípojka nasávací hadice / Priključek za odtočno cev
4	Rückstellrad (Zähler) / reset wheel (counter) / Rueda de puesta a cero (contador) / Molette de réinitialisation (compteur) / Resetovací kolečko (počítadlo) / Kolesce za ponastavitev (števec)	10	EIN-AUS Schalter / ON-OFF switch / Interruptor de encendido / Interrupteur MARCHÉ-ARRÊT / Spínač/vypínač / Stikalo za vklop/izklop
5	Zähler Gesamtfördermenge / counter total volumne conveyed / Contador del caudal total / Compteur de débit total / Počítadlo celkového čerpaného množství / Števec skupne transportirane količine	11	Ansaugschlauch / suction hose / Manguera de succión / Tuyau d'aspiration / Nasávací hadice / Sesalna cev
6	Zähler der aktuellen Fördermenge / counter of the current volumne conveyed / Contador del caudal actual / Compteur du débit actuel / Počítadlo aktuálně čerpaného množství / Števec trenutne transportirane količine		



3.3 Technische Daten / technical details / Datos técnicos / Données techniques / Technické údaje / Tehnični podatki

	ZI-DOP600	ZI-DOP720
Spannung / voltage / Tensión / Tension / Napětí / Napetost	230 V / 50 Hz	230 V / 50 Hz
Motorleistung / motor power / Potencia del motor / Puissance du moteur / Výkon motoru / Moč motorja	300 W	550 W
max. Pumpkapazität / max. pump capacity / Capacidad máx. de bombeo / Capacité de pompe max. / Max. kapacita čerpání / maks. zmogljivost črpalke	50 l/min.	72 l/min
max. Pumphöhe / max. pump height / Altura máx. de bombeo / Hauteur de pompe max. / Max. výška čerpání / maks. črpalna višina	12 m	20 m
Geschwindigkeit / speed / Velocidad / Vitesse / Rychlost / Hitrost	2800 min ⁻¹	2800 min ⁻¹
Einlass/Auslass-Ø / inlet/outlet-Ø / Ø entrada/salida Ø d'entrée et de sortie / Ø vpusti/výpusti / Ø vstop/izpust	1"	1"
max. durchgehende Betriebsdauer / max. continuous operating period / Duración máx. de funcionamiento continuo / Durée d'exploitation continue max. / Max. délka nepřetržitého provozu / maksimalno trajanje neprekinjenega delovanja	30 min	
Druck / pressure / Presión / Pression / Tlak / Tlak	1,2 bar	2 bar
Netzkabellänge / cable length / Longitud del cable de red / Longueur du câble d'alimentation / Délka síťového kabelu / Dolžina omrežnega kabla	1,3 m	1,3 m
Ansaugschlauchlänge / suction hose length / Longitud de la manguera de succión / Longueur du tuyau d'aspiration / Délka nasávací hadice / Dolžina sesalne cevi	2,0 m	2 m
Abgabeschlauchlänge / dispensing hose length / Longitud de la manguera de salida / Longueur du tuyau d'évacuation / Délka výdejní hadice / Dolžina odtočne cevi	4 m	4 m
Schutzart / degree of protection / Grado de protección / Classe / Druh krytí / Vrsta zaščite	IPX4	
Verpackungsmaße / packaging dimensions / Dimensiones del embalaje / Dimensions d'emballage / Rozměry balení / Mere embalaže	367×285×450 mm	410×360×330 mm
Maschinenmaße / machine dimensions / Medidas de la máquina / Dimensions de la machine / Rozměry stroje / Mere stroja	310×230×440(480) mm	340×300×247 mm
Gewicht Brutto / weight gross / Peso bruto / Poids brute / Hmotnost brutto / Masa bruto	13,5 kg	17 kg
Gewicht Netto / weight net / Peso neto / Poids net / Hmotnost netto / Masa neto	12 kg	16 kg



4 VORWORT (DE)

Sehr geehrter Kunde!

Diese Betriebsanleitung enthält Informationen und wichtige Hinweise zur sicheren Inbetriebnahme und Handhabung Diesel- und Ölpumpe ZI-DOP600 und ZI-DOP720, nachfolgend als „Maschine“ in diesem Dokument bezeichnet.



Die Betriebsanleitung ist Bestandteil der Maschine und darf nicht entfernt werden. Bewahren Sie sie für spätere Zwecke an einem geeigneten, für Nutzer (Betreiber) leicht zugänglichen Ort auf und legen Sie sie der Maschine bei, wenn sie an Dritte weitergegeben wird!

Bitte beachten Sie im Besonderen das Kapitel Sicherheit!

Halten Sie sich an die Sicherheits- und Gefahrenhinweise. Missachtung kann zu ernststen Verletzungen führen.

Durch die ständige Weiterentwicklung unserer Produkte können Abbildungen und Inhalte geringfügig abweichen. Sollten Sie Fehler feststellen, informieren Sie uns bitte.

Technische Änderungen vorbehalten!

Kontrollieren Sie die Ware nach Erhalt unverzüglich und vermerken Sie etwaige Beanstandungen bei der Übernahme durch den Zusteller auf dem Frachtbrief!

Transportschäden sind innerhalb von 24 Stunden separat an uns zu melden.

Für nicht vermerkte Transportschäden kann ZIPPER MASCHINEN GmbH keine Gewährleistung übernehmen.

Urheberrecht

© 2023

Diese Dokumentation ist urheberrechtlich geschützt. Alle Rechte bleiben vorbehalten! Insbesondere der Nachdruck, die Übersetzung und die Entnahme von Fotos und Abbildungen werden gerichtlich verfolgt.

Als Gerichtsstand gilt das Landesgericht Linz oder das für 4707 Schlüsslberg zuständige Gericht als vereinbart.

Kundendienstadresse

ZIPPER MASCHINEN GmbH
Gewerbepark 8, 4707 Schlüsslberg
AUSTRIA
Tel.: +43 7248 61116-700
info@zipper-maschinen.at



5 SICHERHEIT

Dieser Abschnitt enthält Informationen und wichtige Hinweise zur sicheren Inbetriebnahme und Handhabung der Maschine.



Zu Ihrer Sicherheit lesen Sie diese Betriebsanleitung vor Inbetriebnahme aufmerksam durch. Das ermöglicht Ihnen den sicheren Umgang mit der Maschine, und Sie beugen damit Missverständnissen sowie Personen- und Sachschäden vor. Beachten Sie außerdem die an der Maschine verwendeten Symbole und Piktogramme sowie die Sicherheits- und Gefahrenhinweise!

5.1 Bestimmungsgemäße Verwendung

Die Maschine ist ausschließlich für folgende Tätigkeiten bestimmt:

Zum Um- und Auspenden von Diesel und Heizöl mit max. 90° C, in und aus Behältern, innerhalb der technischen Grenzen.

HINWEIS



ZIPPER MASCHINEN GmbH übernimmt keine Verantwortung oder Gewährleistung für eine andere oder darüber hinausgehende Verwendung und daraus resultierende Sach- oder Personenschäden.

5.1.1 Technische Einschränkungen

Die Maschine ist für den Einsatz unter folgenden Umgebungsbedingungen bestimmt:

Rel. Feuchtigkeit:	max. 70 %
Temperatur (Betrieb)	+5° C bis +40° C
Temperatur (Lagerung, Transport)	-20° C bis +50° C

5.1.2 Verbotene Anwendungen / Gefährliche Fehlanwendungen

- Betreiben der Maschine ohne adäquate körperliche und geistige Eignung.
- Betreiben der Maschine ohne entsprechende Kenntnis der Bedienungsanleitungen.
- Betreiben der Maschine unter Bedingungen außerhalb der in dieser Anleitung angegebenen Grenzen.
- Änderungen der Konstruktion der Maschine.
- Fördern von Benzin oder Lösungsmittel mit einem Flammpunkt <55° C.
- Entfernen der an der Maschine angebrachten Sicherheitskennzeichnungen.
- Verändern, umgehen oder außer Kraft setzen der Sicherheitseinrichtungen der Maschine.

Die nicht bestimmungsgemäße Verwendung bzw. die Missachtung der in dieser Anleitung dargelegten Ausführungen und Hinweise hat das Erlöschen sämtlicher Gewährleistungs- und Schadenersatzansprüche gegenüber der Zipper Maschinen GmbH zur Folge.

5.2 Anforderungen an Benutzer

Voraussetzungen für das Bedienen der Maschine sind die körperliche und geistige Eignung sowie Kenntnis und Verständnis der Betriebsanleitung. Personen, die aufgrund ihrer physischen, sensorischen oder geistigen Fähigkeiten, ihrer Unerfahrenheit oder ihrer Unkenntnis nicht in der Lage sind, die Maschine sicher bedienen, dürfen die Maschine nicht ohne Aufsicht oder Anweisung durch eine verantwortliche Person benutzen.

Bitte beachten Sie, dass örtlich geltende Gesetze und Bestimmungen das Mindestalter des Bedieners festlegen und die Verwendung dieser Maschine einschränken können!

Legen Sie ihre persönliche Schutzausrüstung vor Arbeiten an der Maschine an.

Arbeiten an elektrischen Bauteilen oder Betriebsmitteln dürfen nur von einer Elektrofachkraft durchgeführt oder unter Anleitung und Aufsicht einer Elektrofachkraft vorgenommen werden.

5.3 Allgemeine Sicherheitshinweise

Zur Vermeidung von Fehlfunktionen, Schäden und gesundheitlichen Beeinträchtigungen sind bei Arbeiten mit der Maschine neben den allgemeinen Regeln für sicheres Arbeiten insbesondere folgende Punkte zu berücksichtigen:

- Überprüfen Sie die Maschine vor jeder Verwendung auf ihren einwandfreien Zustand. Achten Sie darauf, dass alle Schutzvorrichtungen am richtigen Platz und funktionstüchtig sind. Nehmen Sie die Maschine nicht in Betrieb, wenn Sie merken, dass Teile fehlen oder beschädigt sind!
- Sorgen Sie für ausreichend Platz rund um die Maschine!
- Sorgen Sie im Arbeits- und Umgebungsbereich der Maschine für ausreichende Lichtverhältnisse.



- Achten Sie auf ein sauberes Arbeitsumfeld.
- Halten Sie den Bereich rund um die Maschine frei von Hindernissen.
- Überprüfen Sie die Verbindungen der Maschine vor jeder Verwendung auf ihre Festigkeit.
- Lassen Sie die laufende Maschine niemals unbeaufsichtigt. Schalten Sie die Maschine vor dem Verlassen des Arbeitsbereiches aus und sichern Sie sie gegen unbeabsichtigte bzw. unbefugte Wiederinbetriebnahme
- Die Maschine darf nur von Personen betrieben, gewartet oder repariert werden, die mit ihr vertraut sind und die über die im Zuge dieser Arbeiten auftretenden Gefahren unterrichtet sind.
- Stellen Sie sicher, dass Unbefugte einen entsprechenden Sicherheitsabstand zur Maschine einhalten, und halten Sie insbesondere Kinder von der Maschine fern.
- Tragen Sie stets geeignete persönliche Schutzausrüstung (Gehörschutz, Sicherheitsschuhe etc.)!
- Arbeiten Sie immer mit Bedacht und der nötigen Vorsicht und wenden Sie auf keinen Fall übermäßige Gewalt an.
- Überbeanspruchen Sie die Maschine nicht!
- Setzen Sie die Maschine vor Einstell-, Umrüst-, Reinigungs-, Wartungs- oder Instandhaltungsarbeiten etc. still und trennen Sie sie von der Stromversorgung. Warten Sie vor der Aufnahme von Arbeiten an der Maschine den völligen Stillstand aller Werkzeuge bzw. Maschinenteile ab und sichern Sie die Maschine gegen unbeabsichtigtes Wiedereinschalten.
- Unterlassen Sie das Arbeiten an der Maschine bei Müdigkeit, Unkonzentriertheit bzw. unter Einfluss von Medikamenten, Alkohol oder Drogen!

5.4 Spezielle Sicherheitshinweise zum Betrieb der Maschine

- Die Maschine darf nicht zum Fördern von Trinkwasser, Salzwasser, Schmutzwasser sowie zum Fördern von Wasser mit abrasiven (z. B. Sand) oder korrodierenden Substanzen sowie Getränken verwendet werden.
- Die Maschine darf nicht zum Fördern explosiver und entflammbarer Flüssigkeiten (z. B. Benzin) verwendet werden.
- Der Betrieb der Maschine in unmittelbarer Nähe leicht entflammbarer Flüssigkeiten (z. B. Alkohol) ist verboten.
- Betreiben Sie die Maschine nicht in geschlossenen Räumen, in unmittelbarer Nähe benzinbetriebener Fahrzeuge, wo Flüssiggas (LPG) gelagert wird, bzw. wo Methan nachweisbar ist.

5.5 Elektrische Sicherheit

- Achten Sie darauf, dass die Maschine geerdet ist.
- Verwenden Sie nur geeignete Verlängerungskabel.
- Ein beschädigtes oder verheddertes Kabel erhöht die Stromschlaggefahr. Behandeln Sie das Kabel sorgfältig. Benutzen Sie das Kabel niemals zum Tragen, Ziehen oder Abtrennen des Elektrowerkzeugs. Halten Sie das Kabel vor Hitze, Öl, scharfen Kanten oder beweglichen Teilen fern.
- Vorschriftsmäßige Stecker und passende Steckdosen reduzieren die Stromschlaggefahr.
- Wasser, das in Elektrowerkzeug eindringt, erhöht die Stromschlaggefahr. Setzen Sie die Elektrowerkzeuge keinem Regen oder Nässe aus.
- Der Einsatz der Maschine ist nur dann statthaft, wenn die Stromquelle mit einem Fehlerstrom-Schutzschalter geschützt ist.
- Benutzen Sie das Elektrowerkzeug nicht, wenn es sich nicht mit dem EIN-AUS-Schalter ein- und ausschalten lässt.

5.6 Gefahrenhinweise

Trotz bestimmungsmäßiger Verwendung bleiben bestimmte Restrisiken bestehen. Bedingt durch Aufbau und Konstruktion der Maschine können im Umgang mit den Maschinen Gefährdungssituationen auftreten, die in dieser Bedienungsanleitung wie folgt gekennzeichnet sind:

GEFAHR



Ein auf diese Art gestalteter Sicherheitshinweis weist auf eine unmittelbar gefährliche Situation hin, die zum Tod oder zu schweren Verletzungen führt, wenn sie nicht gemieden wird.

WARNUNG



Ein solcherart gestalteter Sicherheitshinweis weist auf eine möglicherweise gefährliche Situation hin, zu schweren Verletzungen oder sogar zum Tod führen kann, wenn sie nicht gemieden wird.

**VORSICHT**

Ein auf diese Weise gestalteter Sicherheitshinweis weist auf eine möglicherweise gefährliche Situation hin, die zu geringfügigen oder leichten Verletzungen führen kann, wenn sie nicht gemieden wird.

HINWEIS

Ein derartig gestalteter Sicherheitshinweis weist auf eine möglicherweise gefährliche Situation hin, die zu Sachschäden führen kann, wenn sie nicht gemieden wird.

Ungeachtet aller Sicherheitsvorschriften sind und bleiben ihr gesunder Hausverstand und ihre entsprechende technische Eignung/Ausbildung der wichtigste Sicherheitsfaktor bei der fehlerfreien Bedienung der Maschine. **Sicheres Arbeiten hängt in erster Linie von Ihnen ab!**

6 TRANSPORT

Für den ordnungsgemäßen Transport beachten Sie die Anweisungen und Angaben auf der Transportverpackung bezüglich Schwerpunkt, Anschlagstellen, Gewicht, einzusetzende Transportmittel sowie vorgeschriebene Transportlage etc.

Achten Sie beim Heben, Tragen und Absetzen der Last auf die richtige Körperhaltung:

Heben, Absetzen

- Stellen Sie beim Heben / Absetzen Standfestigkeit her (Beine hüftbreit).
- Last mit gebeugten Knien und geradem Rücken heben / absetzen (wie Gewichtheber).
- Last nicht ruckartig anheben / absetzen.

Tragen

- Last mit beiden Händen möglichst körpernah tragen.
- Last mit geradem Rücken tragen.

Schalten Sie die Maschine vor jeglichem Transport aus und trennen Sie sie von der Stromversorgung.

7 MONTAGE**7.1 Lieferumfang prüfen**

Überprüfen Sie die Maschine nach Erhalt der Lieferung/nach dem Auspacken umgehend auf Transportschäden bzw. fehlende oder beschädigte Teile.

Vermerken Sie sichtbare Transportschäden unverzüglich auf dem Lieferschein, und melden Sie Beschädigungen der Maschine oder fehlende Teile umgehend Ihrem Händler bzw. der Spedition.

7.2 Zusammenbau

Die Maschine wurde für den Transport demontiert und muss für den Gebrauch wieder zusammengebaut werden. Befolgen Sie nachstehende Anleitung:

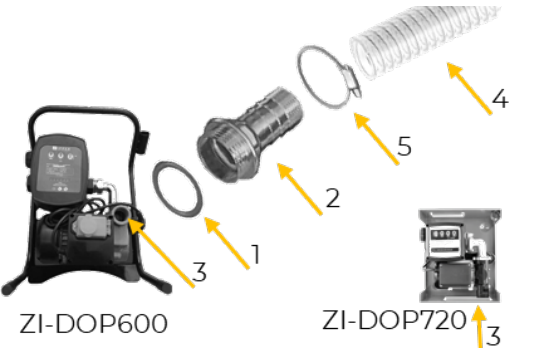
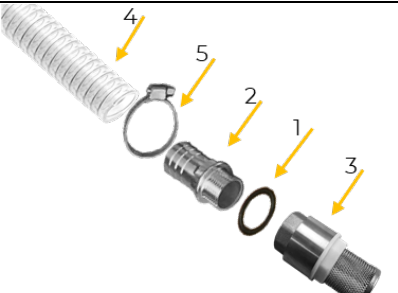
 <p>ZI-DOP600 ZI-DOP720</p>	<p>1. Montage Ansaugschlauch</p> <ul style="list-style-type: none">• Setzen Sie einen großen O-Ring (1) auf das Gewinde der großen Tülle (2).• Schrauben Sie die Tülle (2) in das Gewinde des Ansauganschlusses (3) ein.• Fixieren Sie den Ansaugschlauch (4) mit einer Schlauchschelle (5) an der Tülle (2).
	<p>2. Montage Filter</p> <ul style="list-style-type: none">• Setzen Sie den kleinen O-Ring (1) auf das Gewinde der kleinen Tülle (2).• Schrauben Sie die Tülle (2) in das Gewinde des Filters (3) ein.• Fixieren Sie das andere Ende des Ansaugschlau- ches (4) mit einer Schlauchschelle (5) an der Tülle (2).



	<p>3. Montage Abgabeschlauch</p> <ul style="list-style-type: none"> • Setzen Sie einen großen O-Ring (1) auf das Gewinde der großen Tülle (2). • Schrauben Sie die Tülle (2) in das Gewinde des Abgabeeanschlusses (3) ein. • Befestigen Sie den Abgabeschlauch (4) mit einer Schlauchschelle (5) an der Tülle (2).
	<p>4. Montage Zapfpistole</p> <ul style="list-style-type: none"> • Setzen Sie einen großen O-Ring (1) auf das Gewinde der großen Tülle (2). • Schrauben Sie die Tülle (2) in das Gewinde der Zapfpistole (3) ein. • Befestigen Sie den Abgabeschlauch (1) mit einer Schlauchschelle (5) an der Tülle (2).

8 BETRIEB

Betreiben Sie die Maschine nur im einwandfreien Zustand. Vor jedem Betrieb ist eine Sichtprüfung der Maschine durchzuführen. Sicherheitseinrichtungen und Bedienelemente sind genauestens zu kontrollieren. Prüfen Sie Schraubverbindungen auf Beschädigung und festen Sitz.

8.1 Elektrischer Anschluss

WARNUNG



Gefährliche elektrische Spannung!

Verletzungsgefahr durch gefährliche elektrische Spannung!

- Das Anschließen der Maschine, an die Spannungsversorgung sowie die damit verbundenen Überprüfungen dürfen nur von einer Elektrofachkraft durchgeführt oder unter Anleitung und Aufsicht einer Elektrofachkraft vorgenommen werden!

- Prüfen Sie, ob die Nullverbindung (wenn vorhanden) und die Schutzerdung funktionieren.
- Prüfen Sie, ob die Speisespannung und die Frequenz den Angaben der Maschine entsprechen.

HINWEIS



Abweichung der Speisespannung und der Frequenz!

Eine Abweichung vom Wert der Speisespannung von $\pm 5\%$ ist zulässig. Im Speisernetz der Maschine muss eine Kurzschlussicherung vorhanden sein!

- Verwenden Sie ein Versorgungskabel, das den elektrischen Anforderungen entspricht (z.B. H07RN, H05RN) und entnehmen Sie den erforderlichen Querschnitt des Versorgungskabels einer Strombelastbarkeitstabelle. Achten Sie dabei auf die Maßnahmen zum Schutz gegen mechanische Beschädigungen.
- Stellen Sie sicher, dass die Spannungsversorgung mit einem Fehlerstrom-Schutzschalter geschützt ist.
- Schließen Sie die Maschine nur an eine ordnungsgemäß geerdete Steckdose an.
- Achten Sie bei der Benützung eines Verlängerungskabels auf die zur Anschlussleistung der Maschine passenden Dimension. Die Anschlussleistung finden Sie in den technischen Daten, die Zusammenhänge von Leitungsquerschnitt und Leitungslängen entnehmen Sie der Fachliteratur oder informieren Sie sich bei einem Fachelektriker.
- Ein beschädigtes Kabel ist umgehend zu erneuern.

8.2 Betriebshinweise

- Der Standort der Maschine darf während des Betriebes nicht geändert werden.
- Achten Sie darauf, dass die Maschine immer mit ausreichend Pumpflüssigkeit in Betrieb ist.



8.3 Bedienung

8.3.1 Maschine ein- und ausschalten

 <p>ZI-DOP600</p>	<p>ZI-DOP600 Einschalten</p> <ul style="list-style-type: none">• Zum Einschalten öffnen Sie die Klappe (1) und drücken Sie die Einschalttaste I (2). <p>Ausschalten</p> <ul style="list-style-type: none">• Zum Ausschalten öffnen Sie die Klappe (1) und drücken Sie die Ausschalttaste O (3).• In gefährlichen Situationen drücken Sie auf die geschlossene Klappe (4).
 <p>ZI-DOP720</p>	<p>ZI-DOP720 Einschalten</p> <ul style="list-style-type: none">• Zum Einschalten drücken Sie den Wippschalter in die Position I (5). <p>Ausschalten</p> <ul style="list-style-type: none">• Zum Ausschalten drücken Sie den Wippschalter in die Position 0 (5).

8.3.2 Diesel / Öl pumpen

 <p>ZI-DOP600 2 ZI-DOP720</p>	<ul style="list-style-type: none">• Entnehmen Sie die Zapfpistole aus der Halterung (1).• Schalten Sie die Maschine ein (2).
	<ul style="list-style-type: none">• Stellen Sie mit dem Rückstellrad (3) den Zählerstand der aktuellen Fördermenge auf Null (4).
	<ul style="list-style-type: none">• Tauchen Sie den Ansaugschlauch mit dem Filter in das Fördermedium (5).
	<ul style="list-style-type: none">• Stecken Sie die Zapfpistole in den Förderbehälter.• Drücken Sie den Bügel der Zapfpistole, um das Fördermedium zu fördern (6).• Lassen Sie den Bügel (6) los, um den Pumpvorgang zu stoppen.• Schalten Sie die Maschine aus.• Stecken Sie die Zapfpistole in die Halterung.

9 REINIGUNG, WARTUNG, LAGERUNG, ENTSORGUNG

WARNUNG



Das Hantieren an der Maschine bei aufrechter Spannungsversorgung kann zu schweren Verletzungen oder zum Tod führen.

- Maschine vor Reinigungs-, Wartungs- oder Instandhaltungsarbeiten immer von der Spannungsversorgung trennen und gegen unbeabsichtigtes Wiedereinschalten sichern.



9.1 Reinigung

Regelmäßige Reinigung garantiert die lange Lebensdauer Ihrer Maschine und ist Voraussetzung für deren sicheren Betrieb.

HINWEIS



Falsche Reinigungsmittel können den Lack der Maschine angreifen. Verwenden Sie zum Reinigen keine Lösungsmittel, Nitroverdünnung oder andere Reinigungsmittel, die den Lack der Maschine beschädigen können.

Beachten Sie die Angaben und Hinweise des Reinigungsmittelherstellers.

- Entfernen Sie nach jedem Einsatz Verunreinigungen mit einem feuchten Tuch und, wenn notwendig, mit einem milden Reinigungsmittel.

9.2 Wartung

Die Maschine ist wartungsarm und enthält nur wenig Teile, die der Bediener einer Wartung unterziehen muss. Störungen oder Defekte, welche die Sicherheit der Maschine beeinträchtigen können, umgehend beseitigen lassen.

- Prüfen Sie vor jedem Betrieb den einwandfreien Zustand der Sicherheitseinrichtungen.
- Überprüfen Sie regelmäßig den einwandfreien und lesbaren Zustand der Warn- und Sicherheitsaufkleber der Maschine.
- Verwenden Sie nur einwandfreies und geeignetes Werkzeug.
- Verwenden Sie ausschließlich vom Hersteller empfohlene Original-Ersatzteile.

9.2.1 Wartungsplan

Art und Grad des Maschinenverschleißes hängen in hohem Maß von den Betriebsbedingungen ab. Die nachfolgend angeführten Intervalle gelten bei Verwendung der Maschine innerhalb der technischen Grenzen:

Intervall	Komponenten	Maßnahme
vor Arbeitsbeginn	• Schlauchschellen	• Kontrolle auf Dichtheit der Verbindung
	• Ansaug- und Abgabeschlauch	• Kontrolle auf Beschädigungen
nach Beendigung der Arbeit	• Maschine	• Maschine reinigen
bei Bedarf	• Filter	• Filter reinigen

9.2.2 Filter reinigen



- Reinigen Sie regelmäßig den Filter (1).

9.3 Lagerung

Lagern Sie die Maschine bei Nichtgebrauch an einem trockenen, frostsicheren und versperrbaren Ort. Stellen Sie sicher, dass Unbefugte und insbesondere Kinder keinen Zugang zur Maschine haben.

HINWEIS



Bei unsachgemäßer Lagerung können wichtige Bauteile beschädigt und zerstört werden. Lagern Sie verpackte oder bereits ausgepackten Teile nur unter den vorgesehenen Umgebungsbedingungen!

9.4 Entsorgung



Beachten Sie die nationalen Abfallbeseitigungs-Vorschriften. Entsorgen Sie das Produkt und Komponenten niemals im Restmüll. Kontaktieren Sie gegebenenfalls Ihre lokalen Behörden für Informationen bezüglich der verfügbaren Entsorgungsmöglichkeiten.

Wenn Sie bei Ihrem Fachhändler ein neues Produkt oder ein gleichwertiges Gerät kaufen, ist dieser in bestimmten Ländern verpflichtet, Ihr altes Produkt fachgerecht zu entsorgen.



10 FEHLERBEHEBUNG

WARNUNG



Gefahr durch elektrische Spannung!

Das Manipulieren an der Maschine bei aufrechter Spannungsversorgung kann zu schweren Verletzungen oder zum Tod führen!

→ Trennen Sie die Maschine von der Spannungsversorgung, bevor Sie mit den Arbeiten zur Beseitigung von Defekten beginnen!

Viele mögliche Fehlerquellen können bei ordnungsgemäßem Anschluss der Maschine an das Stromnetz bereits im Vorfeld ausgeschlossen werden.

Sollten sie sich außer Stande sehen, erforderliche Reparaturen ordnungsgemäß durchzuführen und/oder besitzen sie die vorgeschriebene Ausbildung dafür nicht, ziehen sie immer einen Fachmann zum Beheben des Problems hinzu.

Fehler	Mögliche Ursache	Behebung
Motor läuft nicht	• keine Stromverbindung	• Überprüfen Sie die Stromverbindung.
	• Lose oder defekte Schalterverbindung.	• Überprüfen Sie den Schalter.
	• Motor defekt.	• Ersetzen Sie den Motor.
Motor läuft, aber die Pumpe saugt keine Flüssigkeit	• Pumpe ist nach dem Start nicht mit Flüssigkeit gefüllt.	• Überprüfen Sie das Eingangsrohr und stellen Sie sicher, dass es mit Flüssigkeit gefüllt ist
	• Verschleiß und Riss oder Schaden am Antrieb, weil kein Ansaugvakuum besteht.	• Ersetzen Sie den Antrieb.
Zähler funktioniert nicht korrekt	• Zähler wurde nach vorherigem Betrieb nicht zurückgestellt.	• Setzen Sie den Zähler nach Benutzung zurück.
	• Die Oszillationsscheibe des Zählers ist defekt.	• Ersetzen Sie die Oszillationsscheibe.
ungenügende Flüssigkeitsförderung	• Filterwand blockiert	• Filter und Filterwand reinigen.
	• niedriger Füllstand beim Ansaugbehälter	• Behälter auffüllen.
	• übermäßiger Saugdruck	• Senken Sie die Pumpe in Bezug auf den Füllstand des Tanks ab oder vergrößern Sie den Querschnitt der Schläuche.
	• hoher Druckverlust im Förderkreislauf	• Kürzere Schläuche oder einen größeren Durchmesser verwenden.
	• Bypass Ventil verstopft	• Ventil demontieren, reinigen und/oder ersetzen.
	• Luft in Pumpe oder Ansaugschlauch	• Prüfen Sie die Dichtungen; ggf. ersetzen.
	• Verengung im Saugschlauch	• passenden Schlauch für Saugdruck verwenden.
	• niedrige Drehzahl	• Prüfen Sie die Spannung an der Pumpe. Stellen Sie die Spannung ein und/oder verwenden Sie Kabeln mit größerem Querschnitt.
erhöhtes Pumpgeräusch	• Ansaugschlauch liegt am Boden des Behälters	• Heben Sie den Schlauch an.
	• Hohlraumbildung tritt auf	• Saugdruck verringern
	• Luft im Dieselkraftstoff	• Überprüfen Sie die Sauganschlüsse
Pumpgehäuse undicht	• Unregelmäßige Funktion	• Kraftstoff ablassen und System entlüften.
	• Dichtung beschädigt	• Dichtung prüfen und ersetzen.



11 PREFACE (EN)

Dear Customer!

This manual contains information and important notes for safe commissioning and handling of the ZIPPER DIESEL OIL PUMP ZI-DOP600 and ZI-DOP720, hereinafter referred to as “machine” in this document.



Die This manual is part of the machine and must not be removed. Save it for later reference and if you let other people use the machine, add this manual to the machine.

Please pay special attention to the chapter safety!

Before first use read this manual carefully. It eases the correct use of the machine and prevents misunderstanding and damages of machine.

Due to constant advancements in product design, construction, illustrations and contents may deviate slightly. If you notice any errors, please inform us.

We reserve the right to make technical changes!

Check the goods immediately after receipt and note any complaints on the consignment note when taking over the goods from the deliverer!

Transport damage must be reported to us separately to us within 24 hours.

ZIPPER MASCHINEN GmbH cannot accept any liability for transport damage that has not been reported.

Copyright

© 2023

This documentation is protected by copyright. All rights reserved! In particular, the reprint, translation and extraction of photos and illustrations will be prosecuted.

The place of jurisdiction is the regional court Linz or the court responsible for 4707 Schlüsslberg is valid.

Customer service contact

Z.I.P.P.E.R MASCHINEN GmbH

4707 Schlüsslberg, Gewerbepark 8

AUSTRIA

Tel.: 0043 (0) 7248 61116 – 700

info@zipper-maschinen.at



12 SAFETY

This section contains information and important notices for safe commissioning and handling of machine.



For your own safety, read these operating instructions carefully before putting the machine into operation. This will enable you to handle the machine safely and prevent misunderstandings as well as possible damage to property and persons. Also observe the symbols and pictograms used as well as the safety instructions and hazard warnings!

12.1 Intended use of the machine

The machine is intended exclusively for the following activities:

For pumping diesel and heating oil at max. 90° C, into and out of containers, within the technical limits.

NOTE



ZIPPER MASCHINEN assumes no responsibility or warranty for any other use or use beyond this and for any resulting damage to property or injury.

12.1.1 Technical Restrictions

The machine is intended for use under the following ambient conditions:

Relative humidity	max. 70 %
Temperature (for operation)	+5° C bis +40° C
Temperature (for storage and/or transport)	-20° C bis +50° C

12.1.2 Prohibited Use / Forseeable Misuse

- Operation of the machine without adequate physical and mental aptitude.
- Operating the machine without appropriate knowledge of the operating instructions.
- Operating the machine under conditions outside the limits specified in this manual.
- Changes in the construction of the machine.
- Pumping petrol or solvents with a flash point <55° C.
- Removing the safety labels affixed to the machine.
- Modifying, bypassing or disabling the machine's safety devices.

The prohibited/hazardous use or disregard of the information and instructions presented in this manual will result in the voiding of all warranty and damage claims against Zipper Maschinen GmbH.

12.2 User Requirements

The prerequisites for operating the machine are physical and mental fitness as well as knowledge and understanding of the operating instructions. Persons who, due to their physical, sensory or mental capabilities, inexperience or lack of knowledge, are unable to operate the machine safely must not use the machine without supervision or instruction by a responsible person.

Please note that local laws and regulations may determine the minimum age of the operator and restrict the use of this machine!

Put on your personal protective equipment before working on the machine.

Work on electrical components or equipment may only be carried out by a qualified electrician or carried out under the guidance and supervision of a qualified Electrician.

12.3 Safety instructions

In order to avoid malfunctions, damage and health hazards when working with this machine, in addition to the general rules for safe working, the following measures in particular must be observed UNCONDITIONALLY:

- Check that the machine is in perfect condition before each use. Ensure that all guards are in place and working properly. Do not take the machine into operation if you notice that parts are missing or damaged!
- Ensure that there is sufficient space around the machine!
- Ensure sufficient lighting conditions in the working and surrounding areas of the machine.
- Ensure a clean working environment.
- Keep the area around the machine free of obstacles.
- Check the machine's connections for strength before each use.
- Never leave the machine running unattended. Switch off the machine before leaving the working area and secure it against unintentional or unauthorised restarting.
- The machine may only be operated, serviced or repaired by persons who are familiar with it and who have been informed of the dangers arising during this work.



- Ensure that unauthorised persons maintain a safe distance from the machine and keep children away from the machine.
- Always wear suitable personal protective equipment (e.g. ear protection, safety goggles, safety shoes, etc.)!
- Do not overload the machine!
- Stop the machine and disconnect it from the power supply before carrying out adjustment, conversion, cleaning, maintenance or servicing work, etc. Before starting work on the machine, wait until all tools or machine parts have come to a complete standstill and secure the machine against unintentional restarting.
- Do not work with the machine if you are tired, not concentrated or under the influence of medication, alcohol or drugs!

12.4 Special safety instructions for the operation of the machine

- The machine must not be used for pumping drinking water, salt water, dirty water or water containing abrasive (e.g. sand) or corrosive substances or beverages.
- The machine must not be used for pumping explosive and flammable liquids (e.g. petrol).
- Operation of the machine in the immediate vicinity of highly flammable liquids (e.g. alcohol) is prohibited.
- Do not operate the machine in enclosed spaces, in the immediate vicinity of petrol-driven vehicles, where liquefied petroleum gas (LPG) is stored or where methane is detectable.

12.5 Electrical Safety

- Make sure that the machine is earthed.
- Only use suitable extension cables.
- A damaged or tangled cable increases the risk of electric shock. Handle the cable with care. Never use the cord to carry, pull or disconnect the power tool. Keep the cable away from heat, oil, sharp edges or moving parts.
- Properly fitted plugs and outlets reduce the risk of electric shock.
- Water entering power tools increases the risk of electric shock. Do not expose power tools to rain or moisture.
- Use of the machine is only permitted if the power source is protected with a residual current circuit breaker.
- Do not use the power tool if it cannot be switched on and off with the ON-OFF switch.

12.6 Hazard warnings

Despite intended use, certain residual risks remain. Due to the design and construction of the machine, hazardous situations may occur which are identified as follows in these operating instructions:

DANGER



A safety instruction designed in this way indicates an imminently hazardous situation which, if not avoided, will result in death or serious injury.

WARNING



Such a safety instruction indicates a potentially hazardous situation which, if not avoided, may result in serious injury or even death.

CAUTION



A safety instruction designed in this way indicates a potentially hazardous situation which, if not avoided, may result in minor or moderate injury.

NOTE



A safety note designed in this way indicates a potentially dangerous situation which, if not avoided, may result in property damage.

Irrespective of all safety regulations, their sound common sense and corresponding technical suitability/training are and remain the most important safety factor in the error-free operation of the machine. **Safe working depends first and foremost on you!**



13 TRANSPORT

For proper transport, observe the instructions and information on the transport packaging regarding centre of gravity, attachment points, weight, means of transport to be used and prescribed transport position, etc.

Pay attention to the correct body posture when lifting, carrying and setting down the load:

Lifting, setting down

- When lifting / setting down, ensure that you are standing firmly (legs hip-width apart).
- Lift / set down the load with bent knees and straight back (like weightlifters).
- Do not lift/set down the load in a jerky manner.

Carry

- Carry load with both hands as close to body as possible.
- Carry the load with a straight back.

Switch off the machine before any transport and disconnect it from the power supply.

14 ASSEMBLY



14.1 Check scope of delivery

Check the machine immediately after receipt of the delivery/unpacking for transport damage or missing or damaged parts.

Immediately bill any visible transport damage on the delivery bill and immediately report any damage to the machine or missing parts to your dealer or the shipping company.

14.2 Assembly

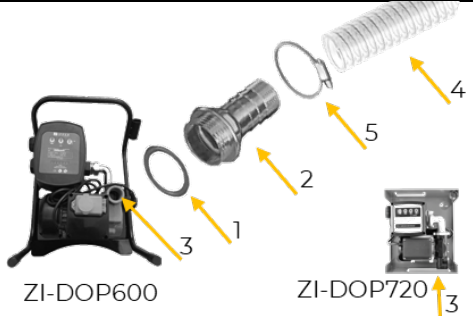
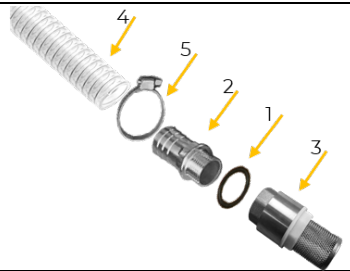
The machine has been disassembled for transport and must be reassembled for use. Follow the instructions below:

 <p>ZI-DOP600 ZI-DOP720</p>	<p>1. Mount suction hose</p> <ul style="list-style-type: none">• Place a large O-ring (1) on the thread of the large grommet (2)• Screw the grommet (2) into the thread of the suction port (3).• Fix the suction hose (4) to the grommet (2) with a hose clamp (5).
	<p>2. Mount filter</p> <ul style="list-style-type: none">• Place the small O-ring (1) on the thread of the small grommet (2).• Screw the grommet (2) into the thread of the filter (3).• Fix the other end of the suction hose (4) to the grommet (2) with a hose clamp (5).
	<p>3. Mount dispensing hose</p> <ul style="list-style-type: none">• Place a large O-ring (1) on the thread of the large grommet (2).• Screw the grommet (2) into the thread of the delivery connection (3).• Attach the dispensing hose (4) to the grommet (2) with a hose clamp (5).
	<p>4. Mount nozzle</p> <ul style="list-style-type: none">• Place a large O-ring (1) on the thread of the large grommet (2).• Screw the grommet (2) into the thread of the nozzle (3).• Attach the dispensing hose (1) to the grommet (2) with a hose clamp (5).



15 OPERATION

Only operate the machine when it is in perfect condition. A visual inspection of the machine must be carried out before each operation. Safety devices and operating elements must be checked carefully. Check screw connections for damage and tight fit.

15.1 Electrical connection

WARNING



Dangerous electrical voltage!

Risk of injury due to dangerous electrical voltage!

→ The machine may only be connected to the power supply and the associated checks carried out by a qualified electrician or under the instruction and supervision of a qualified electrician!

- Check, whether the neutral connection (if existing) and the protective grounding function properly.
- Check, whether the supply voltage and the frequency correspond to the specifications of the machine.

NOTE



Deviation of the supply voltage and frequency!

A deviation from the value of the supply voltage of $\pm 5\%$ is permissible.

A short-circuit fuse must be provided in the power supply system of the machine!

- Use a supply cable that fulfils the electrical requirements (e.g. H07RN, H05RN) and take the required cross-section of the supply cable from a current carrying capacity table. Pay attention to the measures for protection against mechanical damage.
- Make sure that the power supply is protected by a residual current circuit breaker.
- Connect the machine only to a properly grounded outlet.
- When using an extension cable, make sure that the dimension matches the connected load of the machine. The connection power can be found in the technical data, the correlation of cable cross-section and cable lengths can be found in the technical literature or obtain information from a specialist electrician.
- A damaged cable must be replaced immediately.

15.2 Operating instructions

- The location of the machine must not be changed during operation.
- Make sure that the machine is only in operation with sufficient pumping liquid.

15.3 Operation

15.3.1 Switch the machine on and off

<p>ZI-DOP600</p>	<p>ZI-DOP600</p> <p>Switch on</p> <ul style="list-style-type: none"> • To switch on, open the flap (1) and press the switch-on button I (2). <p>Switch off</p> <ul style="list-style-type: none"> • To switch off, open the flap (1) and press the switch-off button O (3). • In dangerous situations, press the closed flap (4).
<p>ZI-DOP720</p>	<p>DOP720</p> <p>Switch on</p> <ul style="list-style-type: none"> • To switch on, press the rocker switch to position I (5). <p>Switch off</p> <ul style="list-style-type: none"> • To switch off, press the rocker switch to position O (5).



15.32 Pump Diesel / oil

	<ul style="list-style-type: none"> Remove the nozzle from the holder (1). Switch on the machine (2).
	<ul style="list-style-type: none"> Use the reset wheel (3) to set the counter reading of the current delivery rate to zero (4).
	<ul style="list-style-type: none"> Immerse the suction hose with the filter in the pumped medium (5).
	<ul style="list-style-type: none"> Insert the nozzle into the delivery container. Press the handle of the nozzle to pump the fluid (6). Release the handle (6) to stop the pumping process. Switch off the machine. Put the nozzle in the holder.

16 CLEANING, MAINTENANCE, STORAGE, DISPOSAL

WARNING



Handling the machine with connected power supply may result in serious injury or death.
 → Always disconnect the machine from the power supply before cleaning, maintenance or repair work and secure it against unintentional reconnection.

16.1 Cleaning

Regular cleaning guarantees the long life of your machine and is a prerequisite for its safe operation.

NOTE



Incorrect cleaning agents can attack the paint of the machine. Do not use solvents, nitro thinner or other cleaning agents for cleaning, as these can damage the machine's coating.
 Observe the specifications and instructions of the cleaning agent manufacturer.

- After each use, remove contamination with a damp cloth and, if necessary, with a mild detergent.

16.2 Maintenance

The machine is low-maintenance and contains only few parts that the operator must subject to maintenance. Have malfunctions or defects that may affect the safety of the machine eliminated immediately.

- Before each operation, check the perfect condition of the safety devices.
- Regularly check the perfect and legible condition of the warning and safety stickers on the machine.
- Use only faultless and suitable tools.
- Use only original spare parts recommended by the manufacturer.

16.2.1 Maintenance plan

The type and degree of machine wear depend to a large extent on the operating conditions. The intervals given below apply when the machine is used within the technical limits:

Interval	Components	Measure
before start working	<ul style="list-style-type: none"> hose clamps suction and dispensing hose 	<ul style="list-style-type: none"> Check for tightness of the connection. Check for damage.
after completion of the work	<ul style="list-style-type: none"> machine 	<ul style="list-style-type: none"> Clean the machine.
if required	<ul style="list-style-type: none"> filter 	<ul style="list-style-type: none"> Clean filter.



16.22 Clean filter



- Clean the filter regularly (1).

16.3 Storage

Store the machine in a dry, frost-proof and lockable place when not in use. Disconnect the machine from the power supply. Make sure that unauthorised persons and especially children do not have access to the machine.

NOTE



Improper storage can damage and destroy important components. Only store packed or already unpacked parts under the intended ambient conditions!

16.4 Disposal



Observe the national waste disposal regulations. Never dispose of the machine, machine components or operating equipment in the residual waste. If necessary, contact your local authorities for information regarding available disposal options. If you purchase a new machine or equivalent equipment from your specialist dealer, he is obliged in certain countries to dispose of your old machine properly.

17 TROUBLESHOOTING

WARNING



Danger due to electrical voltage!

Handling the machine with connected power supply may result in serious injury or death.

- Disconnect the machine from the power supply before starting work to eliminate defects!

Many possible sources of error can be eliminated in advance if the machine is properly connected to the power supply. If you are unable to carry out the necessary repairs properly and/or do not have the required training, always consult a specialist to solve the problem.

Trouble	Possible cause	Solution
motor does not run	• No power connection	• Check the power connection.
	• Loose or defective switch connection	• Check the switch.
	• Motor defective	• Replace the motor.
motor runs, but pump dies not draw liquid	• Pump is not filled with liquid after starting.	• Check the inlet pipe and make sure it is filled with liquid.
	• Wear and tear or damage to the drive because there is no suction vacuum.	• Replace the drive.
counter is not working correctly	• Counter was not reset after previous operation.	• Reset the counter after use.
	• The oscillation disk of the counter is defective.	• Replace the oscillation disc.
insufficient liquid delivery	• Filter wall blocked	• Clean filter and filter wall.
	• Low filling level of the suction tank	• Fill up the tank.
	• Excessive suction pressure	• Lower the pump in relation to the level of the tank or increase the cross-section of the hoses.
	• High pressure loss in the delivery circuit	• Use shorter hoses or a larger diameter.
	• Bypass valve blocked	• Dismantle, clean and/or replace the valve
	• Air in pump or suction hose	• Check the seals; replace if necessary.
	• Constriction in suction hose	• Use appropriate hose for suction pressure.
• Low speed	• Check the voltage on the pump. Adjust the voltage and/or use cables with a larger cross-section.	
increased pump noise	• Suction hose lies at the bottom of the tank	• Lift the hose.
	• Cavity formation occurs	• Reduce suction pressure.
	• Air in the diesel fuel	• Check the suction connections.
pump housing leaking	• Irregular function	• Kraftstoff ablassen und System entlüften.
	• seal damaged	• Drain fuel and bleed system.



18 PRÓLOGO (ES)

¡Estimado cliente!

Las presentes instrucciones de servicio contienen información e indicaciones esenciales relativas a la puesta en marcha y el manejo de la bomba de diésel y gasóleo de calefacción ZI-DOP600 y ZI-DOP720, en lo sucesivo denominada «Máquina».



Las instrucciones de servicio forman parte de la máquina y no deben guardarse aparte de ella. ¡Consérvelas para futuras consultas en un lugar adecuado de fácil acceso para el usuario (operador) y adjúntelo a la máquina en caso de que la transfiera a terceros!

¡Preste especial atención al capítulo Seguridad!

Observe las indicaciones de seguridad y de peligro. Su incumplimiento puede producir lesiones graves.

Debido al constante desarrollo de nuestros productos, las ilustraciones y los contenidos pueden diferir ligeramente. Si detecta algún fallo, comuníquenoslo.

¡Sujeto a modificaciones técnicas!

¡Compruebe la mercancía inmediatamente después de la recepción y anote las posibles reclamaciones en la carta de porte al recibir la mercancía del transportista!

Los daños ocasionados durante el transporte deben notificarse por separado en un plazo de 24 horas.

ZIPPER MASCHINEN GmbH no podrá asumir ningún tipo de responsabilidad por los daños ocasionados por el transporte que no se hayan detectado.

Derechos de propiedad

© 2023

La presente documentación está protegida por la ley de propiedad intelectual. ¡Todos los derechos reservados! En particular, serán objeto de procedimientos judiciales la reimpresión, traducción y la extracción de fotos e ilustraciones.

Se considera tribunal competente el tribunal regional de Linz o el tribunal competente para 4707 Schlüsslberg.

Dirección del servicio postventa

ZIPPER MASCHINEN GmbH
 Gewerbepark 8, 4707 Schlüsslberg
 AUSTRIA
 Tel.: +43 7248 61116-700
 info@zipper-maschinen.at



19 SEGURIDAD

Esta sección contiene información e indicaciones esenciales relativas a la puesta en marcha y manejo seguros de la máquina.



Para su seguridad, lea atentamente las presentes instrucciones de servicio antes de poner en marcha la máquina. Esto le permitirá manipular de manera segura la máquina y evitar, de este modo, malentendidos, así como daños personales y materiales. ¡Observe, además, los símbolos y pictogramas utilizados en la máquina, así como las indicaciones de seguridad y las advertencias de peligro!

19.1 Uso conforme a las especificaciones

La máquina ha sido diseñada exclusivamente para llevar a cabo las siguientes tareas:
Para trasvasar y descargar diésel y gasóleo de calefacción con máx. 90 °C en y de recipientes dentro de los límites técnicos.

AVISO



ZIPPER MASCHINEN GmbH no asume ninguna responsabilidad ni garantía por cualquier otro uso o utilización más allá de éste y por los daños materiales o lesiones resultantes.

19.1.1 Limitaciones técnicas

La máquina ha sido diseñada para utilizarse en las siguientes condiciones ambientales:

Humedad rel.:	máx. 70 %
Temperatura (funcionamiento)	+5 °C hasta +40 °C
Temperatura (almacenamiento, transporte)	+20 °C hasta +50 °C

19.1.2 Aplicaciones prohibidas / aplicaciones indebidas peligrosas

- Operar la máquina sin actitudes físicas ni mentales adecuadas.
- Operar la máquina sin conocer las instrucciones de servicio.
- Operar la máquina en condiciones fuera de los límites especificados en las presentes instrucciones.
- Modificaciones del diseño de la máquina.
- Transportar gasolina o disolventes con un punto de ignición <55 °C.
- Retirar las indicaciones de seguridad colocadas en la máquina.
- Modificar, puentear o desactivar los dispositivos de seguridad de la máquina.

El uso indebido o la inobservancia de las informaciones e indicaciones contenidas en el presente manual anulará todos los derechos de garantía y de reclamaciones por daños y perjuicios contra Zipper Maschinen GmbH.

19.2 Requisitos del usuario

Los requisitos para operar la máquina son la aptitud física y mental y conocer y comprender las instrucciones de servicio. Aquellas personas que, como consecuencia de sus capacidades físicas, sensoriales o mentales o de su inexperiencia o desconocimiento, no sean capaces de manejar la máquina con seguridad, no deben utilizarla sin la supervisión o la instrucción de una persona responsable.

¡Tenga en cuenta que las leyes y disposiciones locales pueden estipular la edad mínima del operario y restringir el uso de esta máquina!

Antes de trabajar en la máquina, póngase el equipo de protección individual.

Los trabajos en los componentes o equipos eléctricos sólo deben ser llevados a cabo por personal especializado en sistemas eléctricos o bajo la instrucción y supervisión de personal especializado en sistemas eléctricos.

19.3 Indicaciones generales de seguridad

Para evitar fallos de funcionamiento, daños y efectos perjudiciales para la salud, además de las normas generales de seguridad en el trabajo, se deben tener en cuenta especialmente los siguientes puntos al trabajar en la máquina:

- Compruebe el perfecto estado de la máquina antes de utilizarla. Preste atención a que los dispositivos de protección estén en el lugar correcto y operativos. ¡No ponga la máquina en funcionamiento cuando se detecta que faltan piezas o hay daños!
- ¡Asegúrese de que haya suficiente espacio alrededor de la máquina!
- Encárguese de que en el entorno de trabajo y de la máquina haya suficiente iluminación.
- Asegúrese de que el entorno de trabajo esté limpio.



- Mantenga el área alrededor de la máquina libre de obstáculos.
- Compruebe la resistencia de las conexiones de la máquina antes de utilizarla.
- No deje nunca desatendida la máquina cuando esté en marcha. Desconecte la máquina antes de salir del área de trabajo y asegúrela contra arranques accidentales o no autorizados.
- El manejo, los trabajos de mantenimiento o los de reparación sólo deben ser llevados a cabo por personal que esté familiarizado con la máquina y haya sido instruido en los peligros que pueden surgir al llevar a cabo estos trabajos.
- Asegúrese de que las personas no autorizadas mantengan una distancia de seguridad adecuada con la máquina y, especialmente, mantenga a los niños alejados de la máquina.
- ¡Use siempre el equipo de protección individual (protección auditiva, calzado de seguridad, etc.)!
- Trabaje siempre con cuidado y precaución y no ejerza nunca una fuerza excesiva.
- ¡No sobrecargue la máquina!
- Apague la máquina y desconéctela de la fuente de alimentación antes de llevar a cabo trabajos de ajuste, de equipamiento, de limpieza, de mantenimiento o de reparación, etc. Antes de dejar de trabajar en la máquina, espere a que se hayan detenido completamente todas las herramientas o componentes de la máquina y asegure la máquina contra arranques accidentales.
- ¡No trabaje en la máquina si está cansado, desconcentrado o bajo la influencia de medicamentos, alcohol o drogas!

19.4 Instrucciones de seguridad especiales para operar la máquina

- La máquina no se debe utilizar para bombear agua potable, agua salada, agua sucia ni agua que contenga sustancias o bebidas abrasivas (por ejemplo, arena) o corrosivas.
- La máquina no se debe utilizar para bombear líquidos explosivos e inflamables (por ejemplo, gasolina).
- Está prohibido utilizar la máquina cerca de líquidos fácilmente inflamables (por ejemplo, alcohol).
- No utilice la máquina en recintos cerrados, en las inmediaciones de vehículos de gasolina, donde se almacene gas licuado de petróleo (GLP) o donde se detecte metano.

19.5 Seguridad eléctrica

- Asegúrese de que la máquina está conectada a tierra.
- Utilice únicamente cables alargadores adecuados.
- Los cables dañados o enredados incrementan el riesgo de sufrir descargas eléctricas. Manipule el cable con cuidado. No utilice nunca el cable para llevar, tirar o desconectar la herramienta eléctrica. Mantenga el cable alejado del calor, aceite, bordes afilados o componentes móviles.
- Los enchufes homologados y las tomas de corriente adecuadas reducen el riesgo de sufrir descargas eléctricas.
- La entrada de agua en la herramienta eléctrica incrementa el riesgo de sufrir descargas eléctricas. No exponga las herramientas eléctricas a la lluvia o la humedad.
- La máquina solo se podrá utilizar si la fuente de energía está protegida por un interruptor de corriente residual.
- No utilice la herramienta eléctrica si no se puede encender ni apagar con el interruptor ON/OFF.

19.6 Advertencias de peligro

A pesar de que se utilice la máquina conforme a las especificaciones, sigue habiendo determinados riesgos residuales. Debido al diseño y a la construcción de la máquina, pueden producirse situaciones peligrosas al manipular las máquinas que se identifican en el presente manual de instrucciones de la siguiente manera:

PELIGRO



Una indicación de seguridad de este tipo indica una situación peligrosa inminente que de no evitarse tendrá como consecuencia la muerte o lesiones graves.

ADVERTENCIA



Una indicación de seguridad de este tipo indica una situación potencialmente peligrosa que de no evitarse tendrá como consecuencia lesiones graves o incluso la muerte.

**ATENCIÓN**

Una indicación de seguridad de este tipo indica una situación potencialmente peligrosa que de no evitarse tendrá como consecuencia lesiones leves o moderadas.

AVISO

Una indicación de seguridad similar indica una situación potencialmente peligrosa que de no evitarse puede producir daños materiales.

A pesar de todas las normas de seguridad, el sentido común y una adecuada aptitud/formación técnica son y seguirán siendo los factores de seguridad más importantes para operar sin problemas la máquina. **¡Trabajar de manera segura depende ante todo de usted!**

20 TRANSPORTE

Para transportar la máquina de manera adecuada, observe las instrucciones y la información del embalaje de transporte relativas al punto de gravedad, puntos de anclaje, peso, medios de transporte que se deben utilizar y la posición de transporte especificada, etc.

Al elevar, transportar y depositar la carga, asegúrese de adoptar una postura correcta:

Elevar, depositar

- Al elevar / depositar la carga, permanezca estable (las piernas separadas a la altura de las caderas).
- Eleve / deposite la carga con las rodillas dobladas y la espalda recta (como los levantadores de peso).
- No eleve / deposite la carga bruscamente.

Transportar

- Lleve la carga con ambas manos lo más cerca posible del cuerpo.
- Lleve la carga con la espalda recta.

Apague la máquina y desconéctela de la fuente de alimentación antes de cualquier transporte.

21 MONTAJE**21.1 Comprobación del volumen de suministro**

Compruebe inmediatamente tras la entrega/después de desembalar la máquina si presenta daños de transporte o componentes que falten o estén dañados.



Anote los daños de transporte visibles en el albarán de entrega y notifique inmediatamente a su distribuidor o a la empresa de transporte los daños en la máquina o los componentes que falten.

21.2 Ensamblaje

La máquina se desmonta para su transporte y debe ser ensamblada para poder usarla. Para ello ejecute las siguientes instrucciones:

<p>ZI-DOP600 ZI-DOP720</p>	<p>1. Montaje de la manguera de succión</p> <ul style="list-style-type: none"> • Coloque una junta tórica (1) grande en la rosca del racor grande (2). • Enrosque el racor (2) en la rosca de la conexión de succión (3). • Fije la manguera de succión (4) con una abrazadera (5) en el racor (2).
	<p>2. Montaje del filtro</p> <ul style="list-style-type: none"> • Coloque la junta tórica (1) pequeña en la rosca del racor pequeño (2). • Enrosque el racor (2) en la rosca del filtro (3). • Fije el otro extremo de la manguera de succión (4) con una abrazadera (5) en el racor (2).



	<p>3. Montaje de la manguera de salida</p> <ul style="list-style-type: none">• Coloque una junta tórica (1) grande en la rosca del racor grande (2).• Enrosque el racor (2) en la rosca de la manguera de salida (3).• Fije la manguera de salida (4) con una abrazadera (5) en el racor (2).
	<p>4. Montaje de la pistola de surtidor</p> <ul style="list-style-type: none">• Coloque una junta tórica (1) grande en la rosca del racor grande (2).• Enrosque el racor (2) en la rosca de la pistola de surtidor (3).• Fije la manguera de salida (1) con una abrazadera (5) en el racor (2).

22 FUNCIONAMIENTO

Ponga la máquina en funcionamiento únicamente si se encuentra en perfecto estado. Antes de poner la máquina en funcionamiento, se debe inspeccionar visualmente. Los dispositivos de seguridad y los elementos de mando deben comprobarse cuidadosamente. Compruebe si las uniones roscadas presentan daños y están bien apretadas.

22.1 Conexión eléctrica

ADVERTENCIA



¡Tensiones eléctricas peligrosas!

¡Peligro de lesiones por tensiones eléctricas peligrosas!

→ ¡La conexión de la máquina al suministro de tensión y las comprobaciones correspondientes sólo deben ser llevadas a cabo por personal especializado en sistemas eléctricos o bajo la instrucción y supervisión de personal especializado en sistemas eléctricos!

- Compruebe que la conexión del neutro (si está presente) y la toma de tierra de protección funcionan.
- Compruebe que la tensión de alimentación y la frecuencia de corriente cumplen las especificaciones de la máquina.

AVISO



¡Desviación en la tensión de alimentación y la frecuencia!

Está permitida una desviación del valor de tensión de alimentación de $\pm 5\%$. ¡La red de alimentación de la máquina debe contar con un cortocircuitador!

- Utilice un cable de alimentación que cumpla los requisitos eléctricos (p. ej. H07RN, H05RN) y consulte la tabla de capacidad de transporte de corriente para conocer la sección necesaria del cable de alimentación. Preste atención a las medidas de protección contra daños mecánicos.
- Asegúrese de que el suministro de tensión esté protegido con un interruptor de corriente residual.
- Conecte la máquina únicamente a una toma de corriente debidamente conectada a tierra.
- Cuando utilice una alargadera (un ladrón) controle que cuenta con las dimensiones adecuadas para la potencia de conexión de la máquina. Puede consultar la potencia de conexión en los datos técnicos, la interacción de la sección y la longitud del cable debe ser consultada en una bibliografía adecuada o de un electricista profesional.
- ¡Los cables dañados deben sustituirse inmediatamente!

22.2 Instrucciones de funcionamiento

- Durante el funcionamiento no se debe cambiar la máquina de emplazamiento.
- Asegúrese de que la máquina funciona siempre con suficiente líquido de bombeo.





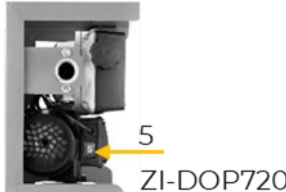

22.3 Manejo

22.3.1 Encendido y apagado de la máquina

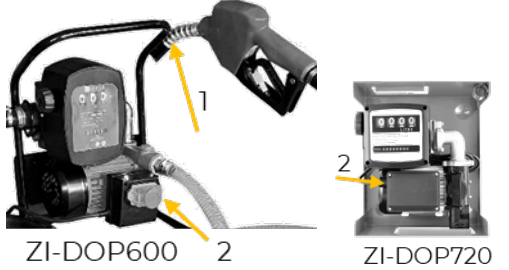
 <p>ZI-DOP600</p>	<p>ZI-DOP600 Encendido</p> <ul style="list-style-type: none">• Para encender abra la tapa (1) y pulse el botón de encendido I (2). <p>Apagado</p> <ul style="list-style-type: none">• Para apagar abra la tapa (1) y pulse el botón de apagado 0 (3).• En situaciones de peligro pulse la tapa cerrada (4).
 <p>ZI-DOP720</p>	<p>ZI-DOP720 Encendido</p> <ul style="list-style-type: none">• Para encender presione el conmutador basculante en la posición I (5). <p>Apagado</p> <ul style="list-style-type: none">• Para apagar presione el conmutador basculante en la posición 0 (5).

22.3.2 Bombeo de diésel/gasóleo

 <p>ZI-DOP600 ZI-DOP720</p>	<ul style="list-style-type: none">• Retire la pistola de su soporte (1).• Encienda la máquina (2).
 <p>3 4</p>	<ul style="list-style-type: none">• Usando la rueda de reinicio (3), ponga el contador del caudal actual en cero (4).
 <p>5</p>	<ul style="list-style-type: none">• Sumerja la manguera de succión con el filtro en el medio a transportar (5).
 <p>6</p>	<ul style="list-style-type: none">• Inserte la pistola surtidor en la cisterna.• Apriete el gatillo de la pistola para transportar el medio (6).• Suelte el gatillo (6) para dejar de bombear.• Apague la máquina.• Coloque la pistola surtidor en su soporte.

23 LIMPIEZA, MANTENIMIENTO, ALMACENAMIENTO Y ELIMINACIÓN DE RESIDUOS

ADVERTENCIA



Manipular la máquina con la alimentación eléctrica encendida puede producir lesiones graves o incluso la muerte.

→ Al llevar a cabo trabajos de limpieza, mantenimiento o de reparación, desconecte siempre la máquina de la alimentación eléctrica y asegúrela contra reconexión accidental.



23.1 Limpieza

Una limpieza regular garantiza una larga vida útil de su máquina y es un requisito indispensable para una operación segura.

AVISO



Los productos de limpieza incorrectos pueden dañar la pintura de la máquina. No utilice para limpiar disolventes, diluyentes para lacas nitrocelulósicas u otros productos de limpieza que puedan dañar la pintura de la máquina.

¡Observe las instrucciones y las indicaciones del fabricante del producto de limpieza!

- Después de cada uso elimine la suciedad con un paño húmedo y, si fuese necesario, con un detergente suave.

23.2 Mantenimiento

La máquina precisa de poco mantenimiento y el operario únicamente debe llevar a cabo el mantenimiento de unos pocos componentes. Se deben subsanar inmediatamente los fallos o defectos que puedan afectar a la seguridad de la máquina.

- ¡Antes de ponerla en funcionamiento, compruebe que los dispositivos de seguridad están en perfecto estado!
- Compruebe periódicamente que las etiquetas de advertencia y de seguridad de la máquina están en perfecto estado y son legibles.
- Utilice únicamente herramientas adecuadas y que estén en perfecto estado.
- Utilice únicamente las piezas de recambio originales recomendadas por el fabricante.

23.2.1 Plan de mantenimiento

El tipo y el grado de desgaste de la máquina depende en gran medida de las condiciones de funcionamiento. Los intervalos que se especifican a continuación se aplican cuando la máquina se utiliza dentro de los límites técnicos:

Intervalo	Componentes	Medida
antes de comenzar a trabajar	• Abrazaderas	• Control de la estanqueidad de la unión
	• Manguera de succión y de salida	• Comprobar si presentan daños
tras finalizar el trabajo	• Máquina	• Limpieza de la máquina
si es necesario	• Filtro	• Limpiar el filtro

23.2.2 Limpieza del filtro



- Limpie el filtro con regularidad (1).

23.3 Almacenamiento

En caso de que no se utilice, almacene la máquina en un lugar seco, protegido contra las heladas y con cerradura. Asegúrese de que las personas no autorizadas, especialmente los niños, no puedan acceder a la máquina.

AVISO



Un almacenamiento inadecuado puede dañar y deteriorar los componentes.

¡Almacene los componentes empaquetados o desembalados sólo en las condiciones ambientales especificadas!

23.4 Eliminación de residuos



Tenga en cuenta las normas de carácter nacional sobre tratamiento de residuos. No elimine nunca el producto ni los componentes en la basura doméstica. Si es necesario, póngase en contacto con las autoridades locales para informarse sobre las opciones de eliminación que haya disponibles. Si compra un producto nuevo o un aparato similar a su distribuidor, éste estará obligado en determinados países a eliminar correctamente su producto usado.



24 SUBSANACIÓN DE ERRORES

ADVERTENCIA



¡Peligro ocasionado por tensiones eléctricas!

¡Manipular la máquina con la alimentación eléctrica encendida puede producir lesiones graves o incluso la muerte!

→ ¡Antes de comenzar los trabajos de subsanación de errores, desconecte la máquina de la alimentación eléctrica!

Muchas posibles fuentes de errores se pueden excluir si la máquina está conectada correctamente a la alimentación eléctrica.

Si no se ve capaz de llevar a cabo correctamente las reparaciones necesarias y/o no cuenta con la formación requerida, encomiende siempre a personal especializado la subsanación del problema.

Error	Posible causa	Subsanación
El motor no arranca	• No hay conexión con la red eléctrica	• Compruebe la conexión a la red.
	• Conexión de interruptores suelta o defectuosa.	• Compruebe el interruptor.
	• Motor dañado.	• Reemplace el motor.
El motor está en marcha pero la bomba no succiona ningún líquido	• Tras arrancar la bomba no está llena de líquido.	• Compruebe el tubo de entrada y asegúrese de que esté lleno con líquido.
	• Desgaste y fisuras o daños en el accionamiento, pues no se genera vacío de succión.	• Reemplace el accionamiento.
El contador no funciona bien	• Tras el funcionamiento anterior no se puso el contador a cero.	• Ponga el contador a cero tras el uso.
	• El disco de oscilación del contador está defectuoso.	• Sustituya el disco de oscilación.
Transporte insuficiente del líquido	• Pared del filtro bloqueada	• Limpie el filtro y la pared del filtro.
	• Nivel de llenado bajo en el recipiente de succión	• Rellenar el recipiente.
	• Presión de succión demasiado alta	• Baje la bomba en cuanto al nivel de llenado del depósito o aumente la sección transversal de las mangueras.
	• Gran pérdida de presión en el circuito de transporte	• Use mangueras más cortas o con un diámetro mayor.
	• Válvula de derivación atorada	• Desmonte, limpie o sustituya la válvula.
	• Aire en la bomba o en la manguera de succión	• Compruebe o sustituya, si procede, las juntas.
	• Estrechez en la manguera de succión	• Use una manguera adecuada a la presión de succión.
	• Velocidad de giro baja	• Compruebe la tensión en la bomba. Configure la tensión o use cables de mayor sección.
La bomba hacia mucho ruido	• Se genera una cavidad	• Disminuya la presión de succión
	• Aire en el diésel	• Compruebe las conexiones de succión
	• Funcionamiento irregular	• Descargue carburante y purgue el sistema.
Carcasa de la bomba no estanca	• Junta dañada	• Compruebe y reemplace la junta.



25 AVANT-PROPOS (FR)

Cher client, chère cliente !

Le présent manuel d'exploitation contient des informations et des remarques importantes relatives à la mise en service et à la manipulation de la pompe à fioul et à gasoil ZI-DOP600 et ZI-DOP720 ci-après désignée par « machine » dans le présent document.



Le mode d'emploi fait partie intégrante de la machine et ne doit pas être retiré. Conservez-le à des fins ultérieures dans un endroit approprié et facilement accessible pour les utilisateurs (exploitants) et joignez-le à la machine si celle-ci est transmise à des tiers !

Porter une attention particulière au chapitre Sécurité !

Respectez les consignes de sécurité et les mises en garde contre les dangers. Toute inobservation peut occasionner de graves blessures.

Nos produits peuvent légèrement diverger des illustrations et des contenus en raison du développement constant. Si vous décelez des erreurs, veuillez nous en informer.

Sous réserve de modifications techniques !

Contrôler la marchandise immédiatement après réception et noter toute réclamation lors de la prise en charge de la marchandise par le livreur !

Les dommages de transport doivent nous être signalés séparément dans les 24 heures.

ZIPPER MASCHINEN GmbH décline toute garantie pour les dommages liés au transport non-signalés.

Droits d'auteur

© 2023

Cette documentation est protégée par droit d'auteur. Tous droits réservés ! En particulier, la réimpression, la traduction et l'extrait de photographies et d'illustrations feront l'objet de poursuites judiciaires.

Le tribunal de Linz ou le tribunal compétent pour 4707 Schlüsslberg est considéré comme le tribunal compétent.

Adresse du service client

ZIPPER MASCHINEN GmbH
Gewerbepark 8, 4707 Schlüsslberg
AUSTRIA
Tel. : +43 7248 61116-700
info@zipper-maschinen.at



26 SECURITE

Cette section contient des informations et des remarques importantes sur la mise en service et l'utilisation de la machine en toute sécurité.



Pour votre sécurité, veuillez lire le présent mode d'emploi avec assiduité avant la mise en service. Cela vous permet d'utiliser la machine en toute sécurité et d'éviter les malentendus ainsi que les dommages corporels et matériels. Respecter également les symboles et pictogrammes utilisés sur la machine ainsi que les consignes de sécurité et de danger !

26.1 Utilisation conforme

La machine est exclusivement destinée aux tâches suivantes :

Pour le transvasement et le pompage de gasoil et de fioul à 90° C max., dans et hors des réservoirs, dans les limites techniques.

AVIS



ZIPPER MASCHINEN GmbH décline toute responsabilité ou garantie pour une utilisation différente ou dépassant ce cadre et pour les dommages matériels ou corporels qui en résulteraient.

26.1.1 Restrictions techniques

La machine est conçue pour être utilisée dans les conditions ambiantes suivantes :

Humidité relative :	max. 70 %
Température (exploitation)	+5 °C à +40 °C
Température (stockage, transport)	20 °C à +50 °C

26.1.2 Applications interdites / Mauvaises applications dangereuses

- Exploitation de la machine sans aptitude physique et mentale adéquate.
- Exploitation de la machine sans connaissance appropriée du manuels d'instruction.
- Exploitation de la machine dans des conditions sortant des limites indiquées dans le présent manuel.
- Changements dans la conception de la machine.
- Pompage d'essence ou de solvants avec un point d'inflammation <55° C.
- Retrait des marquages de sécurité apposés sur la machine.
- Modification, contournement ou désactivation des dispositifs de sécurité de la machine.

L'utilisation non-conforme ou le non-respect des explications et instructions données dans ce manuel entraîne l'expiration de toutes les demandes de garantie et d'indemnisation à l'encontre de Zipper Maschinen GmbH.

26.2 Exigences des utilisateurs

Les conditions préalables à l'utilisation de la machine sont l'aptitude physique et mentale ainsi que la connaissance et la compréhension du mode d'emploi. Les personnes qui, en raison de leurs capacités physiques, sensorielles ou mentales ou de leur inexpérience ou manque de connaissances, ne sont pas compétentes pour exploiter la machine en toute sécurité ne doivent pas l'utiliser sans la supervision ou les instructions d'une personne responsable.

Veillez noter que les lois et réglementations locales en vigueur peuvent déterminer l'âge minimum de l'opérateur et restreindre l'utilisation de cette machine !

Mettre votre équipement de protection individuelle avant de travailler sur la machine.

Les travaux sur les composants ou équipements électriques ne doivent être effectués que par un électricien qualifié ou sous la supervision et la surveillance d'un électricien qualifié.

26.3 Consignes générales de sécurité

Afin d'éviter les dysfonctionnements, les dommages et les risques pour la santé lors du travail avec la machine, les points suivants doivent en particulier être respectés, en plus des règles générales pour un travail en toute sécurité :

- Avant chaque utilisation, vérifier que la machine est en parfait état. Veiller à ce que tous les dispositifs de protection soient à leur place et en bon état de fonctionnement. Ne pas mettre la machine en service si vous constatez qu'il manque des pièces ou qu'elles sont endommagées !
- Assurer qu'il y a suffisamment d'espace autour de la machine !
- Veiller à ce que les conditions d'éclairage soient suffisantes dans la zone de travail et aux alentours de la machine.
- Assurer un environnement de travail propre.



- Veiller à ce que la zone autour de la machine soit libre d'obstacles.
- Avant chaque utilisation, contrôler la stabilité des raccords de la machine.
- Ne jamais laisser la machine en marche sans surveillance. Éteindre la machine avant de quitter la zone de travail et la protéger contre tout redémarrage involontaire ou non autorisé.
- La machine ne doit être utilisée, entretenue ou réparée que par des personnes qui la connaissent et qui ont été informées des risques inhérents au cours des travaux.
- Veiller à ce que des personnes non autorisées se tiennent à une distance de sécurité appropriée de la machine et éloigner les enfants de celle-ci.
- Porter toujours un équipement de protection individuelle approprié (protection auditive, chaussures de sécurité, etc.) !
- Travailler toujours avec soin et prudence et ne jamais utiliser de force excessive.
- Ne pas surcharger la machine !
- Arrêter la machine et la déconnecter de l'alimentation électrique avant de procéder à des travaux de réglage, de conversion, de nettoyage, de maintenance ou d'entretien, etc. Avant de commencer à travailler sur la machine, attendre que tous les outils ou pièces de la machine soient complètement immobilisés et protéger la machine contre tout redémarrage involontaire.
- Ne pas travailler sur la machine si vous êtes fatigué, déconcentré ou sous l'influence de médicaments, d'alcool ou de drogues !

26.4 Consignes de sécurité spéciales pour l'utilisation de la machine

- La machine ne doit pas être utilisée pour pomper de l'eau potable, de l'eau salée, des eaux usées ainsi que pour pomper de l'eau contenant des substances abrasives (par exemple du sable) ou corrosives ainsi que des boissons.
- La machine ne doit pas être utilisée pour pomper des liquides explosifs ou inflammables (par exemple de l'essence).
- Il est interdit d'utiliser la machine à proximité immédiate de liquides facilement inflammables (par ex. alcool).
- Ne pas utiliser pas la machine dans des locaux fermés, à proximité immédiate de véhicules à essence, là où du gaz de pétrole liquéfié (GPL) est stocké ou là où du méthane est décelable.

26.5 Sécurité électrique

- Veiller à ce que la machine soit mis à la terre.
- Utiliser uniquement des rallonges appropriées.
- Un câble endommagé ou vrillé augmente le danger de choc électrique. Manipuler le câble avec précaution. Ne jamais utiliser le câble pour porter, tirer, ou débrancher l'outil électrique. Maintenir le câble éloigné de source de chaleur, d'huile, d'arrête coupante ou de parties mobiles.
- Des fiches réglementaires et des prises adaptées réduisent le risque de choc électrique.
- La pénétration d'eau dans l'outil électrique augmente le danger de choc électrique. Ne pas exposer les outils électriques à la pluie ou à l'humidité.
- La machine ne peut être utilisée que si la source d'énergie est protégée par un disjoncteur de courant résiduel.
- Ne pas utiliser l'outil électrique s'il ne peut pas être éteint avec un interrupteur MARCHE-ARRÊT.

26.6 Mise en garde contre les dangers

Malgré leur utilisation prévue, certains risques résiduels subsistent. En raison de la conception et de la construction de la machine, des situations dangereuses peuvent survenir lors de l'utilisation des machines, identifiées comme suit dans ce manuel d'utilisation :

DANGER



Une consigne de sécurité de ce type indique une situation dangereuse imminente qui, si elle n'est pas évitée, peut entraîner la mort ou des blessures graves.

AVERTISSEMENT



Ce type de consigne de sécurité indique une situation potentiellement dangereuse qui, si elle n'est pas évitée, peut entraîner des blessures graves ou même la mort.

**PRUDENCE**

Une consigne de sécurité de ce type indique une situation potentiellement dangereuse qui peut entraîner des blessures légères ou modérées si elle ne sont pas évitées.

AVIS

Une note de sécurité de ce type indique une situation potentiellement dangereuse qui, si elle n'est pas évitée, peut entraîner des dommages matériels.

Indépendamment de toutes les consignes de sécurité, leur bon sens et leur adéquation technique/formation correspondante sont et restent le facteur de sécurité le plus important pour un fonctionnement sans erreur de la machine. **La sécurité au travail dépend avant tout de vous !**

27 TRANSPORT

Pour un transport correct, suivez les instructions et les informations figurant sur l'emballage de transport concernant le centre de gravité, les points d'attache, le poids, le moyen de transport à utiliser et la position de transport prescrite, etc.

Veillez à la bonne posture lorsque vous soulevez, transportez et déposez la charge :

Soulever, poser

- Assurez-vous que vous êtes stable lorsque vous soulevez / posez (jambes à la largeur des hanches).
- Soulevez / abaissez la charge avec les genoux pliés et le dos droit (comme un haltérophile).
- Ne pas soulever / déposer la charge par à-coups.

Porter

- Porter la charge avec les deux mains aussi près du corps que possible.
- Porter la charge avec un dos droit.

Éteindre la machine avant tout transport et la débrancher de l'alimentation électrique.

28 MONTAGE**28.1 Vérifier l'étendue de la livraison**

Vérifier la machine immédiatement après la réception de la livraison/du déballage pour détecter les dommages de transport ou les pièces manquantes ou endommagées.



Noter immédiatement tout dommage visible lié au transport sur le bon de livraison et signaler immédiatement tout dommage à la machine ou toute pièce manquante à votre revendeur ou à la société de transport.

28.2 Assemblage

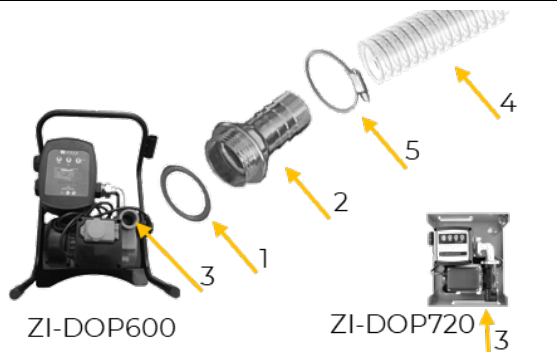
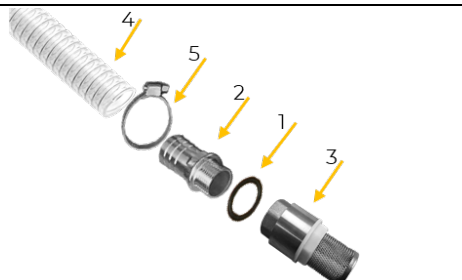
La machine a été démontée pour le transport et doit être remontée pour l'utilisation. Pour cela, suivre les instructions ci-dessous :

 <p>ZI-DOP600 ZI-DOP720</p>	<p>1. Montage du tuyau d'aspiration</p> <ul style="list-style-type: none">• Placer le grand joint torique (1) sur le filetage de la grande douille (2).• Visser la douille (2) dans le filetage du raccord d'aspiration (3).• Fixer le tuyau d'aspiration (4) à la douille (2) à l'aide d'un collier de flexible (5).
	<p>2. Montage du filtre</p> <ul style="list-style-type: none">• Placer le petit joint torique (1) sur le filetage de la petite douille (2).• Visser la douille (2) dans le filetage du filtre (3).• Fixer l'autre extrémité du tuyau d'aspiration (4) à la douille (2) à l'aide d'un collier de flexible (5).



	<p>3. Montage du tuyau d'évacuation</p> <ul style="list-style-type: none">• Placer le grand joint torique (1) sur le filetage de la grande douille (2).• Visser la douille (2) dans le filetage du raccord de distribution (3).• Fixer le tuyau d'évacuation (4) à l'embout (2) à l'aide d'un collier de flexible (5).
	<p>4. Montage du pistolet de distribution</p> <ul style="list-style-type: none">• Placer le grand joint torique (1) sur le filetage de la grande douille (2).• Visser la douille (2) dans le filetage du pistolet de distribution (3).• Fixer le tuyau d'évacuation (1) à l'embout (2) à l'aide d'un collier de flexible (5).

29 FONCTIONNEMENT

Faire fonctionner la machine uniquement dans un bon état de fonctionnement. Avant chaque fonctionnement, réaliser un contrôle visuel de la machine. Les dispositifs de sécurité et les éléments de commande doivent être soumis à un contrôle de grande précision. Vérifier que les raccords vissés ne sont pas endommagés et leur ajustement parfait.

29.1 Raccordement électrique

AVERTISSEMENT



Tension électrique dangereuse !

Risque de blessure dû à une tension électrique dangereuse !

→ Le raccordement de la machine à l'alimentation électrique ainsi que les contrôles qui y sont liés ne doivent être effectués que par un électricien spécialisé ou sous la direction et la surveillance d'un électricien spécialisé !

- Vérifier que le raccord neutre (si présente) et la mise à la terre de protection fonctionnent.
- Vérifier que la tension d'alimentation et la fréquence correspondent aux indications de la machine.

AVIS



Écart de la tension d'alimentation et de la fréquence !

Une déviation de la valeur de la tension d'alimentation de $\pm 5\%$ est autorisée. Un fusible de sécurité contre les courts-circuits doit être présent dans le réseau d'alimentation de la machine !

- Utiliser un câble d'alimentation qui répond aux exigences électriques (p. ex. H07RN, H05RN) et consulter un tableau de capacité de charge électrique pour connaître la section requise du câble d'alimentation. Veiller à cet égard aux mesures de protection contre les dommages mécaniques.
- S'assurer que l'alimentation électrique est protégée par un disjoncteur différentiel.
- Ne brancher la machine que sur une prise correctement mise à la terre.
- En cas d'utilisation d'une rallonge, veiller à ce que ses dimensions correspondent à la puissance de raccordement de la machine. La puissance de raccordement est disponible dans les données techniques, les rapports entre la section et la longueur des câbles dans la littérature spécialisée ou en vous informant auprès d'un électricien spécialisé.
- Un câble endommagé doit être remplacé immédiatement !

29.2 Instructions d'utilisation

- L'emplacement de la machine ne doit pas être modifié pendant l'exploitation.
- Veiller à ce que la machine soit toujours en service avec suffisamment de liquide de pompage.







29.3 Utilisation

29.3.1 Allumer et éteindre la machine

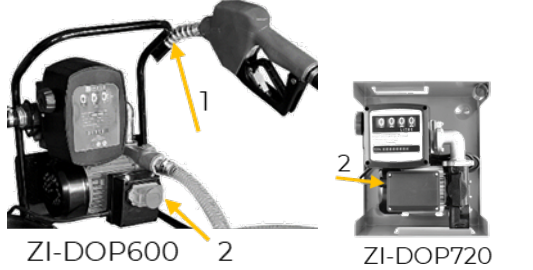
 <p>ZI-DOP600</p>	<p>ZI-DOP600 Allumer</p> <ul style="list-style-type: none">• Pour l'allumer, ouvrir le clapet (1) et appuyer sur la touche d'activation I (2). <p>Éteindre</p> <ul style="list-style-type: none">• Pour l'éteindre, ouvrir le clapet (1) et appuyer sur la touche d'arrêt 0 (3).• Dans les situations dangereuses, appuyer sur le clapet fermé (4).
 <p>ZI-DOP720</p>	<p>ZI-DOP720 Allumer</p> <ul style="list-style-type: none">• Pour l'allumer, appuyer sur l'interrupteur à bascule en position I (5). <p>Éteindre</p> <ul style="list-style-type: none">• Pour l'éteindre, appuyer sur l'interrupteur à bascule en position 0 (5).

29.3.2 Pompes à fioul / gazoil

 <p>ZI-DOP600 2 ZI-DOP720</p>	<ul style="list-style-type: none">• Retirer le pistolet de distribution de son support (1).• Mettez la machine en marche (2).
	<ul style="list-style-type: none">• Remettre le compteur du débit actuel à zéro (4) à l'aide de la molette de réinitialisation (3).
	<ul style="list-style-type: none">• Plonger le tuyau d'aspiration avec le filtre dans le liquide pompé (5).
	<ul style="list-style-type: none">• Insérer le pistolet de distribution dans le récipient de transport.• Appuyer sur l'étrier du pistolet de distribution pour faire circuler le produit (6).• Relâcher l'étrier (6) pour arrêter le pompage.• Couper la machine.• Insérer le pistolet de distribution dans la fixation.

30 NETTOYAGE, ENTRETIEN, ENTREPOSAGE, ÉLIMINATION

AVERTISSEMENT



Manipuler la machine avec l'alimentation électrique intacte peut entraîner des blessures graves, voire mortelles.

- Avant toute opération de nettoyage, de maintenance ou d'entretien, toujours débrancher la machine de l'alimentation électrique et la protéger contre toute remise sous tension accidentelle.



30.1 Nettoyage

Un nettoyage régulier garantit la longue durée de vie de votre machine et est une condition préalable à son fonctionnement en toute sécurité.

AVIS



Des produits de nettoyage incorrects peuvent attaquer la peinture de la machine. Pour le nettoyage, ne pas utiliser de solvants, de diluants nitro ou d'autres produits de nettoyage qui pourraient endommager la peinture de la machine.

Respecter les spécifications et les instructions du fabricant du produit de nettoyage.

- Après chaque utilisation, enlever les impuretés avec un chiffon humide et, si nécessaire, avec un détergent doux.

30.2 Maintenance

La machine nécessite peu d'entretien et ne contient que peu de pièces que l'opérateur doit soumettre à une maintenance. Faire éliminer immédiatement les défauts ou les pannes qui pourraient compromettre la sécurité de la machine.

- Avant chaque opération, vérifiez le parfait état des dispositifs de sécurité.
- Vérifier régulièrement que les étiquettes d'avertissement et de sécurité sur la machine sont en bon état et lisibles.
- Utiliser uniquement des outils appropriés et adéquats.
- N'utiliser que les pièces de rechange d'origine recommandées par le fabricant.

30.2.1 Plan de maintenance

Le type et le degré d'usure des machines dépendent dans une large mesure des conditions de fonctionnement. Les intervalles énumérés ci-dessous s'appliquent lorsque la machine est utilisée dans les limites techniques :

Intervalle	Composants	Mesure
avant le début du travail	• Colliers de tuyau	• Contrôle de l'étanchéité de la connexion
	• Tuyau d'aspiration et d'évacuation	• Contrôle des dommages
après l'achèvement du travail	• Machine	• Nettoyage de la machine
au besoin	• Filtre	• Nettoyer le filtre

30.2.2 Nettoyage du filtre



- Nettoyer régulièrement le filtre (1).

30.3 Entreposage

Lorsqu'elle n'est pas utilisée, stocker la machine dans un endroit sec, à l'abri du gel et verrouillable. Veiller à ce que les personnes non autorisées, tout particulièrement les enfants, n'aient pas accès à la machine.

AVIS



Un mauvais entreposage peut endommager et détruire des composants importants. Ne stocker les pièces emballées ou non emballées que dans les conditions ambiantes prévues !

30.4 Élimination



Respecter les réglementations nationales en matière d'élimination des déchets. Ne jamais jeter le produit et ses composants avec les autres déchets. Si nécessaire, contacter les autorités locales pour connaître les options d'élimination disponibles.

Si vous achetez un produit ou un appareil équivalent chez votre revendeur spécialisé, celui-ci est tenu, dans certains pays, d'éliminer correctement votre ancien produit.



31 RÉSOLUTION DE PANNE

AVERTISSEMENT

**Danger dû à la tension électrique !**

Manipuler la machine avec l'alimentation électrique intacte peut entraîner des blessures graves, voire mortelles.

→ Débrancher la machine de l'alimentation électrique avant de commencer à travailler pour éliminer les défauts !

De nombreuses sources d'erreur possibles peuvent être éliminées à l'avance si la machine est correctement connectée au système d'alimentation électrique.

Si vous ne pouvez pas effectuer correctement les réparations nécessaires et/ou si vous n'avez pas la formation requise, faites toujours appel à un spécialiste pour résoudre le problème.

Défaut	Cause possible	Résolution
Le moteur ne fonctionne pas	• pas de connexion électrique	• Contrôler le branchement électrique.
	• Connexion d'interrupteur desserrée ou défectueuse.	• Contrôler l'interrupteur.
	• Moteur défectueux	• Remplacer le moteur.
Le moteur tourne, mais la pompe n'aspire pas de liquide	• La pompe n'est pas remplie de liquide après le démarrage.	• Vérifier le tube d'entrée et s'assurer qu'il est rempli de liquide
	• Usure et fissure ou endommagement de l'entraînement parce qu'il n'y a pas de vide d'aspiration.	• Remplacer l'entraînement.
Le compteur ne fonctionne pas correctement	• Le compteur n'a pas été remis à zéro après le fonctionnement précédent.	• Remettre le compteur à zéro après utilisation.
	• Le disque d'oscillation du compteur est défectueux.	• Remplacer le disque oscillant.
une hydratation insuffisante	• Paroi du filtre bloquée	• Nettoyer le filtre et la paroi du filtre.
	• faible niveau de remplissage du réservoir d'aspiration	• Remplir le réservoir.
	• pression d'aspiration excessive	• Abaisser la pompe par rapport au niveau de remplissage du réservoir ou augmenter la section des tuyaux.
	• perte de pression élevée dans le circuit d'acheminement	• Utiliser des tuyaux plus courts ou d'un diamètre supérieur.
	• La valve bypass est bouchée	• Démonter la valve, la nettoyer et/ou la remplacer.
	• Air dans la pompe ou le tuyau d'aspiration	• Contrôler les joints ; les remplacer, le cas échéant.
	• Rétrécissement du tuyau d'aspiration	• utiliser le tuyau approprié pour la pression d'aspiration.
	• faible vitesse de rotation	• Contrôler la tension sur la pompe. Régler la tension et/ou utiliser des câbles de plus grande section.
bruit de pompage accru	• Le tuyau d'aspiration se trouve au fond du réservoir	• Soulever le tuyau.
	• La formation de cavités se produit	• Réduire la pression d'aspiration
	• Air dans le gazoil	• Contrôler les raccords d'aspiration
Fuite du carter de la pompe	• Fonction irrégulière	• Vidanger le carburant et purger le système.
	• Joint endommagé	• Contrôler et remplacer le joint.



32 ÚVODNÍ SLOVO (CZ)

Vážený zákazník!

Tento návod k použití obsahuje informace a důležité pokyny k bezpečnému uvedení čerpadla nafty a oleje ZI-DOP600 a ZI-DOP720 do provozu a manipulaci s ním. Čerpadlo nafty a oleje je dále v tomto dokumentu označováno jako „stroj“.



Návod k použití je součástí stroje a nesmí být odstraněn. Uchovávejte jej pro pozdější použití na vhodném místě, které je snadno přístupné uživatelům (provozovatelům), a v případě předání třetí osobě jej přiložte ke stroji!

Prosím řiďte se zejména pokyny v kapitole **Bezpečnost!**

Dodržujte pokyny, týkající se bezpečnosti a rizik. Jejich nerespektování může vést k vážným zraněním.

Vzhledem ke stálým inovacím našich produktů se mohou obrázky a obsah mírně lišit. Pokud zjistíte nějaké chyby, informujte nás o nich.

Technické změny vyhrazeny!

Ihned po převzetí zkontrolujte zboží a případné reklamace zaznamenejte do nákladního listu při převzetí zásilky dopravcem!

Poškození způsobené přepravou nám musí být nahlášeno zvlášť do 24 hodin.

Společnost ZIPPER MASCHINEN GmbH nemůže převzít žádnou záruku za poškození způsobená přepravou, která nebyla zaznamenána.

Autorské právo

© 2023

Tato dokumentace je chráněna autorskými právy. Všechna práva vyhrazena! Soudně stíhány budou zejména patisk, překládání a vyjímání fotografií a obrázků.

Za sjednaný příslušný soud se považuje zemský soud v Linci nebo soud příslušný pro 4707 Schlüsslberg.

Adresa zákaznického servisu

ZIPPER MASCHINEN GmbH
Gewerbepark 8, 4707 Schlüsslberg
AUSTRIA
Tel.: +43 7248 61116-700
info@zipper-maschinen.at



33 BEZPEČNOST

Tento návod k použití obsahuje informace a důležité pokyny k bezpečnému uvedení do provozu a k manipulaci se strojem.



Návod k použití si pro vlastní bezpečnost pozorně přečtěte před uvedením stroje do provozu. To vám umožní bezpečné zacházení se strojem a rovněž tím předejdete omylům a škodám na zdraví a na majetku. Kromě toho respektujte symboly a piktogramy i pokyny, týkající se bezpečnosti a rizik, které jsou použity na stroji!

33.1 Použití v souladu s určením

Stroj je určen výhradně k těmto činnostem:

K čerpání nafty a topného oleje při teplotě max. 90 °C do nádob a z nádob v rámci technických limitů.

OZNÁMENÍ



Společnost ZIPPER MASCHINEN GmbH nepřebírá odpovědnost nebo záruku za jiné použití nebo použití překračující tento rámec a za škody na majetku či na zdraví, které tím vzniknou.

33.1.1 Technická omezení

Stroj je určen k použití za následujících okolních podmínek:

Rel. vlhkost:	max. 70 %
Teplota (provoz)	+5 °C až +40 °C
Teplota (skladování, přeprava)	+20 °C až +50 °C

33.1.2 Zakázané použití / Rizikové chybné použití

- Používání stroje bez adekvátní fyzické a mentální způsobilosti.
- Používání stroje bez příslušné znalosti návodů k obsluze.
- Používání stroje za podmínek mimo technické meze, uvedené v tomto návodu.
- Změny konstrukce stroje.
- Čerpání benzínu nebo rozpouštědla s bodem vzplanutí <55 °C.
- Odstranění bezpečnostního značení umístěného na stroji.
- Změna, obcházení bezpečnostních prvků stroje nebo jejich uvádění mimo provoz.

Použití v rozporu s určením, resp. nerespektování výkladu a pokynů, uvedených v tomto návodu, bude mít za následek zánik veškerých nároků vůči společnosti ZIPPER MASCHINEN GmbH na poskytnutí záruky a náhrady škody.

33.2 Požadavky na uživatele

Předpokladem pro ovládání stroje jsou fyzická a mentální způsobilost i znalost a pochopení návodu k použití. Osoby, které z důvodu svých fyzických, sensorických nebo mentálních schopností, své nezkušenosti nebo neznalosti nejsou schopny bezpečně ovládat stroj, nesmějí tento stroj používat bez dohledu nebo instrukce odpovědné osoby.

Vezměte prosím na vědomí, že lokálně platné zákony a ustanovení určují minimální věk pracovníka obsluhy a mohou omezit používání tohoto stroje!

Před pracemi na stroji použijte osobní ochranné prostředky.

Práce na elektrických součástech nebo provozních prostředcích smí provádět jen odborník v oboru elektro nebo jiná osoba s poučením a pod dohledem takového odborníka.

33.3 Všeobecné bezpečnostní pokyny

Aby nedocházelo k nesprávnému fungování, škodám a újmám na zdraví, je při práci se strojem vedle všeobecných pravidel bezpečnosti práce nutné vzít v úvahu zejména tyto body:

- Před každým použitím zkontrolujte bezvadný stav stroje. Zkontrolujte, zda jsou všechny ochranné prvky na správném místě a fungují. Neuvádějte stroj do provozu, pokud zjistíte, že některé díly chybí nebo jsou poškozeny!
- Zařídte, aby byl kolem stroje dostatek místa!
- Zajistěte dostatečné světelné podmínky v pracovním prostoru a okolí stroje.
- Dbejte na čistotu pracovního prostředí.
- Z prostoru kolem stroje odstraňujte překážky.
- Před každým použitím zkontrolujte pevnost spojů stroje.
- Stroj, který je v chodu, nikdy nenechávejte bez dohledu. Před opuštěním pracovního prostoru vypněte stroj a zajistěte jej proti neúmyslnému, resp. neoprávněnému opětovnému uvedení do provozu.



- Stroj smějí provozovat, jeho údržbu nebo opravy smějí provádět jen osoby, které jsou s ním seznámeny a jsou informovány o rizicích, která nastávají při těchto pracích.
- Zajistěte, aby se nepovolané osoby zdržovaly pouze v příslušné bezpečné vzdálenosti od stroje a ke stroji nepouštějte zejména děti.
- Vždy používejte vhodné osobní ochranné prostředky (ochranu sluchu, bezpečnostní obuv atd.)!
- Vždy pracujte s rozvahou a potřebnou opatrností a v žádném případě nepoužívejte přílišné násilí.
- Nepřetěžujte stroj!
- Před nastavováním stroje, změnou technického vybavení, čištěním, údržbou nebo servisem atd. stroj zastavte a odpojte jej od přívodu elektrického proudu. Před započítím prací na stroji vyčkejte, dokud se nezastaví všechny nástroje, resp. části stroje, a zajistěte stroj proti neúmyslnému opětovnému zapnutí.
- V případě únavy, nesoustředěnosti, resp. pod vlivem léků, alkoholu nebo drog nepracujte na stroji!

33.4 Speciální bezpečnostní pokyny k provozu stroje

- Stroj se nesmí používat k čerpání pitné vody, slané vody, znečištěné vody nebo vody, obsahující abrazivní (např. písek) nebo korozivní látky, ani nápojů.
- Stroj se nesmí používat k čerpání výbušných a hořlavých kapalin (např. benzínu).
- Je zakázán provoz stroje v bezprostřední blízkosti vysoce hořlavých kapalin (např. alkoholu).
- Stroj neprovozujte v uzavřených prostorách, v bezprostřední blízkosti vozidel poháněných benzinem, kde je skladován zkapalněný plyn (LPG) nebo kde je detekovatelný metan.

33.5 Elektrická bezpečnost

- Dejte pozor, aby byl stroj ukostřen.
- Používejte jen vhodné prodlužovací kabely.
- Poškozený nebo zamotaný kabel zvyšuje nebezpečí úrazu elektrickým proudem. S kabelem zacházejte opatrně. Kabel nepoužívejte k přenášení, tahání nebo odpojování elektrického nástroje. Chraňte kabel před žárem, olejem, ostrými hranami nebo pohyblivými částmi.
- Předpisové konektory a vhodné zásuvky snižují nebezpečí úrazu elektrickým proudem.
- Nebezpečí úrazu elektrickým proudem zvyšuje voda, která vnikne do elektrického nástroje. Nevystavujte elektrické nástroje dešti nebo vlhku.
- Použití stroje je přípustné pouze tehdy, když je elektrický zdroj chráněn proudovým chráničem.
- Elektrický nástroj nepoužívejte, pokud se nedá zapnout ani vypnout spínačem/vypínačem.

33.6 Upozornění na nebezpečí

Určitá zbytková rizika přetrvávají i v případě použití v souladu s určením. Na základě struktury a konstrukce stroje mohou při manipulaci se stroji nastat ohrožující situace, které jsou v tomto návodu k obsluze označeny následujícím způsobem:

NEBEZPEČÍ



Bezpečnostní pokyn tohoto druhu upozorňuje na bezprostředně nebezpečnou situaci, která způsobí smrt nebo těžká zranění, pokud jí nebude zabráněno.

VAROVÁNÍ



Bezpečnostní pokyn tohoto druhu upozorňuje na potenciálně nebezpečnou situaci, která může způsobit těžkých zranění nebo dokonce smrti, pokud jí nebude zabráněno.

UPOZORNĚNÍ



Bezpečnostní pokyn tohoto druhu upozorňuje na možnost nebezpečné situace, která může být příčinou drobných či lehkých zranění, pokud jí nebude zabráněno.

OZNÁMENÍ



Bezpečnostní pokyn tohoto druhu upozorňuje na možnost nebezpečné situace, která může být příčinou škod na majetku, pokud jí nebude zabráněno.



Bez ohledu na všechny bezpečnostní předpisy jsou a zůstanou nejdůležitějším bezpečnostním faktorem pro bezchybné ovládání stroje váš zdravý rozum a odpovídající technická způsobilost/kvalifikace. **Bezpečná práce závisí v první řadě na vás!**

34 TRANSPORT

Aby byl stroj správně přepravován, dodržujte pokyny a informace na přepravním obalu, které se týkají těžiště, bodů zavěšení, hmotnosti, používaných dopravních prostředků i předepsané přepravní polohy atd.

Při zvedání, přenášení a pokládání břemene dbejte na správné držení těla.

Zvedání, pokládání

- Při zvedání / pokládání zaujměte stabilní postoj (rozkročte nohy na šířku boků).
- Břemeno zvedejte / pokládejte s pokrčenými koleny a rovnými zády (jako vzpěrači).
- Břemeno nezvedejte / nepokládejte přerušovaně.

Přenášení

- Břemeno uchopte oběma rukama a přenášejte je co nejbližší k tělu.
- Při přenášení břemena mějte rovná záda.

Před transportem vždy stroj vypněte a odpojte jej od přívodu elektrického proudu.

35 MONTÁŽ



35.1 Kontrola rozsahu dodávky

Stroj zkontrolujte ihned po obdržení zásilky/po rozbalení, zda nevykazuje škody způsobené přepravou, resp. zda nechybí některé díly nebo nejsou poškozeny.

Viditelné škody způsobené přepravou ihned zaznamenejte na dodací list a poškození stroje nebo absenci dílů ihned oznamte prodejci, resp. přepravci.

35.2 Sestavení

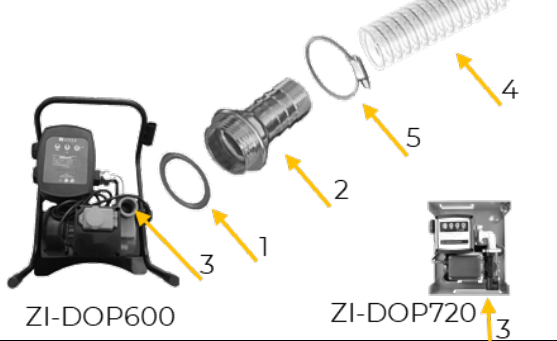
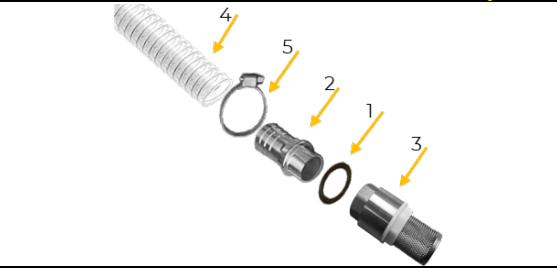
Stroj byl pro přepravu demontován a musí být před použitím opět sestaven. Řiďte se následujícím návodem:

 <p>ZI-DOP600 ZI-DOP720</p>	<p>1. Montáž nasávací hadice</p> <ul style="list-style-type: none">• Velký O-kroužek (1) nasadte na závit velké objímky (2).• Objímku (2) zašroubujte do závitů nasávací hadice (3).• Nasávací hadici (4) upevněte hadicovou sponou (5) k objímce (2).
	<p>2. Montáž filtru</p> <ul style="list-style-type: none">• Malý O-kroužek (1) nasadte na závit malé objímky (2).• Objímku (2) zašroubujte do závitů filtru (3).• Druhý konec nasávací hadice (4) upevněte hadicovou sponou (5) k objímce (2).
	<p>3. Montáž výdejní hadice</p> <ul style="list-style-type: none">• Velký O-kroužek (1) nasadte na závit velké objímky (2).• Objímku (2) zašroubujte do závitů výdejní přípojky (3).• Výdejní hadici (4) upevněte hadicovou sponou (5) k objímce (2).

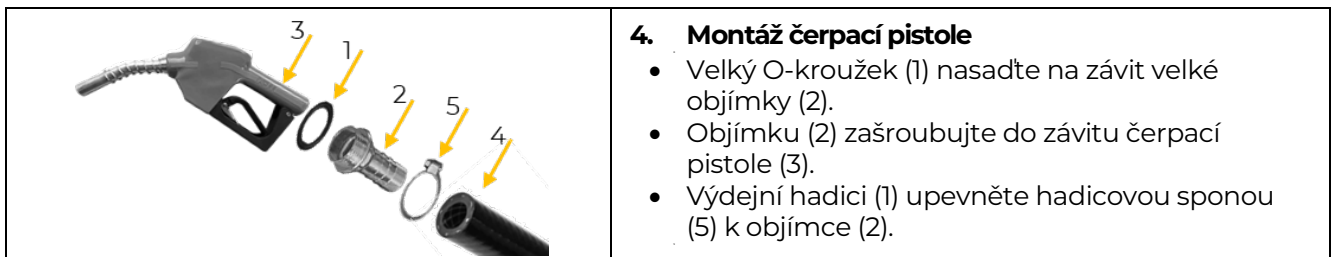

36 PROVOZ

Provozujte jen stroj v bezvadném stavu. Před každým použitím proveďte vizuální kontrolu stroje. Bezpečnostní a ovládací prvky je třeba zkontrolovat co nejpečlivěji. Zkontrolujte poškození a pevné usazení šroubových spojů.

36.1 Připojení k elektrické síti

VAROVÁNÍ



Nebezpečné elektrické napětí!

Riziko zranění nebezpečným elektrickým napětím!

→ Připojení stroj k přívodu elektrického napětí i kontroly, které jsou s tím spojeny, smí provádět jen odborník v oboru elektro nebo jiná osoba s poučením a pod dohledem takového odborníka!

- Zkontrolujte, zda je funkční nulové spojení (pokud je k dispozici) a ochranné uzemnění.
- Zkontrolujte, zda odpovídá napájecí napětí a frekvence v údajích o stroji.

OZNÁMENÍ



Odchylka napájecího napětí a frekvence!

Odchylka $\pm 5\%$ od hodnoty napájecího napětí je povolena. V napájecí síti stroje musí být zkratová pojistka!



- Použijte napájecí kabel, který vyhovuje požadavkům na elektřinu (např. H07RN, H05RN) a potřebný průřez napájecího kabelu zjistíte z tabulky proudové zatížitelnosti. Přitom dbejte na opatření na ochranu proti mechanickému poškození.
- Přesvědčte se, že je přívod elektrického napětí chráněn proudovým chráničem.
- Stroj zapojte pouze do řádně uzemněné zásuvky.
- Při použití prodlužovacího kabelu dávejte pozor na to, aby jeho rozměry odpovídaly připojovacímu výkonu stroje. Připojovací výkon je uveden v technických údajích, souvislost mezi průřezem a délkou kabelu naleznete v odborné literatuře nebo se obraťte na odborného elektrikáře.
- Poškozený kabel musí být ihned vyměněn.

36.2 Provozní pokyny

- Stanoviště stroje se nesmí měnit za provozu.
- Dávejte pozor, aby byl stroj vždy provozován s dostatečným množstvím čerpané kapaliny.

36.3 Ovládání

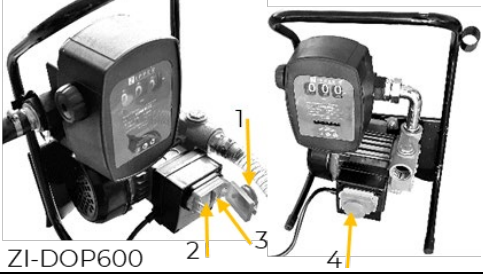
36.3.1 Zapnutí a vypnutí stroje

 <p>ZI-DOP600</p>	ZI-DOP600 Zapnutí <ul style="list-style-type: none">• Chcete-li stroj zapnout, otevřete klapku (1) a stisknete spínací tlačítko I (2). Vypnutí <ul style="list-style-type: none">• Chcete-li stroj vypnout, otevřete klapku (1) a stisknete vypínací tlačítko 0 (3).• V nebezpečných situacích stisknete zavřenou klapku (4).
 <p>ZI-DOP720</p>	ZI-DOP720 Zapnutí <ul style="list-style-type: none">• Chcete-li stroj zapnout, stisknete kolébkový prepínač do polohy I (5). Vypnutí <ul style="list-style-type: none">• Chcete-li stroj vypnout, stisknete kolébkový prepínač do polohy 0 (5).

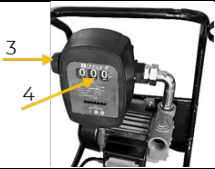

36.3.2 Čerpání nafty / oleje

	<ul style="list-style-type: none"> • Sejměte čerpací pistoli z držáku (1). • Zapněte stroj (2).
	<ul style="list-style-type: none"> • Pomocí resetovacího kolečka (3) nastavte stav počítadla aktuálně čerpaného množství na nulu (4).
	<ul style="list-style-type: none"> • Nasávací hadici s filtrem ponořte do čerpaného média (5).
	<ul style="list-style-type: none"> • Čerpací pistoli zasuňte do zásobníku. • Stiskněte třmen čerpací pistole, abyste mohli čerpat dopravované médium (6). • Chcete-li čerpání zastavit, uvolněte třmen (6). • Vypněte stroj. • Zasuňte čerpací pistoli do držáku.

37 ČIŠTĚNÍ, ÚDRŽBA, SKLADOVÁNÍ, LIKVIDACE

VAROVÁNÍ

	<p>Manipulace se strojem, který je stále připojen k přívodu elektrického napětí, může způsobit těžká zranění nebo smrt.</p> <p>→ Před čištěním, údržbou nebo servisem vždy stroj odpojte od zdroje napětí a zajistěte jej proti neúmyslnému opětovnému zapnutí.</p>
---	---

37.1 Čištění

Pravidelné čištění zaručí dlouhou životnost vašeho stroje a je předpokladem bezpečného provozu.

OZNÁMENÍ

	<p>Nesprávné čisticí prostředky mohou narušit lak stroje. K čištění nepoužívejte rozpouštědla, nitroředidla nebo jiné čisticí prostředky, které mohou poškodit lak stroje. Řiďte se údaji a pokyny výrobce čisticího prostředku.</p>
---	--

- Po každém použití odstraňte znečištění vlhkou tkaninou, a pokud je to třeba, jemným čisticím prostředkem.

37.2 Údržba

Stroj je nenáročný na údržbu a obsahuje jen málo dílů, jejichž údržbu musí pracovník obsluhy provést. Poruchy a závady, které mohou ohrozit bezpečnost stroje, nechte ihned odstranit.

- Před každým použitím zkontrolujte bezvadný stav bezpečnostních prvků.
- Bezvadný stav a čitelnost varovných a bezpečnostních nálepek na stroji pravidelně kontrolujte.
- Používejte jen bezvadné a vhodné nářadí.
- Používejte výhradně originální náhradní díly doporučené výrobcem.

37.2.1 Plán údržby

Druh a stupeň opotřebení stroje ve velké míře závisí na provozních podmínkách. Níže uvedené intervaly platí při používání stroje ve stanovených technických mezích:

Interval	Komponenty	Opatření
před začátkem práce	<ul style="list-style-type: none"> • Hadicové spony • Nasávací a výdejní hadice 	<ul style="list-style-type: none"> • Kontrola těsnosti spojení • Kontrola poškození
po ukončení práce	<ul style="list-style-type: none"> • Stroj 	<ul style="list-style-type: none"> • Vyčistit stroj
podle potřeby	<ul style="list-style-type: none"> • Filtr 	<ul style="list-style-type: none"> • Vyčistit filtr

37.2 Čištění filtru



- Filtr (1) pravidelně čistěte.

37.3 Skladování

V případě nepoužívání skladujte stroj na suchém, nezamrzném a zamykatelném místě. Zajistěte, aby ke stroji neměly přístup nepovolané osoby a zejména děti.

OZNÁMENÍ



Při nesprávném skladování se mohou důležité součásti poškodit a zničit. Zabalené nebo již rozbalené díly skladujte jen za určených okolních podmínek!

37.4 Likvidace



Dodržujte předpisy příslušné země o likvidaci odpadu. Výrobek a komponenty nikdy nelikvidujte se zbytkovým odpadem. Pro informace, týkající se dostupných možností likvidace, popřípadě kontaktujte místní orgány. Pokud u specializovaného prodejce zakoupíte výrobek nebo rovnocenný přístroj, je tento prodejce v určitých zemích povinen váš starý výrobek odborně zlikvidovat.

38 ODSTRAŇOVÁNÍ CHYB

VAROVÁNÍ

**Ohrožení elektrickým napětím!**

Manipulace se strojem, který je stále připojen k přívodu elektrického napětí, může přivodit těžká zranění nebo smrt!

→ Před začátkem prací na odstraňování vad odpojte stroj od elektrického napájení!

Při řádném připojení stroje k elektrické síti je možné již předem vyloučit mnoho případných zdrojů chyb. Pokud nejste schopni řádně provádět potřebné opravy a/nebo k tomu nemáte předepsanou kvalifikaci, přizvěte k odstraňování problému vždy odborníka.

Chyba	Možná příčina	Odstranění
Motor neběží	• bez připojení k elektrické síti	• Zkontrolujte připojení k elektrické síti.
	• Uvolněné nebo vadné připojení spínače.	• Zkontrolujte spínač.
Motor běží, ale čerpadlo nenasává kapalinu	• Motor je vadný	• Vyměňte motor.
	• Čerpadlo není po spuštění naplněno kapalinou.	• Zkontrolujte vstupní trubku a ujistěte se, že je naplněna kapalinou
Počítadlo správně nefunguje	• Opotřebením a prasklina nebo poškození pohonu, protože neexistuje sací vakuum.	• Vyměňte pohon.
	• Počítadlo nebylo po předchozím provozu resetováno.	• Po použití resetujte počítadlo.
Nedostatečné čerpání kapaliny	• Oscilační kotouč počítadla je vadný.	• Vyměňte oscilační kotouč.
	• Zablokovaná stěna filtru	• Filtr a stěnu filtru vyčistěte.
	• Nízká hladiny v sacím zásobníku	• Naplňte zásobník.
	• Nadměrný sací tlak	• Postavte čerpadlo níže vzhledem k hladině nádrže nebo zvětšete průřez hadic.
	• Velký pokles tlaku ve výtlačném okruhu	• Použijte kratší hadice nebo větší průměr.
	• Ucpaný obtokový ventil	• Ventil demontujte, vyčistěte a/nebo vyměňte.
	• Vzduch v čerpadle nebo nasávací hadici	• Zkontrolujte, popř. vyměňte těsnění.
	• Zúžení sací hadice	• Použijte vhodnou hadici pro sací tlak.
Zvýšený hluk čerpadla	• Nízké otáčky	• Zkontrolujte napětí čerpadla. Nastavte napětí a/nebo použijte kabely s větším průřezem.
	• Nasávací hadice leží na dně zásobníku	• Zvedněte hadici.
	• Vzniká dutina	• Snižte sací tlak
	• Vzduch v motorové nádtě	• Zkontrolujte sací přípojky
Netěsná skříň čerpadla	• Nepravidelná funkce	• Vypusťte palivo a odvzdušněte systém.
	• Poškozené těsnění	• Zkontrolujte a vyměňte těsnění.



39 PREDGOVOR (SL)

Spoštovani kupec!

Ta navodila za uporabo vsebujejo informacije in pomembne napotke za varen zagon in rokovanje s črpalko za dizelsko gorivo in olje ZI-DOP600 in ZI-DOP720, ki jo v nadaljevanju tega dokumenta imenujemo »stroj«.



Navodila za uporabo so sestavni del stroja in jih ni dovoljeno odstraniti. Shranite jih za kasnejšo uporabo na primernem, uporabniku (upravljavcu) lahko dostopnem mestu ter jih pri predaji stroja drugim priložite stroju!

Zlasti upoštevajte poglavje Varnost!

Upoštevajte opozorila in varnostne napotke. Neupoštevanje lahko privede do poškodb.

Zaradi stalnega nadaljnjega razvoja naših izdelkov se slike in vsebine lahko razlikujejo. Če odkrijete kakršne koli napake, nas, prosimo, o tem obvestite.

Pridržujemo si pravico do tehničnih sprememb!

Takoj po prejemu preverite celovitost in nepoškodovanost pošiljke ter pri morebitnih neskladnostih napišite pritožbe na dobavnico dobavitelja!

Škodo, nastalo pri transportu, nam javite ločeno v 24 urah po prejemu.

Za poškodbe pri transportu, ki jih ne omenite, podjetje ZIPPER MASCHINEN GmbH ne prevzema odgovornosti.

Avtorske pravice

© 2023

Ta dokumentacija je avtorsko zaščiteno delo. Vse pravice so pridržane! Kršitve, kot so kopiranje, prevajanje in uporaba fotografij in slik, bodo sodno preganjane.

Sodno pristojnost ima deželno sodišče v Linzu ali sodišče, pristojno za 4707 Schlüsslberg.

Naslov oddelka za podporo strankam

ZIPPER MASCHINEN GmbH

Gewerbepark 8, 4707 Schlüsslberg
AUSTRIA

Tel.: +43 7248 61116-700

info@zipper-maschinen.at



40 VARNOST

Ta razdelek vsebuje informacije in pomembne napotke za varno izročanje v obratovanje in rokovanje s strojem.



Za vašo varnost skrbno preberite ta navodila za uporabo pred prvim zagonom. To vam bo omogočilo varno uporabo stroja in preprečilo nesporazume ter telesne poškodbe in nastanek stvarne škode. Poleg tega upoštevajte vse na stroju nameščene simbole in piktograme ter varnostna opozorila in opozorila na nevarnosti!

40.1 Uporaba za predvideni namen

Stroj je namenjen izključno za naslednje dejavnosti:

Za črpanje in prečrpavanje dizelskega goriva in kurilnega olja s temperaturo maks. 90 °C v in iz vsebnikov znotraj meja tehničnih omejitev.

OBVESTILO



Podjetje ZIPPER MASCHINEN GmbH ne prevzema nikakršne odgovornosti in ne jamči v primeru drugačne uporabe ter iz nje rezultirajoče stvarne škode ali telesnih poškodb.

40.1.1 Tehnične omejitve

Stroj je namenjen uporabi v naslednjih okoljskih pogojih:

Relativna vlažnost:	maks. 70 %
Temperatura (pri uporabi)	+5 °C do +40 °C
Temperatura (transport, skladiščenje)	+20 °C do +50 °C

40.1.2 Prepovedana uporaba/nevarna napačna uporaba

- Uporaba stroja brez primerne telesne in duševne sposobnosti.
- Uporaba stroja brez ustreznega poznavanja navodil za uporabo.
- Uporaba stroja izven v teh navodilih navedenih tehničnih omejitev.
- Samovoljne konstrukcijske spremembe stroja.
- Črpanje bencina ali topil s temperaturo vnetišča, nižjo od 55 °C.
- Odstranjevanje na stroj nameščenih varnostnih oznak.
- Spreminjanje, premoščanje ali onemogočanje varnostnih naprav stroja.

Nepravilna uporaba stroja oz. neupoštevanje besedil in napotkov, vsebovanih v teh navodilih, privede do izključitve vseh zahtevkov iz naslova garancije in povrnitve škode od podjetja Zipper Maschinen GmbH.

40.2 Zahteve za uporabnika

Pogoj za upravljanje stroja so telesna in duševna sposobnost ter poznavanje in razumevanje navodil za uporabo. Osebe, ki zaradi svojih telesnih, čutilnih ali duševnih sposobnosti ali neizkušenosti ali neznanja niso sposobne varno uporabljati stroja, tega ne smejo uporabljati, razen če jih nadzira in poučuje odgovorna oseba.

Upoštevajte, da lahko lokalno veljavni zakoni in predpisi določajo minimalno starost upravljavca in omejujejo uporabo tega stroja!

Pred pričetkom dela si nadenite osebno varovalno opremo.

Dela na električnih komponentah ali opremi smejo izvajati samo električarji ali od njih poučene osebe.

40.3 Splošni varnostni napotki

Za preprečevanje nepravilnega delovanja, nastanka stvarne škode in škode za zdravje, je treba pri delu s strojem poleg splošnih pravil za varno delo upoštevati še posebej naslednje točke:

- Pred vsako uporabo preverite brezhibno stanje stroja. Preverite, ali so vse zaščitne naprave pravilno nameščene in ali delujejo. Stroja ne zaženite, če opazite, da manjkajo določeni deli ali so poškodovani!
- Poskrbite, da bo okrog stroja dovolj prostora!
- V delovnem območju in okolici stroja poskrbite za zadostno osvetljenost.
- Delovno okolje ohranjajte v čistem in urejenem stanju.
- Področje okoli stroja mora biti prosto in brez ovir.
- Pred vsako uporabo preverite trdnost povezav stroja.



- Delujočega stroja nikoli ne puščajte brez nadzora. Preden zapustite delovno območje, izključite stroj in ga zavarujte pred nenamernim oz. nedovoljenim vklopom.
- Stroj lahko uporabljajo, vzdržujejo ali popravljajo le osebe, ki so seznanjene s strojem in poučene o nevarnostih, ki spremljajo ta dela.
- Nepooblaščen osebe naj ostajajo na primerni varnostni razdalji od stroja. Zlasti preprečite dostop k stroju otrokom.
- Vedno nosite primerno osebno varovalno opremo (zaščita sluha, varnostni čevlji itd.)!
- Pri delu vedno mislite na potrebno previdnost in ne delajte s prevelikimi silami.
- Stroja ne preobremenjujte!
- Pred nastavljanjem, spreminjanjem opreme, čiščenjem, vzdrževanjem ali popravili zaustavite stroj in ga odklopite od električnega napajanja. Pred pričetkom del na stroju počakajte, da se vsa orodja oz. deli stroja v celoti zaustavijo in zavarujte stroj pred nenamernim ponovnim vklopom.
- Ne izvajajte nikakršnih del na stroju, če ste utrujeni, nezbrani ali pod vplivom zdravil, alkohola ali mamil!

40.4 Posebni varnostni napotki za obratovanje naprave

- Stroj se ne sme uporabljati za prečrpavanje pitne vode, slane vode, onesnažene vode ali vode z abrazivnimi (npr. pesek) ali korozivnimi snovmi ter za prečrpavanje pijač.
- Stroj se ne sme uporabljati za prečrpavanje eksplozivnih in vnetljivih tekočin (npr. bencina).
- Uporaba stroja v neposredni bližini lahko vnetljivih snovi (npr. alkohola) je prepovedana.
- Stroja ne uporabljajte v zaprtih prostorih, v neposredni bližini vozil na bencinski pogon, v bližini hranilnikov utekočinjenega plina (LPG) oz. kjer je dokazana prisotnost metana.

40.5 Varnost električne opreme

- Stroj mora biti ozemljen.
- Uporabljajte le primerne kableske podaljške.
- Poškodovani ali zapleteni kabli povečajo verjetnost električnega udara. S kablom ravnajte skrbno. Kabla nikoli ne uporabljajte za prenašanje, vleko ali odklop električnega orodja. Kabel zavarujte pred visokimi temperaturami, oljem, ostrimi robovi in gibljivimi deli.
- Uporabite predpisane vtiče in primerne vtičnice, da zmanjšate nevarnost električnega udara.
- Če v stroj vdre voda, se nevarnost električnega udara poveča. Električnega orodja ne izpostavljajte dežju ali mokroti.
- Uporaba stroja je dovoljena le, če je vir električnega napajanja opremljen z zaščitnim stikalom na okvarni tok.
- Električnega orodja ne uporabljajte, če ga ni mogoče vključiti in izključiti s stikalom za vklop/izklop..

40.6 Varnostni napotki

Kljub uporabi, skladni s predvidenim namenom, obstajajo še preostala tveganja. Zaradi zgradbe in zasnove stroja lahko med delovanjem stroja pride do nevarnih situacij, ki so v teh navodilih za uporabo označena z:

NEVARNOST



Ta kombinacija simbola in opozorilne besede opozarja na neposredno nevarno situacijo, ki ima v primeru neupoštevanja lahko za posledico smrt ali težje telesne poškodbe.

OPOZORILO



Ta kombinacija simbola in opozorilne besede opozarja na morebitno nevarno situacijo, ki ima v primeru neupoštevanja lahko za posledico težje telesne poškodbe ali celo smrt.

POZOR



Ta kombinacija simbola in opozorilne besede opozarja na morebitno nevarno situacijo, ki ima v primeru neupoštevanja lahko za posledico lažje ali lahke telesne poškodbe.

**OBVESTILO**

Ta kombinacija simbola in opozorilne besede opozarja na morebitno nevarno situacijo, ki ima v primeru neupoštevanja lahko za posledico nastanek materialne škode.

Ne glede na vse varnostne predpise so najpomembnejši varnostni dejavniki za upravljanje stroja brez napak še vedno zdrava kmečka pamet in ustrezna tehnična znanja in spretnosti. **Varnost pri delu je v prvi vrsti odvisna od vas!**

41 TRANSPORT

Za pravilno izvedbo transporta upoštevajte tudi napotke in podatke na transportni embalaži, kjer najdete podatke o težišču, teži, priporočenih transportnih napravah in predpisani legi transportiranja.

Pri dvigovanju, prenašanju in spuščanju bremen pazite na pravilno držo telesa:

Dvigovanje, spuščanje

- Pri dvigovanju in spuščanju stojte v stabilni drži (noge razmaknjene do širine bokov).
- Breme dvigujte oz. spuščajte s pokrčenimi kolena in zravnanim hrbtom (kot dvigovalec uteži).
- Bremen ne dvigujte/spuščajte sunkoma.

Prenašanje

- Breme držite z obema rokama in čim bližje telesu.
- Breme nesite z zravnanim hrbtom.

Pred vsakim transportiranjem izključite stroj in ga odklopite od električnega napajanja.

42 MONTAŽA**42.1 Preverjanje obsega dobave**

Takoj po prejemu pošiljke/razpakiranju pregledajte stroj glede škode, nastale pri transportu, oziroma glede manjkajočih ali poškodovanih delov.

Transportne poškodbe takoj zapišite na dobavnico in jih javite vašemu prodajalcu ali špediterju.

42.2 Sestava

Stroj je bil pred transportiranjem razstavljen in ga je treba pred uporabo znova sestaviti.

Upoštevajte naslednje navodilo:

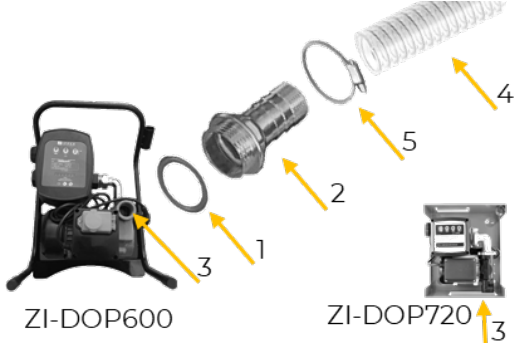
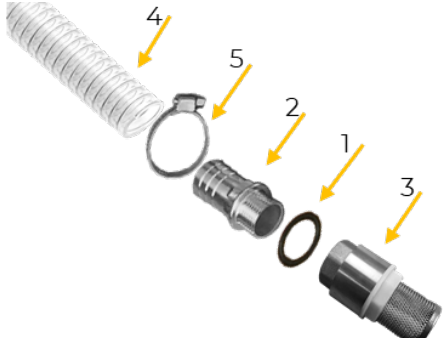
 <p>ZI-DOP600 ZI-DOP720</p>	<p>1. Montaža sesalne cevi</p> <ul style="list-style-type: none">• Nataknite veliki O-obroč (1) na navoj velikega tulca (2).• Privijte tulec (2) v navoj sesalnega priključka (3).• Nato fiksirajte sesalno cev (4) s cevno objemko (5) na tulec (2).
	<p>2. Montaža filtra</p> <ul style="list-style-type: none">• Nataknite mali O-obroč (1) na navoj malega tulca (2).• Privijte tulec (2) v navoj filtra (3).• Nato fiksirajte drugi konec sesalne cevi (4) s cevno objemko (5) na tulec (2).



	<p>3. Montaža odtočne cevi</p> <ul style="list-style-type: none">• Nataknete veliki O-obroč (1) na navoj velikega tulca (2).• Privijte tulec (2) v navoj odtočne cevi (3).• Fiksirajte odtočno cev (4) s cevno objemko (5) na tulec (2).
	<p>4. Montaža polnilne pištole</p> <ul style="list-style-type: none">• Nataknete veliki O-obroč (1) na navoj velikega tulca (2).• Privijte tulec (2) v navoj polnilne pištole (3).• Fiksirajte odtočno cev (1) s cevno objemko (5) na tulec (2).

43 UPORABA STROJA

Stroj uporabljajte samo v brezhibnem stanju. Pred vsako uporabo je treba stroj vizualno pregledati. Natančno preverite varnostne naprave in upravljalne elemente. Preverite vse vijajčne zveze glede trdnosti pritja in poškodb.

43.1 Električna priključitev

OPOZORILO



Nevarna električna napetost!

Nevarnost poškodb zaradi nevarne električne napetosti!

→ Priključitev stroja na električno napetost in s tem povezana preverjanja smejo izvajati samo električarji ali od njih poučene osebe!

- Preverite, ali povezava ničelnega vodnika (če je prisoten) in zaščitna ozemljitev delujeta.
- Preverite, ali napajalna napetost in frekvenca ustrezata zahtevam stroja.

OBVESTILO



Odstopanja napajalne napetosti in frekvence!

Odstopanje vrednosti napajalne napetosti $\pm 5\%$ je dopustno. V napajalni tokokrog stroja mora biti vgrajena zaščita pred kratkim stikom!

- Uporabite napajalni kabel, ki izpolnjuje zahteve tipa H07RN ali H05RN, s potrebnim presekom napajalnega kabla, ki ga najdete v tabeli tokovne obremenljivosti. Pri tem pazite na ukrepe za zaščito pred mehanskimi poškodbami.
- Preverite, ali je vir električnega napajanja zaščiteno z zaščitnim stikalom na okvarni tok.
- Stroj priključite le v pravilno ozemljeno vtičnico.
- Pri uporabi kabljskih podaljškov uporabite pravilen presek kabla glede na priključno moč stroja. Priključno moč stroja najdete v tehničnih podatkih, razmerje med preseki vodnikov in dolžinami vodnikov pa v strokovni literaturi, ali pa se posvetujte s kvalificiranim električarjem.
- Poškodovani kabel je treba nemudoma zamenjati.

43.2 Napotki za uporabo

- Kraj postavitve stroja se med obratovanjem ne sme spreminjati.
- Pazite na to, da bo v črpalki stroja vedno dovolj tekočine.



43.3 Upravljanje

43.3.1 Vkllop in izklop stroja

 <p>ZI-DOP600 2 3 4</p>	<p>ZI-DOP600 Vkllop</p> <ul style="list-style-type: none">• Za vklop odprite loputo (1) in pritisnite tipko za vklop I (2). <p>Izklop</p> <ul style="list-style-type: none">• Za izklop odprite loputo (1) in pritisnite tipko za izklop 0 (3).• V nevarnih situacijah pritisnite na zaprto loputo (4).
 <p>ZI-DOP720 5</p>	<p>ZI-DOP720 Vkllop</p> <ul style="list-style-type: none">• Za vklop prestavite klecno stikalo v položaj I (5). <p>Izklop</p> <ul style="list-style-type: none">• Za izklop prestavite klecno stikalo v položaj 0 (5).

43.3.2 Črpanje dizelskega goriva/olja

 <p>ZI-DOP600 2 ZI-DOP720 2</p>	<ul style="list-style-type: none">• Vzemite polnilno pištolo iz držala (1).• Vključite stroj (2).
 <p>3 4</p>	<ul style="list-style-type: none">• S kolescem za ponastavitev (3) ponastavite stanje števca trenutne količine črpanja na nič (4).
 <p>5</p>	<ul style="list-style-type: none">• Potopite sesalno cev s filtrom v medij, ki ga želite prečrpavati (5).
 <p>6</p>	<ul style="list-style-type: none">• Vtaknite pištolo za polnjenje v posodo, ki jo želite napolniti.• Za začetek črpanja pritisnite na streme na polnilni pištoli (6).• Za zaustavitev črpanja spustite streme (6).• Izključite stroj.• Vtaknite pištolo za polnjenje v držalo.

44 ČIŠČENJE, VZDRŽEVANJE, SKLADIŠČENJE, ODSTRANJEVANJE MED ODPADKE

OPOZORILO



Rokovanje s strojem pri vključeni napajalni napetosti lahko privede do hudih poškodb in celo smrti.

→ Pred čiščenjem, vzdrževanjem ali popraviljem stroj vedno odklopite od električnega napajanja in ga zavarujte pred nenamernim ponovnim vklopom.



44.1 Čiščenje

Redno čiščenje zagotavlja dolgo življenjsko dobo vašega stroja in je pogoj za varno obratovanje.

OBVESTILO



Napačna čistila lahko poškodujejo barvo stroja. Za čiščenje ne uporabljajte topil, nitro-razredčila ali drugih čistil, ki bi lahko poškodovala barvo stroja.

Upoštevajte podatke in napotke proizvajalca čistila.

- Po vsaki uporabi odstranite nečistoče z vlažno krpo in, če je potrebno, z blagim čistilom.

44.2 Vzdrževanje

Stroj ne potrebuje veliko vzdrževanja in vsebuje malo delov, ki jih mora uporabnik vzdrževati. Motnje ali pomanjkljivosti, ki negativno vplivajo na varnost stroja, je treba nemudoma odpraviti.

- Pred vsako uporabo preverite, ali so varnostne naprave v brezhibnem stanju.
- Redno preverjajte popolnost in čitljivo stanje opozorilnih in varnostnih nalepk na stroju.
- Uporabljajte samo brezhibno in primerno orodje.
- Uporabljajte izključno originalne nadomestne dele, ki jih priporoča proizvajalec.

44.2.1 Načrt vzdrževanja

Vrsta in stopnja obrabe stroja sta v veliki meri odvisni od delovnih pogojev. V nadaljevanju navedeni intervali veljajo za uporabo stroja znotraj predpisanih tehničnih omejitev:

Interval	Komponente	Ukrep
pred pričetkom dela	• Cevne objemke	• Preverjanje tesnosti spojev
	• Sesalna in odtočna gibka cev	• Preverjanje glede poškodb
po končanem delu	• Stroj	• Očistite stroj
po potrebi	• Filter	• Čiščenje filtra

44.2.2 Čiščenje filtra



- Redno čistite filter (1).

44.3 Skladiščenje

Če stroja ne uporabljate, ga shranite v suhem prostoru, zavarovanem pred zmrzaljo in z možnostjo zaklepanja. Zagotovite, da nepooblaščen osebe in zlasti otroci ne bodo imeli dostopa do stroja.

OBVESTILO



Pri nepravilnem skladiščenju se lahko pomembni sestavni deli poškodujejo ali uničijo. Zapakirane ali že razpakirane dele skladiščite le pri predvidenih okoljskih pogojih!

44.4 Odstranjevanje



Upoštevajte ustrezne nacionalne predpise za ravnanje z odpadki. Izdelka ne odstranjujte skupaj s preostalimi odpadki. Po potrebi se povežite z lokalnimi organi in pridobite informacije o možnostih odstranjevanja.

Če v specializiranih trgovinah kupite novo ali enakovredno napravo, mora trgovina v določenih državah poskrbeti za pravilno odstranitev vaše stare naprave.



45 ODPRAVLJANJE NAPAK

OPOZORILO

**Nevarnost zaradi električne napetosti!**

Rokovanje s strojem pri vključeni napajalni napetosti lahko privede do hudih poškodb in celo smrti!

→ Preden pričnete z odpravljanjem napak, odklopite električno napajanje!

Veliko možnih virov napak lahko vnaprej preprečite s pravilno priključitvijo stroja na električno napajanje.

Če menite, da ne morete pravilno izvesti potrebnih popravil in/ali če za to niste primerno usposobljeni, se vedno posvetujte z ustreznim strokovnjakom.

Napaka	Možen vzrok	Odpravljanje
Motor ne teče	• ni električnega napajanja	• Preverite električno napajanje.
	• Razrahljani ali okvarjeni stiki na stikalu.	• Preverite stikalo.
	• Motor v okvari.	• Zamenjajte motor.
Motor deluje, vendar črpalka ne sesa tekočine	• Črpalka po zagonu ni bila napolnjena s tekočino.	• Preverite vstopno cev, ali je napolnjena s tekočino
	• Obraba ali razpoke na pogonski enoti, zaradi česar podtlak ne nastaja.	• Zamenjajte pogonsko enoto.
Števec ne kaže pravilno	• Po predhodnem delu števec ni bil ponastavljen.	• Po uporabi ponastavite števec na nič.
	• Oscilacijska ploščica števca je okvarjena.	• Zamenjajte oscilacijsko ploščico.
nezadosten pretok tekočine	• Stena filtra zamašena	• Očistite filter in steno filtra.
	• nizek nivo v vsebniku, iz katerega se sesa	• Napolnite vsebnik.
	• prekomeren sesalni tlak	• Prestavite črpalko nižje glede na gladino rezervoarja ali vzemite gibke cevi večjega preseka.
	• visoka tlačna izguba v cevovodih	• Uporabite krajše ali večje gibke cevi.
	• Obvodni ventil zamašen	• Demontirajte ventil, ga očistite ali zamenjajte.
	• Zrak v črpalki ali sesalni cevi	• Preverite tesnila in jih po potrebi zamenjajte.
	• Zožitev sesalne cevi	• uporabite primerno cev za sesalni podtlak.
	• nizko število vrtljajev	• Preverite napetost na črpalki. Vzpostavite pravilno napetost in/ali uporabite kabel z večjim presekom.
povečan hrup črpalke	• Pojavlja se nastajanje votlih prostorov	• Zmanjšajte sesalni tlak
	• Zrak v dizelskem gorivu	• Preverite sesalne priključke
	• Neenakomerno delovanje	• Izpustite gorivo in odzračite sistem.
Ohišje črpalke ne tesni	• Tesnilo poškodovano	• Preverite in zamenjajte tesnilo.



46 EXPLOSIONSZEICHNUNG / EXPLODED VIEW

Vista de despiece / Vue éclatée / Výkres v rozloženém stavu / Eksplozijska risba

46.1 ZI-DOP600

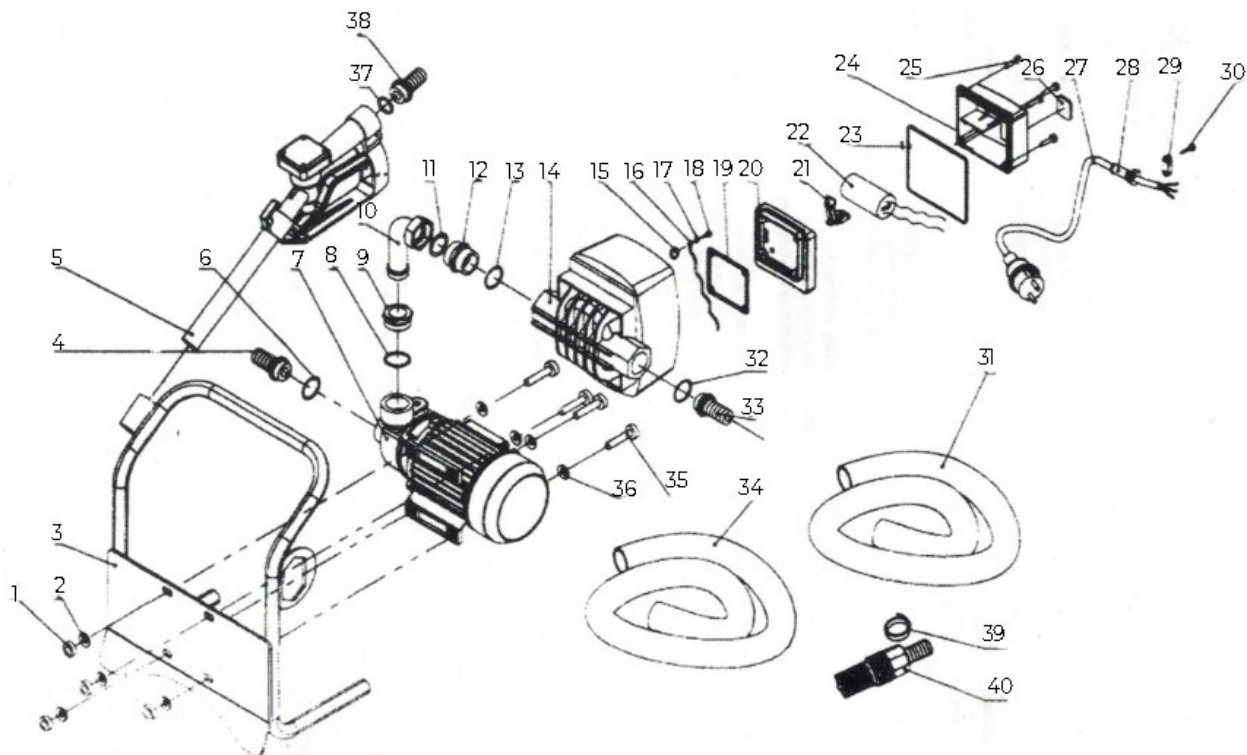

No	Description	No	Description
1	Hex. Screw	21	
2	Washer	22	Capacitor
3	Machine Base	23	Switch plate
4	Fitting	24	Switch box
5	Dispensing Nozzle	25	Screw
6	Seal Ring	26	ON/OFF Switch
7	Intake Housing Part	27	Cable with plug
8	Seal Ring	28	
9		29	
10	Junction Elbow	30	
11	Seal Ring	31	Dispensing hose
12		32	Seal ring
13	Seal Ring	33	Fitting
14	Counting device	34	Suction hose
15		35	Hex. Screw
16		36	Washer
17		37	Seal ring
18	Screw	38	Fitting
19	Gasket	39	Hose clamp
20	Cover Counter	40	Filter



46.2 ZI-DOP720

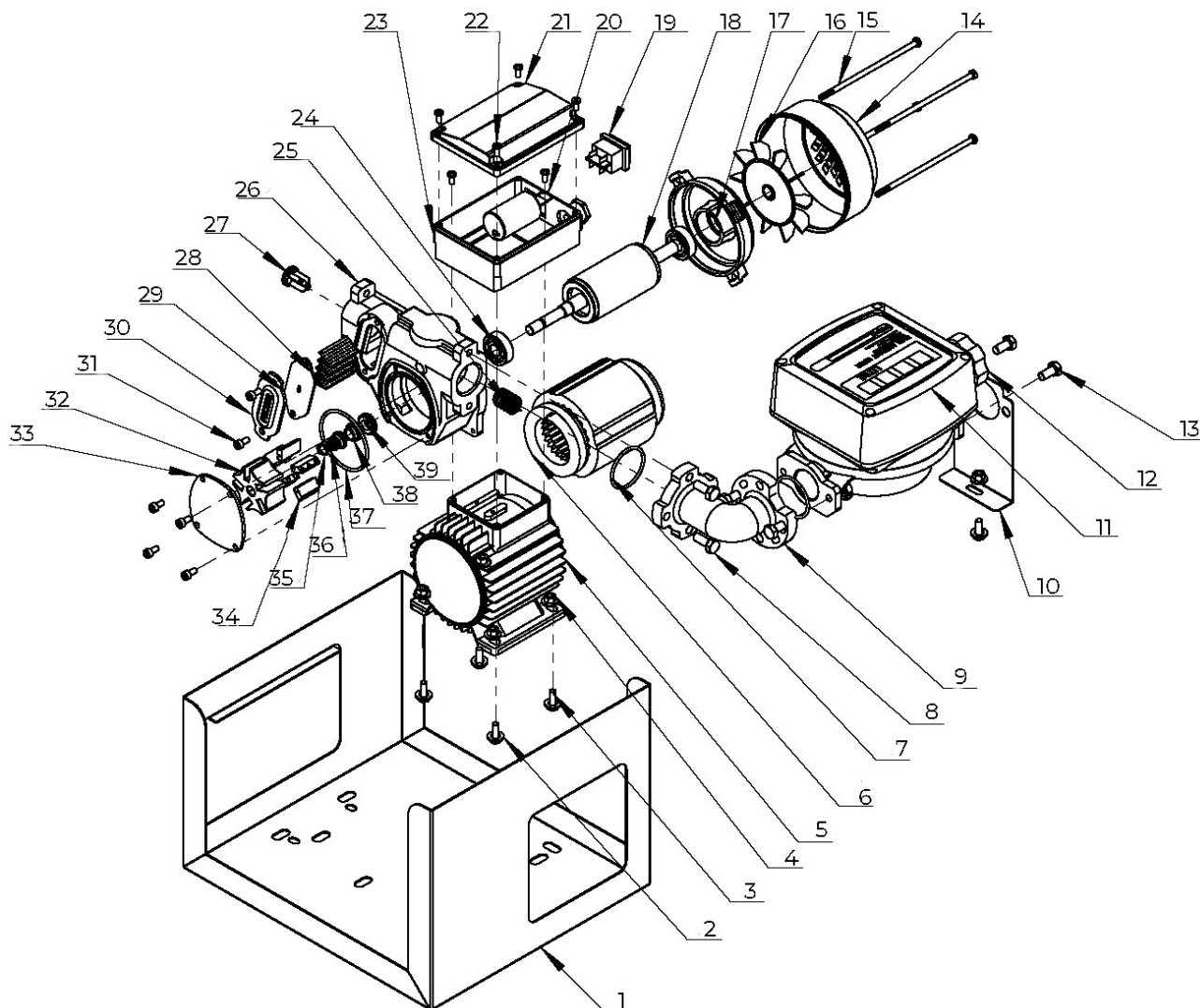

No	Description	No	Description
1	Semi-enclosed Box	21	Switch Box (top)
2	Flat washer	22	Cross Screw
3	External Hexagon Screw	23	Switch Box (bottom)
4	External Hexagon Nut	24	Bearing
5	Pump Housing	25	Spring
6	Stator	26	Pump Head
7	Seal Ring	27	By-pass Valve
8	External Hexagon Screw	28	Filter
9	Junction Elbow	29	Rubber Gasket
10	Meter Support Board	30	Sealing Cover
11	Flow Meter	31	Hexagonal Screw
12	Flow Meter Knob	32	Impeller
13	External Hexagon Screw	33	Pump Head Cover
14	Fan Cover	34	Blade
15	External Hexagon Screw	35	Circlip
16	Fan	36	Spring
17	Motor Rear Cover	37	Seal Ring
18	Rotor	38	Mechanical Seal
19	Switch	39	Mechanical Seal
20	Electric Capacity		



47 ERSATZTEILE / SPARE PARTS

/ Piezas de recambio / Pièces de rechange / Náhradní díly / Nadomestni deli

47.1 Ersatzteilbestellung / spare parts order / Pedido de piezas / Commande de pièces détachées / Objednání náhradních dílů / Naročanje nadomestnih delov

(DE) Mit ZIPPER-Ersatzteilen verwenden Sie Ersatzteile, die ideal aufeinander abgestimmt sind. Die optimale Passgenauigkeit der Teile verkürzen die Einbauzeiten und erhöhen die Lebensdauer.

HINWEIS

Der Einbau von anderen als Originalersatzteilen führt zum Verlust der Garantie!

Daher gilt: Beim Tausch von Komponenten/Teile nur vom Hersteller empfohlene Ersatzteile verwenden.

Bestellen Sie die Ersatzteile direkt auf unserer Homepage – Kategorie ERSATZTEILE, oder kontaktieren Sie unseren Kundendienst

- über unsere Homepage – Kategorie SERVICE/NEWS – ERSATZTEILANFORDERUNG,
- per Mail an eg01@zipper-maschinen.at.

Geben Sie stets Maschinentype, Ersatzteilnummer sowie Bezeichnung an. Um Missverständnissen vorzubeugen, empfehlen wir, mit der Ersatzteilbestellung eine Kopie der Ersatzteilzeichnung beizulegen, auf der die benötigten Ersatzteile eindeutig markiert sind, falls Sie nicht über den Online-Ersatzteilkatalog anfragen.

(EN) With original ZIPPER spare parts you use parts that are attuned to each other shorten the installation time and elongate your products lifespan.

NOTICE

The installation of parts other than original spare parts leads to the loss of the guarantee!

Therefore: When replacing components/parts, only use spare parts recommended by the manufacturer.

Order the spare parts directly on our homepage – category SPARE PARTS or contact our customer service

- via our Homepage – category SERVICE/NEWS – SPARE PARTS REQUEST,
- by e-mail to eg01@zipper-maschinen.at.

Always state the machine type, spare part number and designation. To prevent misunderstandings, we recommend that you add a copy of the spare parts drawing with the spare parts order, on which the required spare parts are clearly marked, especially when not using the online-spare-part catalogue.

(ES) Con las piezas de recambio de ZIPPER, utiliza piezas de recambio que se ajustan perfectamente entre sí. El ajuste óptimo de los componentes acorta el tiempo de instalación y aumenta la vida útil.

AVISO

¡La instalación de piezas de recambio no originales lleva a la pérdida de garantía!

Por lo tanto: Al llevar a cabo la sustitución de componentes/piezas, utilice únicamente piezas de recambio comandadas por el fabricante.

Pida las piezas de recambio directamente en nuestra página web: Categoría PIEZAS DE RECAMBIO, o póngase en contacto con nuestro servicio de atención al cliente

- en nuestra página web: Categoría SERVICIO/NOTICIAS – SOLICITUD DE PIEZAS DE RECAMBIO,
- por correo electrónico a eg01@zipper-maschinen.at.

Indique siempre el tipo de máquina, la referencia de la pieza de recambio y la denominación. Para evitar malentendidos, se recomienda adjuntar al pedido una copia del esquema de piezas de recambio en el que se marque claramente las piezas de recambio necesarias, cuando no se solicitan con el catálogo en línea de piezas de recambio.

(FR) Les pièces de rechange ZIPPER sont conçues pour correspondre idéalement. La précision d'ajustage optimale des pièces réduisent les temps de pose et augmente la durée de vie.

AVIS

Le montage de pièces autres que les pièces de rechange d'origine entraîne la perte de la garantie !

Par conséquent, la règle est la suivante : Utiliser uniquement des pièces de rechange recommandées par le fabricant pour le remplacement des composants/pièces.

Commandez les pièces de rechange directement sur notre page d'accueil – catégorie PIÈCES DE RECHANGE, ou contactez notre service client

- via notre page d'accueil – Catégorie SERVICE/ACTUALITÉS – DEMANDE DE PIÈCES DE RECHANGE,
- par e-mail à l'adresse eg01@zipper-maschinen.at.

Toujours indiquer le type de machine, le numéro de pièce de rechange et la désignation. Afin d'éviter tout malentendu, nous vous recommandons de joindre une copie du plan des pièces détachées à la commande de pièces détachées, sur laquelle les pièces détachées requises sont clairement indiquées, si vous ne faites pas la demande via le catalogue de pièces de rechange en ligne.

(CZ) V podobě náhradních dílů ZIPPER používáte náhradní díly, které jsou ideálním způsobem vzájemně zkoordinovány. Optimální přesnost líčování dílů zkracuje dobu montáže a prodlužuje životnost.

OZNÁMENÍ

Montáž jiných než originálních náhradních dílů způsobí ztrátu záruky!

Proto platí: Při výměně komponent/dílů používejte jen výrobcem doporučené náhradní díly.

Náhradní díly objednávejte přímo na naší domovské stránce – kategorie NÁHRADNÍ DÍLY, nebo kontaktujte náš zákaznický servis

- přes naší domovskou stránku – kategorie SERVIS/NOVINKY – POŽADAVEK NÁHRADNÍCH DÍLŮ,
- e-mailem na eg01@zipper-maschinen.at.

Vždy uveďte typ stroje, číslo náhradního dílu a označení. Abychom předešli nedorozumění, doporučujeme přiložit k objednávce náhradních dílů kopii výkresu náhradních dílů, na které jsou potřebné náhradní díly jasně označeny, pokud neprovádíte poptávku pomocí internetového katalogu náhradních dílů.

(SL) Uporabljajte nadomestne dele podjetja ZIPPER, ki so idealno usklajeni med seboj. Optimalna natančnost ujemanja delov skrajšuje čas vgradnje in podaljša življenjsko dobo.

OBVESTILO

Vgradnja neoriginalnih nadomestnih delov privede do izgube garancije!

Zato velja: Pri menjavah komponent/delov uporabljajte samo nadomestne dele, ki jih priporoča proizvajalec.

Nadomestne dele lahko naročite neposredno na našem spletnem mestu pod rubriko NADOMESTNI DELI ali pa se povežite z našim oddelkom za podporo strankam

- preko našega spletnega mesta pod rubriko SERVIS/NOVICE – POVPRASEVANJE ZA NADOMESTNE DELE
- po e-po e-pošti na naslov eg01@zipper-maschinen.at.

Vedno navedite tip stroja, številko in naziv nadomestnega dela. Da bi preprečili nesporazume, priporočamo, da pri naročilu nadomestnih delov priložite risbo komponente, na kateri so nedvoumno označeni potrebni nadomestni deli, razen če povpraševanje izvedete preko spletnega kataloga nadomestnih delov.



49 GEWÄHRLEISTUNG (DE)

1.) Gewährleistung

ZIPPER Maschinen unterliegt der gesetzlichen Gewährleistung die in der aktuellen Fassung Gültigkeit hat. (Für elektrische und mechanische Bauteile entspricht dies 2 Jahren (ausgenommen Verschleißteile und Akkus/Batterien), beginnend ab dem Erwerb des Endverbrauchers/ Käufers. Für Akkus und Batterien gilt die gesetzliche Gewährleistung von 6 Monaten beginnend ab dem Erwerb des Endverbrauchers/ Käufers. Treten innerhalb dieser Frist Mängel auf, welche nicht auf im Punkt 3 angeführten Ausschlussdetails beruhen, so wird die Fa. Zipper nach eigenem Ermessen das Gerät reparieren oder ersetzen.

2.) Meldung

Damit die Berechtigung des Gewährleistungsanspruches überprüft werden kann, muss der Käufer seinen Händler kontaktieren; dieser meldet schriftlich den aufgetretenen Mangel am Gerät der Fa. Zipper. Bei berechtigtem Gewährleistungsanspruch wird das Gerät beim Händler von Zipper abgeholt. Retoursendungen ohne vorheriger Abstimmung mit der Fa. Zipper werden nicht akzeptiert und angenommen.

3.) Bestimmungen

a) Gewährleistungsansprüche werden nur akzeptiert, wenn zusammen mit dem Gerät eine Kopie der Originalrechnung oder des Kassenbeleges vom Zipper Handelspartner beigelegt ist. Es erlischt der Anspruch auf Gewährleistung, wenn das Gerät nicht komplett mit allen Zubehörteilen zur Abholung gemeldet wird.

b) Die Gewährleistung schließt eine kostenlose Überprüfung, Wartung, Inspektion oder Servicearbeiten am Geräte aus. Defekte aufgrund einer unsachgemäßen Benutzung durch den Endanwender oder dessen Händler werden ebenfalls nicht als Gewährleistungsanspruch akzeptiert. Z.B.: Verwendung von falschem Treibstoff, Frostschäden in Wasserbehältern, Treibstoff über Winter im Benzintank des Gerätes.

c) Ausgeschlossen sind Defekte an Verschleißteilen wie : Kohlebürsten, Fangsäcke, Messer, Walzen, Schneideplatten, Schneideeinrichtungen, Führungen, Kupplungen, Dichtungen, Laufräder, Sageblätter, Spaltkreuze, Spaltkeile, Spaltkeilverlängerungen, Hydrauliköle, Öl,- Luft-u. Benzinfilter, Ketten, Zündkerzen, Gleitbacken usw.

d) Ausgeschlossen sind Schäden an den Geräten verursacht durch: Unsachgemäße Verwendung, Fehlgebrauch des Gerätes; nicht seinem normalen Verwendungszweckes entsprechend; Nichtbeachtung der Bedienungs-u. Wartungsanleitung; Höhere Gewalt; Reparaturen oder technische Änderungen durch nicht autorisierte Werkstätten oder Kunden selbst. Durch Verwendung von nicht originalen Zipper Ersatz- oder Zubehörteilen.

e) Entstandene Kosten (Frachtkosten) und Aufwendungen bei nichtberechtigten Gewährleistungsansprüchen werden nach Überprüfung unseres Fachpersonals dem Kunden oder Händler in Rechnung gestellt.

f) Geräte außerhalb der Gewährleistungsfrist: Reparatur erfolgt nur nach Vorkasse oder Händlerrechnung gemäß des Kostenvoranschlages (inkl. Frachtkosten) der Fa. Zipper.

g) Gewährleistungsansprüche werden nur für den Kunden eines Zipper Händlers, der das Gerät direkt bei der Fa. Zipper erworben hat, gewährt. Diese Ansprüche sind nicht übertragbar bei mehrfacher Veräußerung des Gerätes.

4.) Schadensersatzansprüche und sonstige Haftungen

Die Fa. Zipper haftet in allen Fällen nur beschränkt auf den Warenwert des Gerätes. Schadensersatzansprüche aufgrund schlechter Leistung, Mängel, sowie Folgeschäden oder Verdienstauffälle wegen eines Defektes während der Gewährleistungsfrist werden nicht anerkannt. Die Fa. Zipper besteht auf das gesetzliche Nachbesserungsrecht eines Gerätes.

SERVICE

Nach Ablauf der Garantiezeit können Instandsetzungs- und Reparaturarbeiten von entsprechend geeigneten Fachfirmen durchgeführt werden. Es steht Ihnen auch die ZIPPER MASCHINEN GmbH weiterhin gerne mit Service und Reparatur zur Seite. Stellen Sie in diesem Fall eine unverbindliche Kostenanfrage

- per Mail an service@zipper-maschinen.at,
- oder nutzen Sie das Online Reklamations- bzw. Ersatzteilbestellformular, zur Verfügung gestellt auf unserer Homepage – Kategorie SERVICE/NEWS.



50 WARRANTY GUIDELINES (EN)

1.) Warranty

ZIPPER machines are subject to the legal warranty, which is valid in the current version. (For electrical and mechanical components, this is equivalent to 2 years (excluding wearing parts and batteries), starting from the date of purchase by the end user/buyer. For rechargeable batteries and batteries, the legal warranty of 6 months applies, starting from the date of purchase by the end user/buyer). In case of defects during this period, which are not excluded by paragraph 3, ZIPPER will repair or replace the machine at its own discretion.

2.) Report

In order to check the legitimacy of warranty claims, the final consumer must contact his dealer. The dealer has to report in written form the occurred defect to ZIPPER. If the warranty claim is legitimate, ZIPPER will pick up the defective machine from the dealer. Returned shippings by dealers which have not been coordinated with ZIPPER, will not be accepted and refused.

3.) Regulations

- a) Warranty claims will only be accepted, when a copy of the original invoice or cash voucher from the trading partner of ZIPPER is enclosed to the machine. The warranty claim expires if the accessories belonging to the machine are missing.
- b) The warranty does not include free checking, maintenance, inspection or service works on the machine. Defects due to incorrect usage of the final consumer or his dealer will not be accepted as warranty claims either. Some examples: usage of wrong fuel, frost damages in water tanks, leaving fuel in the tank during the winter, etc.
- c) Defects on wear parts are excluded, e.g. carbon brushes, collection bags, knives, cylinders, cutting blades, clutches, sealings, wheels, saw blades, splitting crosses, riving knives, riving knife extensions, hydraulic oils, oil/air/fuel filters, chains, spark plugs, sliding blocks, etc.
- d) Also excluded are damages on the machine caused by incorrect or inappropriate usage, if it was used for a purpose which the machine is not supposed to, ignoring the user manual, force majeure, repairs or technical manipulations by not authorized workshops or by the customer himself, usage of non-original ZIPPER spare parts or accessories.
- e) After inspection by our qualified personnel, resulted costs (like freight charges) and expenses for not legitimated warranty claims will be charged to the final customer or dealer.
- f) In case of defective machines outside the warranty period, we will only repair after advance payment or dealer's invoice according to the cost estimate (incl. freight costs) of ZIPPER.
- g) Warranty claims can only be granted for customers of an authorized ZIPPER dealer who directly purchased the machine from ZIPPER. These claims are not transferable in case of multiple sales of the machine.

4.) Claims for compensation and other liabilities

The liability of company ZIPPER is limited to the value of goods in all cases. Claims for compensation because of poor performance, lacks, damages or loss of earnings due to defects during the warranty period will not be accepted. ZIPPER insists on its right to subsequent improvement of the machine.

SERVICE

After Guarantee and warranty expiration specialist repair shops can perform maintenance and repair jobs. But we are still at your service as well with spare parts and/or product service. Place your spare part/repair service cost inquiry by

- Mail to service@zipper-maschinen.at,
- Or use the online complaint order formula provided on our homepage – category service/news.



51 GARANTÍA (ES)

1.) Garantía

Las máquinas ZIPPER están sujetas a la garantía legal vigente en la versión actual. (Para los componentes eléctricos y mecánicos corresponde a 2 años (no incluye las piezas de desgaste ni los acumuladores/baterías), a partir de la fecha de compra por parte del usuario final/comprador. Para los acumuladores y las baterías se aplica el período de garantía legal de 6 meses a partir de la fecha de compra del usuario final/comprador. Si durante este período se producen defectos que no estén excluidos en los detalles enumerados en el punto 3, la empresa Zipper reparará o sustituirá el aparato a su discreción.

2.) Notificación

Para comprobar la legitimidad de la reclamación de garantía, el comprador deberá ponerse en contacto con el distribuidor, que informará por escrito a la empresa Zipper del defecto que se ha producido. En caso de que la reclamación de garantía sea legítima, Zipper recogerá el aparato en el distribuidor. No se aceptarán las devoluciones que no hayan sido coordinadas previamente con la empresa Zipper.

3.) Disposiciones

- a) Sólo se aceptarán reclamaciones de garantía si se adjunta al aparato una copia de la factura original o del recibo de compra del socio comercial de Zipper. La reclamación de garantía expirará si el aparato no se envía completo con todos los accesorios.
- b) La garantía no incluye trabajos de comprobación, mantenimiento, inspección o de servicio gratuitos en el aparato. Los defectos ocasionados por un uso incorrecto por parte del usuario final o su distribuidor tampoco estarán cubiertos por la garantía. P. ej.: uso de combustible incorrecto, daños por heladas en los depósitos de agua, combustible durante el invierno en el depósito de la gasolina del aparato.
- c) Quedan excluidos los defectos en las piezas de desgaste como, por ejemplo: escobillas de carbón, bolsas colectoras, cuchillas, rodillos, placas de corte, dispositivos de corte, guías, acoplamientos, juntas, impulsores, hojas de sierra, cuñas en cruz, cuñas de separación, extensiones para cuñas de separación, aceites hidráulicos, filtros de aceite, de aire y de gasolina, cadenas, bujías, mordazas deslizantes, etc.
- d) Quedan excluidos los daños en los aparatos ocasionados por: uso inadecuado, uso indebido del aparato (no conforme a su finalidad de uso normal), incumplimiento de las instrucciones de uso y de mantenimiento, fuerza mayor, reparaciones o modificaciones técnicas llevadas a cabo por talleres no autorizados o por los propios clientes. El uso de piezas de recambio o accesorios no originales de Zipper.
- e) Los gastos (gastos de transporte) y costes incurridos en caso de reclamaciones de garantía no legitimadas se facturarán al cliente o distribuidor después de que nuestro personal especializado haya realizado las comprobaciones.
- f) Aparatos fuera del período de garantía: Las reparaciones sólo se llevarán a cabo tras el pago por adelantado o la factura del distribuidor con arreglo a la estimación de costes (incluidos los gastos de transporte) de la empresa Zipper.
- g) Las reclamaciones de garantía sólo se concederán a los clientes de un distribuidor de Zipper que haya comprado el aparato directamente a la empresa Zipper. Estas reclamaciones no se podrán transferir en caso de que el aparato se venda varias veces.

4.) Reclamaciones por daños y perjuicios y otras responsabilidades

En todos los casos, la responsabilidad de la empresa Zipper se limita al valor del aparato. No se aceptarán reclamaciones por daños y perjuicios debido al mal funcionamiento, defectos, daños indirectos o pérdidas de ingresos ocasionados por un defecto durante el período de garantía. La empresa Zipper insiste en su derecho legal a una mejora posterior del aparato.

SERVICIO DE ATENCIÓN AL CLIENTE

Una vez expirado el período de garantía, los trabajos de reacondicionamiento y de reparación sólo podrán ser llevados a cabo por empresas especializadas debidamente cualificadas. ZIPPER MASCHINEN GmbH estará encantado de seguir apoyándole con su servicio de atención al cliente y de reparaciones. En este caso, envíe una solicitud no vinculante de presupuesto

- por correo electrónico a service@zipper-maschinen.at
- o utilice el formulario de reclamación o de pedido de piezas de recambio online que encontrará en nuestra página web: SERVICIO/NOTICIAS.



52 GARANTIE (FR)

1.) Garantie

Les machines ZIPPER sont soumises à la garantie légale en vigueur dans la version actuelle. (Pour les composants électriques et mécaniques, cela correspond à 2 ans (à l'exception des pièces d'usure et des batteries/piles), à compter de l'acquisition par le consommateur final/l'acheteur. Pour les piles et les batteries, la garantie légale de 6 mois s'applique à compter de la date d'acquisition par le consommateur final/l'acheteur. Si des défauts surviennent dans ce délai, qui ne sont pas basés sur les détails d'exclusion mentionnés au point 3, la société Zipper réparera ou remplacera l'appareil à sa propre discrétion.

2.) Message

Afin de vérifier la validité de la demande de garantie, l'acheteur doit contacter son revendeur, qui signalera le défaut à la société Zipper par écrit. Si la demande de garantie est justifiée, la société Zipper récupère l'appareil chez le revendeur. Les retours sans accord préalable avec la société Zipper ne seront pas acceptés.

3.) Dispositions

a) Les demandes de garantie ne seront acceptées que si l'appareil est accompagné d'une copie de la facture originale ou d'un reçu de caisse du partenaire commercial de la société Zipper. La garantie est annulée si l'appareil n'est pas rapporté complet avec tous les accessoires pour la collecte.

b) La garantie exclut les travaux gratuits de contrôle, de maintenance, d'inspection ou d'entretien sur l'équipement. Les défauts dus à une mauvaise utilisation par l'utilisateur final ou son revendeur ne seront pas non plus acceptés comme réclamation au titre de la garantie. Par ex. : Utilisation d'un mauvais carburant, dommages causés par le gel dans les réservoirs d'eau, carburant dans le réservoir de carburant de l'appareil pendant l'hiver.

c) Les défauts des pièces d'usure tels que : les balais de charbon, les sacs collecteurs, les couteaux, les rouleaux, les plaques de coupe, les dispositifs de coupe, les guidages, les accouplements, les joints d'étanchéité, les rotors, les lames de scie, les croix de fendage, les coins de fendage, les extensions de coins de fendage, les huiles hydrauliques, les filtres à huile, à air et à essence, les chaînes, les bougies, les mâchoires coulissantes, etc. sont exclus.

d) Sont exclus les dommages aux appareils causés par : Une utilisation incorrecte, un mauvais usage de l'appareil ; non conforme à son utilisation normale ; le non-respect des instructions d'utilisation et d'entretien ; la force majeure ; les réparations ou mes modifications techniques par des ateliers non autorisés ou par les clients eux-mêmes. En utilisant des pièces de rechange ou des accessoires non d'origine de la société Zipper.

e) Les frais engagés (frais de transport) et les dépenses en cas de réclamations injustifiées au titre de la garantie sont à la charge du client ou du revendeur après inspection par notre personnel spécialisé.

f) Appareils en dehors de la période de garantie : La réparation n'est effectuée qu'après paiement anticipé ou facture du revendeur selon le devis (frais de transport inclus) de la société Zipper.

g) Les droits de garantie ne sont accordés qu'au client d'un revendeur Zipper qui a acheté l'appareil directement chez Zipper. Ces droits ne sont pas transférables si l'appareil est vendu plusieurs fois.

4.) Demandes de dommages-intérêts et autres responsabilités

La responsabilité de la société Zipper se limite dans tous les cas à la valeur marchande de l'appareil. Les droits à dommages-intérêts pour cause de mauvais fonctionnement, de défauts, ainsi que de dommages indirects ou de manque à gagner dus à un défaut pendant la période de garantie ne sont pas reconnus. La société Zipper insiste sur le droit légal de réparer un appareil.

SERVICE

Après l'expiration de la période de garantie, les travaux de réparation peuvent être effectués par des entreprises spécialisées appropriées. La société ZIPPER MASCHINEN GmbH se tient à votre disposition pour vous aider en matière de service et de réparation. Dans ce cas, faites une demande de devis sans engagement

- par e-mail à l'adresse service@zipper-maschinen.at
- ou utilisez le formulaire de réclamation ou de commande de pièces de rechange en ligne mis à disposition sur notre page d'accueil - Catégorie SERVICE/ACTUALITÉS.



53 POSKYTOVÁNÍ ZÁRUKY (CZ)

1.) Poskytování záruky

Stroje ZIPPER podléhají zákonné záruce, která platí v aktuálním znění. (Pro elektrické a mechanické součásti to odpovídá 2 letům (s výjimkou dílů podléhajících rychlému opotřebení a akumulátorů/baterií), počínaje datem, kdy si výrobek zakoupí koncový spotřebitel/kupující. Pro akumulátory a baterie platí zákonná záruka 6 měsíce od data zakoupení koncovým spotřebitelem/kupujícím. Pokud v této lhůtě vyskytnou závady, které nejsou způsobeny vylučujícími podrobnostmi, uvedenými v bodu 3, společnost ZIPPER podle vlastního uvážení přístroj opraví nebo vymění.

2.) Hlášení

Aby bylo možné ověřit oprávněnost nároku ze záruky, musí kupující kontaktovat svého prodejce; prodejce musí společnosti Zipper písemně oznámit závadu, která se na přístroji vyskytla. Pokud je reklamacie oprávněná, bude přístroj vyzvednut u prodejce společnosti Zipper. Vracené zásilky bez předchozí dohody se společností Zipper nebudou akceptovány a přijaty.

3.) Ustanovení

- Nároky ze záruky budou uznány pouze v případě, že k přístroji bude přiložena kopie originálu faktury nebo pokladního dokladu od obchodního partnera společnosti ZIPPER. Nárok na záruku zanikne, pokud přístroj nebude nahlášena k vyzvednutí se všemi díly příslušenství.
- Záruka se nevztahuje na bezplatnou kontrolu, údržbu, inspekci nebo servisní práce na přístroji. Závady způsobené nesprávným používáním koncovým uživatelem nebo prodejcem nebudou rovněž uznány jako nárok ze záruky. Např.: Použití nesprávných paliv, poškození vodních nádrží mrazem, palivo přes zimu v nádrži přístroje.
- Vyloučeny jsou závady na dílech podléhajících rychlému opotřebení, jako jsou: uhlíkové kartáče, zachytné vaky, nože, válce, řezné desky, řezná zařízení, vedení, spojky, těsnění, oběžná kola, pilové kotouče, štípací kříže, štípací klíny, nástavce štípacích klínů, hydraulické oleje, olejové, vzduchové a benzínové filtry, řetězy, zapalovací svíčky, posuvné čelisti atd.
- Vyloučeny jsou škody na přístrojích, které způsobilo: nesprávné používání, nesprávné používání přístroje; které není v souladu s jeho běžným účelem použití; nedodržování návodu k obsluze a údržbě; vyšší moc; opravy nebo technické úpravy prováděné neautorizovanými servisy nebo samotnými zákazníky. Použitím neoriginálních náhradních dílů nebo částí příslušenství Zipper.
- Vzniklé náklady (náklady na dopravu) a výdaje v případě neoprávněných nároků ze záruky budou po kontrole našimi odbornými pracovníky fakturovány zákazníkovi nebo prodejci.
- Zařízení mimo záruční dobu: Oprava bude provedena až po zaplacení zálohy nebo na základě faktury vystavené prodejcem podle odhadu nákladů (včetně nákladů na dopravu) firmy ZIPPER.
- Nároky na poskytnutí záruky budou poskytnuty pouze pro zákazníka prodejce společnosti Zipper, který zakoupil přístroj přímo od firmy ZIPPER. Tyto nároky jsou v případě vícenásobného prodeje přístroje nepřenosné.

4.) Nároky na náhradu škody a jiná ručení

Odpovědnost firmy ZIPPER je ve všech případech omezena pouze na hodnotu zbožízařízení. Nároky na náhradu škody způsobené špatným výkonem, vadami, jakož i následnými škodami nebo ušlým ziskem v důsledku vady během záruční doby se neuznávají. Firma ZIPPER trvá na zákonném právu na odstranění vadyzařízení.

SERVIS

Po uplynutí záruční doby mohou opravy a údržbu provádět odborně způsobilé firmy. Společnost ZIPPER MASCHINEN GmbH vám také bude ráda nadále pomáhat se servisem a opravami. V takovém případě prosím zašlete nezávaznou poptávku na cenu

- e-mailem na service@zipper-maschinen.at
- nebo použijte online formulář pro reklamaci, resp. objednávku náhradních dílů, který naleznete na naší domovské stránce - kategorie SERVIS/NOVINKY.



54 GARANCIJA (SL)

1.) Garancija

Podjetje ZIPPER Maschinen zagotavlja zakonsko določeno garancijo, veljavno v trenutni izdaji. (Za električne in mehanske komponente velja garancijski rok 2 leti (razen za obrabljive dele in akumulatorje/baterije); garancijski rok prične teči z dnevom nakupa s strani končnega uporabnika/kupca. Za akumulatorje in baterije velja garancijski rok 6 mesecev; garancijski rok prične teči z dnevom nakupa s strani končnega uporabnika/kupca. Če v garancijskem roku pride do pomanjkljivosti, ki jih ne izključujejo v 3. točki navedena določila, bo podjetje Zipper izdelek popravilo ali zamenjalo v razumnem roku.

2.) Poročanje o pomanjkljivostih

Da bi bilo mogoče preveriti upravičenost zahtevka iz naslova garancije, se mora kupec povezati s prodajalcem; ta pisno sporoči podrobnosti o pomanjkljivosti naprave podjetju Zipper. Če je zahtevek iz naslova garancije upravičen, bo podjetje Zipper prevzelo napravo pri prodajalcu. Vračanje izdelkov brez poprejšnjega dogovora s podjetjem Zipper ne bo sprejeto.

3.) Določila

a) zahtevki iz naslova garancije se sprejmejo le, če je stroju priložena kopija originalnega računa ali blagajniški izpisek prodajnega partnerja podjetja Zipper. Če naprava ni v celoti predana za prevzem z vsemi deli pribora, zahtevek iz naslova garancije preneha veljati.

b) Garancija ne zajema brezplačnega pregleda, vzdrževanja, preverjanja ali servisnih del na napravi. Prav tako ne bodo kot zahtevki iz naslova garancije upoštevane pomanjkljivosti zaradi nepravilne uporabe s strani končnega uporabnika ali njegovega prodajalca. Na primer: Uporaba napačnega goriva, poškodbe v posodah za vodo zaradi zmrzali, preostalo gorivo v posodi za bencin čez zimo.

c) Izključene so pomanjkljivosti na obrabljivih delih, kot so na primer: Grafitne ščetke, prestrezne vreče, rezila, valjčki, rezalne plošče, rezalne naprave, vodila, sklopke, tesnila, vztrajniki, žagini listi, cepilni križi, cepilne zagozde, podaljški cepilnih zagozd, hidravlična olja, filtri za olje, zrak in gorivo, verige, svečke, drsne čeljusti itd.

d) Izključena je škoda na napravah, nastala zaradi naslednjih dejavnikov: Neprimerna ali nepravilna uporaba naprave; uporaba za drugačen namen od predvidenega; neupoštevanje navodil za uporabo in vzdrževanje; višja sila; popravila ali tehnične spremembe, ki jih je izvedla nepooblaščen servisna delavnica ali kupec sam. Uporaba neoriginalnih nadomestnih delov ali pribora.

e) Če garancijski zahtevek ni upravičen, bodo nastali stroški (stroški pošiljanja) in delo po preverjanju s strani našega osebja zaračunani kupcu ali prodajalcu.

f) Naprave, katerim je garancijski rok potekel: Popravilo se izvede samo po predplačilu ali računu prodajalca v skladu s ponudbo podjetja Zipper, ki vključuje stroške pošiljanja.

g) Garancijske zahtevke lahko uveljavljajo le kupci prodajalca izdelkov Zipper, ki je napravo kupil neposredno od podjetja Zipper. V primeru večkratne spremembe lastništva naprave zahtevki niso prenosljivi.

4.) Zahtevki za povračilo škode in druga jamstva

Jamstvo podjetja Zipper je v vseh primerih omejeno na samo vrednost naprave. Zahtevki za povračilo škode zaradi nedoseganja zmogljivosti, pomanjkljivosti, posledične škode ali izpada dohodka zaradi pomanjkljivosti med garancijskim rokom se ne priznajo. Podjetje Zipper ohranja zakonsko pravico do izboljšave naprave.

SERVIS

Po preteku garancijskega roka smejo vzdrževalna dela in popravila izvajati ustrezno usposobljena specializirana podjetja. Tudi podjetje ZIPPER MASCHINEN GmbH vam z veseljem pomaga pri servisiranju in popraviljanju naprav. V takem primeru zahtevajte brezplačno in neobvezujočo ponudbo

- po e-po e-pošti na naslov service@zipper-maschinen.at
- ali uporabite spletni obrazec za reklamacije oz. naročanje nadomestnih delov, ki ga najdete na našem spletnem mestu pod rubriko SERVIS/NOVICE...



55 PRODUKTBEOBACHTUNG | PRODUCT MONITORING

(DE) Wir beobachten unsere Produkte auch nach der Auslieferung.

Um einen ständigen Verbesserungsprozess gewährleisten zu können, sind wir von Ihnen und Ihren Eindrücken beim Umgang mit unseren Produkten abhängig:

- Probleme, die beim Gebrauch des Produktes auftreten
- Fehlfunktionen, die in bestimmten Betriebsituationen auftreten
- Erfahrungen, die für andere Benutzer wichtig sein können

Wir bitten Sie, derartige Beobachtungen zu notieren und diese per E-Mail oder Post an uns zu senden:

(EN) We monitor the quality of our delivered products in the frame of a Quality Management policy.

Your opinion is essential for further product development and product choice. Please let us know about your:

- Impressions and suggestions for improvement.
- experiences that may be useful for other users and for product design
- Experiences with malfunctions that occur in specific operation modes

We would like to ask you to note down your experiences and observations and send them to us via E-Mail or by post:

Meine Beobachtungen / My experiences:

Name / Name:
Produkt / Product:
Kaufdatum / Purchase date:
Erworben von / purchased from:
E-Mail/ e-mail:

Vielen Dank für Ihre Mitarbeit! / Thank you for your kind cooperation!

KONTAKTADRESSE / CONTACT:
Z.I.P.P.E.R MASCHINEN GmbH
 AUSTRIA · 4707 Schlüsslberg · Gewerbepark 8
 Tel.:+43 7248 61116 – 700
info@zipper-maschinen.at
www.zipper-maschinen.at